

Pull coton motif château boutonné épaules

Cotton sweater with castle motif & button shoulders

Katoenen trui met kasteelmotief en knopen op de schouders

BERGÈRE DE FRANCE

Une laine de qualité fabriquée en France

ENSEMBLE, FAVORISONS LA FABRICATION FRANÇAISE

Bergère de France est une filature familiale, installée à Bar-le-Duc, au cœur de la Lorraine depuis 1946. De la création des fils à l'expédition des pelotes, de la recherche de style à la réalisation des livres et magazines, toutes ces étapes sont réalisées en France dans nos ateliers. En choisissant la laine Bergère de France, vous favorisez une production locale et encouragez le savoir-faire français.



Une fabrication et une qualité maîtrisée

En tant que fabricant, nous apportons un grand soin à la qualité de nos fils. Nous maîtrisons et contrôlons ainsi directement toutes les étapes de la production.

Nous assurons dans notre usine les grandes étapes de fabrication du fil à tricoter : la teinture, la préparation, la filature, l'assemblage, le retordage, la finition et la mise en pelote des fils.

Une filature éthique

Nous avons à cœur de sélectionner des matières premières respectueuses de l'environnement et du bien-être animal. Nos laines proviennent d'élevages d'Uruguay et de Nouvelle-Zélande reconnus pour la qualité de leurs fibres. Nous utilisons du coton d'Égypte issu d'une agriculture biologique. Les matières synthétiques proviennent d'une entreprise Européenne que nous avons sélectionné pour son niveau de qualité.

- La Laine Française -

FABRICANT FRANÇAIS DE LAINE
DEPUIS 1946

Pull coton motif château boutonné épaules

Cotton sweater with castle motif & button shoulders

Katoenen trui met kasteelmotief en knopen op de schouders



100% COTON BIO

	MOIS - MTHS - MAANDEN				
	12	18	24	36	48
Ecru 10659 (A)	2	3	3	3	3
Sable 10660 (B)	1	1	1	1	1
Safran 10662 (C)	1	1	1	1	1
Saumon 10665 (D)	1	1	1	1	1

☺ 50369
6 boutons orange Ø 14 mm
6 orange buttons Ø 14 mm
6 oranje knopen Ø 14 mm

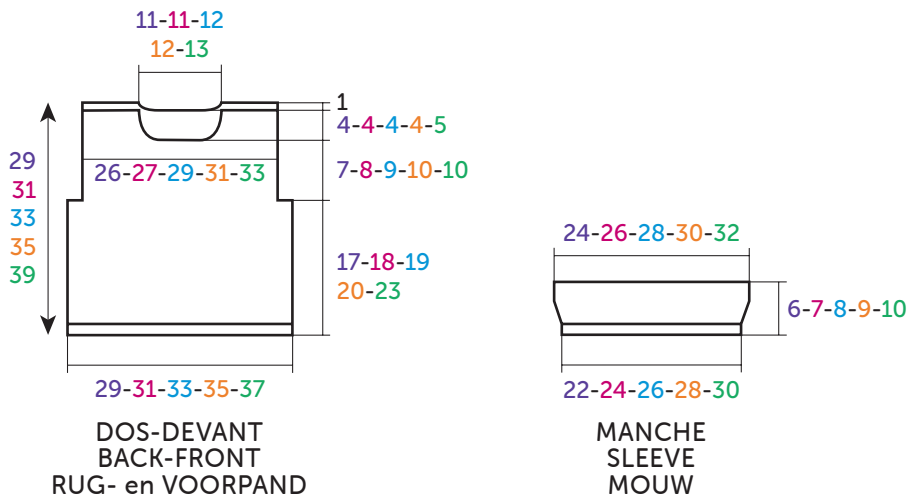

MESURES EN / MEASUREMENTS IN / AFMETINGEN IN : CM



AIGUILLES
n° 2,5 et 3

ACCESSOIRES
1 aiguillée de fil cuivre
6 boutons orange Ø 14 mm
réf. 50369 (lot de 6)

• Points employés

CÔTES 2/2, aig. n° 2,5.

JERSEY ENDROIT, aig. n° 3.

JACQUARD, aig. n° 3. Suivre la grille selon la taille à réaliser. Prendre un peloton par motif et bien croiser les fils à chaque changement de coloris.

Le mât du château est à broder au point de mailles.

Les points de broderie : Consulter nos astuces et conseils sur bergeredefrance.fr/conseils.

• Echantillon

Pour réussir votre modèle, il est important de tricoter l'échantillon (consulter nos astuces et conseils sur bergeredefrance.fr/conseils).

Un carré de 10 cm jersey endroit = 26 m. et 32 rgs.

• Réalisation

DOS :

Monter 74-82-86-90-98 m. Ecru aig. n° 2,5. Tricoter 6 rgs côtes 2/2, mais au dernier rg pour 12 mois - 24 mois et 36 mois augmenter 1 m. de chaque côté (= 76-82-88-92-98 m.).

Continuer jersey endroit aig. n° 3.

Emmanchures :

A 17-18-19-20-23 cm (54-58-60-64-74 rgs) de hauteur totale, de chaque côté rabattre 3-5-5-5-5 m.

Puis, continuer sur les 70-72-78-82-88 m. restantes.

Encolure :

A 28-30-32-34-38 cm (88-96-102-108-122 rgs) de hauteur totale, rabattre les 22-

22-24-24-26 m. centrales, continuer chaque côté séparément en rabattant côté encolure 1 x 3 m.

Pattes d'épaules :

A 29-31-33-35-39 cm (92-100-106-112-126 rgs) de hauteur totale, sur les 21-22-24-26-28 m. restantes de chaque côté, tricoter 6 rgs côtes 2/2 aig. n° 2,5, mais au 1er rg pour 12 mois augmenter 1 m., 24 mois et 48 mois augmenter 1 m. de chaque côté.

Puis, rabattre les 22-22-26-26-30 m. obtenues.

DEVANT :

Monter 74-82-86-90-98 m. Ecru aig. n° 2,5. Tricoter 6 rgs côtes 2/2, mais au dernier rg pour 12 mois - 24 mois et 36 mois augmenter 1 m. de chaque côté (= 76-82-88-92-98 m.).

Continuer jacquard aig. n° 3 en suivant la grille selon la taille à réaliser.

Emmanchures :

Rabattre comme au dos, puis continuer sur les 70-72-78-82-88 m. restantes.

GRILLE
CHART
TELTEKENING

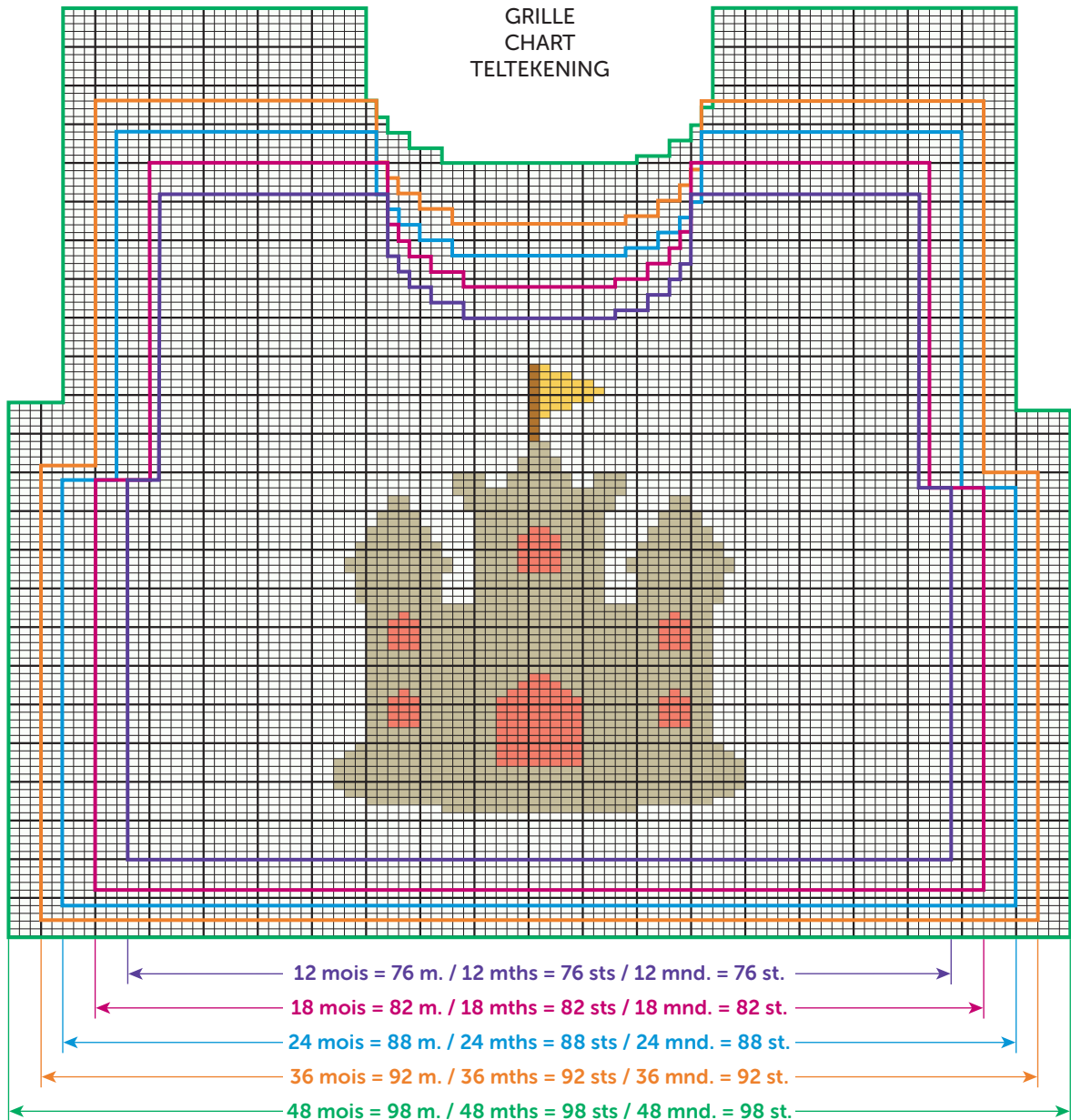

- = 1 m. jersey endroit Ecu / k1 on RS, p1 on WS using Ecu / 1 st. rechte tricotsteek Ecu
- = 1 m. jersey endroit Sable / k1 on RS, p1 on WS using Sable / 1 st. rechte tricotsteek Sable
- = 1 m. jersey endroit Saumon / k1 on RS, p1 on WS using Saumon / 1 st. rechte tricotsteek Saumon
- = 1 m. jersey endroit Safran / k1 on RS, p1 on WS using Safran / 1 st. rechte tricotsteek Safran
- = 1 m. brodée Cuivre / 1 st. embroidered with copper thread / 1 geborduurde st. Cuivre

Encolure :

A **24-26-28-30-33** cm (**76-84-90-96-106** rgs) de hauteur totale, rabattre les **14-14-16-16-18** m. centrales, continuer chaque côté séparément en rabattant côté encolure tous les 2 rgs 1 x 3 m., 1 x 2 m., 2 x 1 m.

Pattes d'épaules :

Tricoter comme au dos.

MANCHES :

Monter **58-62-70-74-78** m. Ecrû aig. n° 2,5. Tricoter **6** rgs côtes 2/2, **mais** au dernier rg **pour 18 mois et 48 mois** augmenter 1 m. de chaque côté, **24 mois** diminuer 1 m. de chaque côté (= **58-64-68-74-80** m.).

Continuer jersey endroit aig. n° 3 en augmentant de chaque côté :

12 mois et 18 mois : dès le 3ème rg, puis tous les 2 rgs 3 x 1 m.

24 mois et 36 mois : dès le **3ème-5ème** rg, puis tous les 4 rgs 3 x 1 m.

48 mois : dès le 5ème rg, puis tous les 6 rgs 3 x 1 m.

A **6-7-8-9-10** cm (**20-22-26-28-32** rgs) de hauteur totale, rabattre les **64-70-74-80-86** m. obtenues.

BORDURES D'ENCOLURE :

Bordure n° 1 :

Monter **60-60-64-64-68** m. Ecrû aig. n° 2,5. Tricoter **6** rgs côtes 2/2 en commençant et terminant par 3 m. endroit. Puis, laisser les m. en attente.

Bordure n° 2 :

Monter **44-44-48-48-50** m. Ecrû aig. n° 2,5. Tricoter **6** rgs côtes 2/2 en commençant et terminant par 3 m. endroit. Puis, laisser les m. en attente.

FINITIONS :

Sur le devant, broder le mâit du drapeau au

point de mailles.

Poser à points arrière d'un bord de patte dépaule à l'autre : la **bordure n° 1** au bord de l'encolure devant, puis la **bordure n° 2** au bord de l'encolure dos.

Coudre la tête des manches au bord des emmanchures en superposant les pattes d'épaules du devant sur celles du dos.

Faire les coutures des manches et des côtés du pull.

Sur chaque épaule, former **3** boutonnières sans couper les fils (consulter nos astuces et conseils sur bergeredefrance.fr/conseils) à **1** cm du bord, la 1ère sur le col à **1** cm du bord, la 2ème à **1,5** cm côté emmanchure, la 3ème entre les 2 premières.

Coudre les boutons.



ENGLISH

NEEDLES

2.5 mm & 3 mm

ACCESSORIES

1 needle with copper thread

6 orange buttons Ø 14 mm
ref. 50369 (pk of 6)

• Stitches used

2/2 RIB, 2.5 mm needles.

STOCKING STITCH (ST ST), 3 mm needles.

INTARSIA, 3 mm needles. Follow the Chart according to the size you are making. Use a separate ball of yarn for each block of colour crossing the yarn at back of work each time you change colour.

The mast of the castle is embroidered in duplicate st.

Embroidery stitches : See our hints & tips at bergeredefrance.com/advices.

• Tension/gauge

To achieve a good result it is essential to make a tension square (see our hints & tips at bergeredefrance.com/advices).

A 10 cm square measured over St St using 3 mm needles = 26 sts & 32 rows.

• To make

BACK :

Using 2.5 mm needles & col A, CO **74-82-86-90-98** sts. Work **6** rows 2/2 Rib, **but** on the final row **for 12 mths - 24 mths & 36 mths** inc 1 st at each edge (= **76-82-88-92-98** sts).

Change to 3 mm needles & starting with a knit row cont in St St.

Armholes :

When work measures **17-18-19-20-23** cm [**6¾-7-7½-8-9** in] (**54-58-60-64-74** rows) total, cast off **3-5-5-5-5** sts at beg of next 2 rows.

Cont on the rem **70-72-78-82-88** sts.

Neck :

When work measures **28-30-32-34-38** cm [**11-12-12½-13¾-15** in] (**88-96-102-108-122** rows) total cont as foll :

Next row (RS) : k**24-25-27-29-31**, cast off the central **22-22-24-24-26** sts, knit to end.

Next row (WS) : purl to central cast-off sts & leave rem sts on a spare needle.

Each side of neck will now be worked separately.

* Cast off 3 sts at beg of next row.

Shoulder borders :

When work measures **29-31-33-35-39** cm [**11½-12¼-13-13¾-15¼** in] (**92-100-106-112-126** rows) total, on the rem **21-22-24-26-28** sts, change to 2.5 mm needles & work **6** rows in 2/2 Rib, **but** on the 1st row for **12 mths** inc 1 st, **24 mths** & **48 mths** inc 1 st at each end of the row.

Then, cast off the **22-22-26-26-30** sts obtained *.

With WS of work facing rejoin yarn to rem sts & work from * to *.

FRONT :

Using 2.5 mm needles & col A CO **74-82-86-90-98** sts. Work **6** rows in 2/2 Rib, **but** on the final row **for 12 mths - 24 mths & 36 mths** inc 1 st at each edge (= **76-82-88-92-98** sts).

Change to 3 mm needles & cont in the Intarsia pattern follow the Chart according to the size you are making.

Armholes :

Cast off as for Back, then cont on the rem **70-72-78-82-88** sts.

Neck :

When work measures **24-26-28-30-33** cm [**9½-10¼-11-11¾-13** in] (**76-84-90-96-106** rows) total, cont as foll :

Next row (RS) : k**28-29-31-33-35**, cast off the central **14-14-16-16-18** sts, knit to end.

Next row (WS) : purl to central cast-off sts & leave rem sts on a spare needle.

Each side of neck will now be worked separately.

* Cont to cast off at neck edge on next & every alt row : **3** sts once, **2** sts once, **1** st 2 times.

Shoulder borders :

Work in the same way as for Back *.

With WS of work facing, rejoin yarn to rem sts & work from * to * as above.

SLEEVES :

Using 2.5 mm needles & col A, CO **58-62-70-74-78** sts. Work **6** rows 2/2 Rib, **but** on the final row **for 18 mths et 48 mths** inc 1 st at each end of the row, **24 mths** dec 1 st at each end of the row (= **58-64-68-74-80** sts).

Change to 3 mm needles & cont in St St for **2-2-2-4-4** rows.

Next row (RS - inc) : inc 1, knit to end, inc 1.

Rep the inc row on every foll **alt-alt-4th-4th-6th** row 2 more times.

When work measures **6-7-8-9-10** cm [**2¼-2¾-3-3½-4** in] (**20-22-26-28-32** rows) total, cast off the **64-70-74-80-86** sts obtained.

NECK BORDERS :

Border n° 1 :

Using 2.5 mm needles & col A, CO **60-60-64-64-68** sts. Work **6** rows 2/2 Rib, starting and ending with k3, then leave the sts on a spare needle.

Border n° 2 :

Using 2.5 mm needles & col A, CO **44-44-48-48-50** sts. Work **6** rows 2/2 Rib, starting and ending with k3, then leave the sts on a spare needle.



NEDERLANDS

BREINAALDEN

nr. 2,5 en 3

BENODIGDHEDEN

1 koperkleurig draadje

6 oranje knopen Ø 14 mm

art. 50369 (pakje van 6)

• Gebruikte steken

BOORDSTEEK 2/2, nld. nr. 2,5.

RECHTE TRICOTSTEEK, nld. nr. 3.

JACQUARD, nld. nr. 3. De teltekening van de gekozen maat volgen. Een bolletje per motief nemen en de draden goed kruisen bij elke kleurwisseling.

De mast van het kasteel met de maassteek borduren.

Borduursteken : zie tips en raad op bergeredefrance.nl/conseils.

• Proeflapje

Voor het slagen van je model is het belangrijk om het proeflapje te breien (zie tips en raad op bergeredefrance.nl/conseils).

Een vierkant van 10 cm in rechte tricotsteek = 26 st. en 32 nld.

• Uitvoering

RUGPAND :

Met nld. nr. 2,5 en Ecu **74-82-86-90-98** st. opzetten, **6** nld. boordsteek 2/2 breien, **maar** in de laatste nld. **voor 12 mnd. - 24 mnd. en 36 mnd.** aan beide kanten 1 st. meerderen (= **76-82-88-92-98** st.).

Verder breien met nld. nr. 3 in rechte tricotsteek.

Armsgaten :

Op **17-18-19-20-23** cm (**54-58-60-64-74** nld.) totale hoogte aan beide kanten **3-5-5-5-5** st. afkanten.

Dan verder breien over de overige **70-72-78-82-88** st.

Hals :

Op **28-30-32-34-38** cm (**88-96-102-108-122** nld.) totale hoogte de middelste **22-22-24-24-26** st. afkanten, elke kant apart verder breien en aan de halskant 1 x 3 st. afkanten.

FINISHING :

On the Front, embroider the mast up to the flag in duplicate stitch.

Using back stitch, graft from one shoulder border to the other (see grafting a border at bergeredefrance.com/advices) : **border n° 1** around the front neck, then **border n° 2** around the back neck.

Sew the top of the sleeves into the armholes placing the front shoulder borders on top of the back borders.

Sew the side & sleeve seams.

Schouderbanen :

Op **29-31-33-35-39** cm (**92-100-106-112-126** nld.) totale hoogte **6** nld. boordsteek 2/2 met nld. nr. 2,5 breien over de aan elke kant overige **21-22-24-26-28** st., **maar** in de 1e nld. voor **12 mnd.** 1 st. meerderen, **24 mnd.** en **48 mnd.** aan beide kanten 1 st. meerderen.

Dan de verkregen **22-22-26-26-30** st. afkanten.

VOORPAND :

Met nld. nr. **2,5** en Ecu **74-82-86-90-98** st. opzetten, **6** nld. boordsteek 2/2 breien, **maar** in de laatste nld. **voor 12 mnd. - 24 mnd. en 36 mnd.** aan beide kanten 1 st. meerderen (= **76-82-88-92-98** st.).

Verder breien met nld. nr. 3 in jacquard volgens de teltekening van de gekozen maat.

Armsgaten :

Afkanten als voor het rugpand, dan verder breien over de overige **70-72-78-82-88** st.

Hals :

Op **24-26-28-30-33** cm (**76-84-90-96-106** nld.) totale hoogte de middelste **14-14-16-16-18** st. afkanten, elke kant apart verder breien en aan de halskant elke 2e nld. 1 x 3 st., 1 x 2 st., 2 x 1 st. afkanten.

Schouderbanen :

Breien als voor het rugpand.

MOUWEN :

Met nld. nr. 2,5 en Ecu **58-62-70-74-78** st. opzetten, **6** nld. boordsteek 2/2 breien, **maar** in de laatste nld. **voor 18 mnd. en 48 mnd.** aan beide kanten 1 st. meerderen, **24 mnd.** aan beide kanten 1 st. minderen (= **58-64-68-74-80** st.).

Verder breien met nld. nr. 3 in rechte tricotsteek en hierbij aan beide kanten meerderen voor :

On each shoulder, make **3** buttonholes without cutting the yarn (see our hints & tips at bergeredefrance.com/advices) **1** cm in from the edge, the 1st on the neckband, **1** cm from the edge, the 2nd **1,5** cm from the armhole edge, the 3rd between the first 2.

Sew on the buttons.

Secure & weave in all ends.

12 mnd. en 18 mnd. : vanaf de 3e nld., dan elke 2e nld. 3 x 1 st.

24 mnd. en 36 mnd. : vanaf de **3e-5e** nld., dan elke 4e nld. 3 x 1 st.

48 mnd. : vanaf de 5e nld., dan elke 6e nld. 3 x 1 st.

Op **6-7-8-9-10** cm (**20-22-26-28-32** nld.) totale hoogte de verkregen **64-70-74-80-86** st. afkanten.

HALSBOORDEN :

Boord nr. 1 :

Met nld. nr. 2,5 en Ecu **60-60-64-64-68** st. opzetten, **6** nld. boordsteek 2/2 breien en hierbij beginnen en eindigen met 3 st. recht. Dan de st. laten wachten.

Boord nr. 2 :

Met nld. nr. 2,5 en Ecu **44-44-48-48-50** st. opzetten, **6** nld. boordsteek 2/2 breien en hierbij beginnen en eindigen met 3 st. recht. Dan de st. laten wachten.

AFWERKING :

De vlaggenmast met de maassteek op het voorpand borduren.

Van de rand van de ene schouderbaan tot de andere met de stiksteek aannaaien : de **boord nr. 1** langs de hals van het voorpand, dan de **boord nr. 2** langs de hals van het rugpand.

De mouwkoppen langs de armsgaten naaien en hierbij de schouderbanen van het voorpand op die van het rugpand plaatsen.

De mouw- en zijnaden van de trui aan elkaar naaien.

Op elke schouder, op **1** cm uit de kant, **3** knoopsgaten vormen zonder de draden door te knippen (zie tips en raad op bergeredefrance.nl/conseils), het 1e op de halsboord op **1** cm uit de kant, het 2e op **1,5** cm uit de kant van het armsgat, het 3e tussen de eerste 2.

De knopen aannaaien.