

Petit gilet ajusté de soirée
 Close fitting evening jacket — Gekleed vestje

BERGERE
 DE FRANCE

Une laine de qualité fabriquée en France

ENSEMBLE, FAVORISONS LA FABRICATION FRANÇAISE

Bergère de France est une filature familiale, installée à Bar-le-Duc, au cœur de la Lorraine depuis 1946. De la création des fils à l'expédition des pelotes, de la recherche de style à la réalisation des livres et magazines, toutes ces étapes sont réalisées en France dans nos ateliers. En choisissant la laine Bergère de France, vous favorisez une production locale et encouragez le savoir-faire français.



Une fabrication et une qualité maîtrisée

En tant que fabricant, nous apportons un grand soin à la qualité de nos fils. Nous maîtrisons et contrôlons ainsi directement toutes les étapes de la production.

Nous assurons dans notre usine les grandes étapes de fabrication du fil à tricoter : la teinture, la préparation, la filature, l'assemblage, le retordage, la finition et la mise en pelote des fils.

Une filature éthique

Nous avons à cœur de sélectionner des matières premières respectueuses de l'environnement et du bien-être animal. Nos laines proviennent d'élevages d'Uruguay et de Nouvelle-Zélande reconnus pour la qualité de leurs fibres. Nous utilisons du coton d'Égypte issu d'une agriculture biologique. Les matières synthétiques proviennent d'une entreprise Européenne que nous avons sélectionné pour son niveau de qualité.

- La Laine Française -

FABRICANT FRANÇAIS DE LAINE
 DEPUIS 1946

Petit gilet ajusté de soirée



LUCIE

Noir

10834

TAILLES				
XS	S	M	L	XL
PELOTES				
5	5	6	6	7

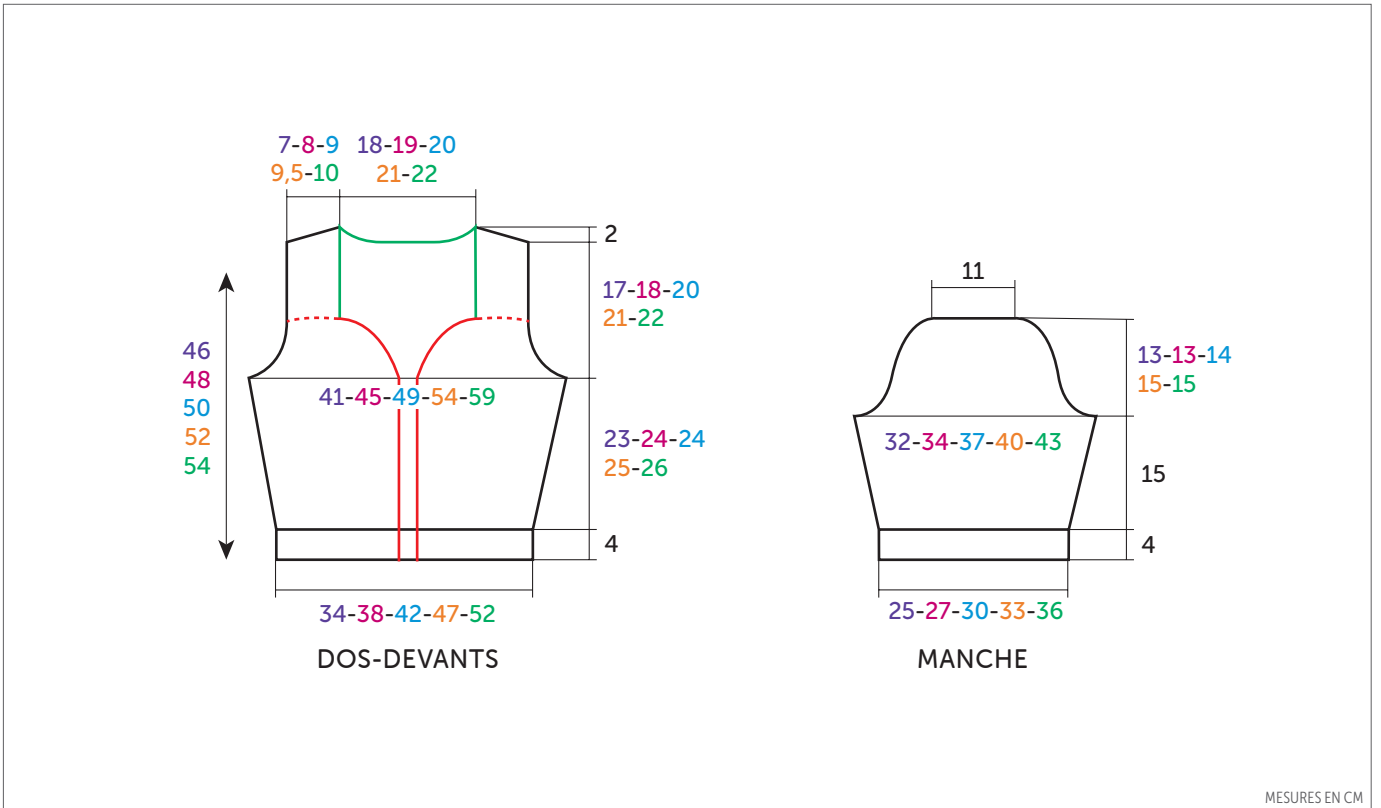

AIGUILLES

n° 6 et 6,5

ACCESSOIRES

3 boutons fleur noir Ø 28 mm
réf. 50642 (lot de 4)

• Points employés

CÔTES 1/1, aig. n° 6.

JERSEY ENDROIT, aig. n° 6,5.

• Echantillon

Pour réussir votre modèle, il est important de tricoter l'échantillon (consulter nos astuces et conseils sur bergeredefrance.fr/conseils).

Un carré de 10 cm jersey endroit = 15 m. et 20 rgs.

• Réalisation

DOS :

Monter 53-59-65-73-81 m. aig. n° 6. Tricoter 4 cm (8 rgs) côtes 1/1.

Continuer jersey endroit aig. n° 6,5 en augmentant de chaque côté à 1 m. du bord :

XS - S - M et L : 5 x 1 m. tous les 8 rgs.

XL : 3 x 1 m. tous les 8 rgs, 2 x 1 m. tous les 10 rgs.

Puis, continuer sur les 63-69-75-83-91 m. obtenues.

Emmanchures :

A 27-28-28-29-30 cm (54-56-56-58-60 rgs) de hauteur totale, rabattre de chaque côté tous les 2 rgs (les diminutions d'1 m. se font à 1 m. du bord) :

XS et S : 1 x 3 m., 1 x 2 m., 2 x 1 m.

M : 1 x 3 m., 1 x 2 m., 3 x 1 m.

L : 1 x 3 m., 2 x 2 m., 4 x 1 m.

XL : 1 x 4 m., 1 x 3 m., 2 x 2 m., 2 x 1 m.

Pour diminuer 1 m. à 1 m. du bord :

Tricoter 1 m. endroit, 2 m. ensemble endroit, continuer le rg et lorsqu'il reste 3 m. sur l'aig. gauche, tricoter 1 surjet simple, 1 m. endroit.

Puis, continuer sur les 49-55-59-61-65 m. restantes.

Epaules et encolure :

A 44-46-48-50-52 cm (88-92-96-100-104 rgs) de hauteur totale pour les épaules rabattre de chaque côté tous les 2 rgs :

XS : 3 x 4 m.,

S : 1 x 4 m., 2 x 5 m.,

M : 3 x 5 m.,

L : 2 x 5 m., 1 x 6 m.,

XL : 1 x 5 m., 2 x 6 m.,

en même temps que la 1ère diminution d'épaules, **pour l'encolure** rabattre les **21-23-25-25-27** m. centrales puis, continuer chaque côté séparément en rabattant côté encolure 1 x 2 m.

DEVANT GAUCHE :

Monter **25-27-31-35-39** m. aig. n° 6. Tricoter **4** cm (**8** rgs) côtes 1/1, **mais** au dernier rg **pour S** augmenter 1 m. (= **25-28-31-35-39** m.).

Continuer jersey endroit aig. n° 6,5 en augmentant à droite comme au dos.

Puis, continuer sur les **30-33-36-40-44** m. obtenues.

Emmanchure et encolure :

A **27-28-28-29-30** cm (**54-56-56-58-60** rgs) de hauteur totale, **pour l'emmanchure** rabattre **à droite** comme au dos, **en même temps** que la 1ère diminution d'emmanchure, **pour l'encolure** rabattre **à gauche** (les diminutions d'1 m. se font à 1 m. du bord) :

XS : tous les 4 rgs 2 x 1 m., tous les 2 rgs 3 x 1 m., 3 x 2 m.

S : tous les 4 rgs 2 x 1 m., tous les 2 rgs 4 x 1 m., 3 x 2 m.

M et L : tous les 4 rgs 2 x 1 m., tous les 2 rgs 5 x 1 m., 3 x 2 m.

XL : tous les 4 rgs 2 x 1 m., tous les 2 rgs 6 x 1 m., 3 x 2 m.

Puis, continuer sur les **12-14-15-16-17** m. restantes.

Epaule :

Rabattre à droite comme au dos.

DEVANT DROIT :

Monter **25-27-31-35-39** m. aig. n° 6. Tricoter **4** cm (**8** rgs) côtes 1/1, **mais** au dernier rg **pour S** augmenter 1 m. (= **25-28-31-35-39** m.).

Continuer jersey endroit aig. n° 6,5 en augmentant à gauche comme au dos.

Puis, continuer sur les **30-33-36-40-44** m. obtenues.

Encolure et emmanchure :

A **27-28-28-29-30** cm (**54-56-56-58-60** rgs) de hauteur totale, **pour l'encolure** rabattre **à droite** comme au devant gauche, **en même temps pour l'emmanchure** rabattre **à gauche** comme au dos.

Puis, continuer sur les **12-14-15-16-17** m. restantes.

Epaule :

Rabattre à gauche comme au dos.

MANCHES :

Monter **39-43-47-51-57** m. aig. n° 6. Tricoter **4** cm (**8** rgs) côtes 1/1.

Continuer jersey endroit aig. n° 6,5 en augmentant de chaque côté à 1 m. du bord 2 x 1 m. tous les 6 rgs, 3 x 1 m. tous les 4 rgs.

Puis, continuer sur les **49-53-57-61-67** m. obtenues.

Tête de manche :

A **19** cm (**38** rgs) de hauteur totale, rabattre de chaque côté (les diminutions d'1 m. se font à 1 m. du bord) :

XS : tous les 2 rgs 1 x 3 m., 1 x 2 m., 3 x 1 m. ; tous les 4 rgs 2 x 1 m. ; tous les 2 rgs 2 x 1 m., 2 x 2 m. et les 17 m. restantes.

S : tous les 2 rgs 1 x 3 m., 1 x 2 m., 3 x 1 m. ; tous les 4 rgs 2 x 1 m. ; tous les 2 rgs 1 x 1 m., 2 x 2 m., 1 x 3 m. et les 17 m. restantes.

M : tous les 2 rgs 1 x 3 m., 1 x 2 m., 3 x 1 m. ; tous les 4 rgs 2 x 1 m. ; tous les 2 rgs 1 x 1 m., 3 x 2 m., 1 x 3 m. et les 17 m. restantes.

L : tous les 2 rgs 1 x 3 m., 3 x 2 m., 2 x 1 m. ; tous les 4 rgs 2 x 1 m. ; tous les 2 rgs 2 x 1 m., 2 x 2 m., 1 x 3 m. et les 17 m. restantes.

XL : tous les 2 rgs 1 x 4 m., 1 x 3 m., 2 x 2 m., 2 x 1 m. ; tous les 4 rgs 2 x 1 m. ; tous les 2 rgs 1 x 1 m., 3 x 2 m., 1 x 3 m. et les 17 m. restantes.

BORDURES DES DEVANTS (2) :

Bordure n° 1 :

Monter **89-95-101-105-111** m. aig. n° 6. Tricoter **6** rgs côtes 1/1 et laisser les m. en attente.

Bordure n° 2 :

Monter **89-95-101-105-111** m. aig. n° 6. Tricoter côtes 1/1.

Au 3ème rg tricoter **39-43-49-51-55** m., rabattre **2** m. (= 1 boutonnière), tricoter **20-21-21-22-23** m. (= la m. restée sur l'aig. droite après la dernière m. rabattue + **19-20-20-21-22** m.), rabattre **2** m. (= 1 boutonnière), tricoter **20-21-21-22-23** m., rabattre **2** m. (= 1 boutonnière) et terminer le rg.

Au rg suivant, monter **2** nouvelles m. à la place de chaque groupe de m. rabattues. Tricoter encore **2** rgs sur toutes les m. et les laisser en attente.

BORDURES D'ENCOLURE :

Monter **77-79-83-87-91** m. aig. n° 6. Tricoter **6** rgs côtes 1/1 et laisser les m. en attente.

FINITIONS :

Assembler les épaules.

Poser à points arrière la bordure d'encolure (= trait **vert** sur le croquis).

En suivant les traits et pointillés **rouges** sur le croquis, poser à points arrière la bordure n° 1 le long du devant gauche, puis la bordure n° 2 le long du devant droit.

Coudre les manches au bord des emmanchures en formant un pli creux sur le dessus et en y intercalant les bordures des devants.

Coudre les boutons.

Close fitting evening jacket



LUCIE
Noir

10834

SIZES				
XS	S	M	L	XL
BALLS				
5	5	6	6	7

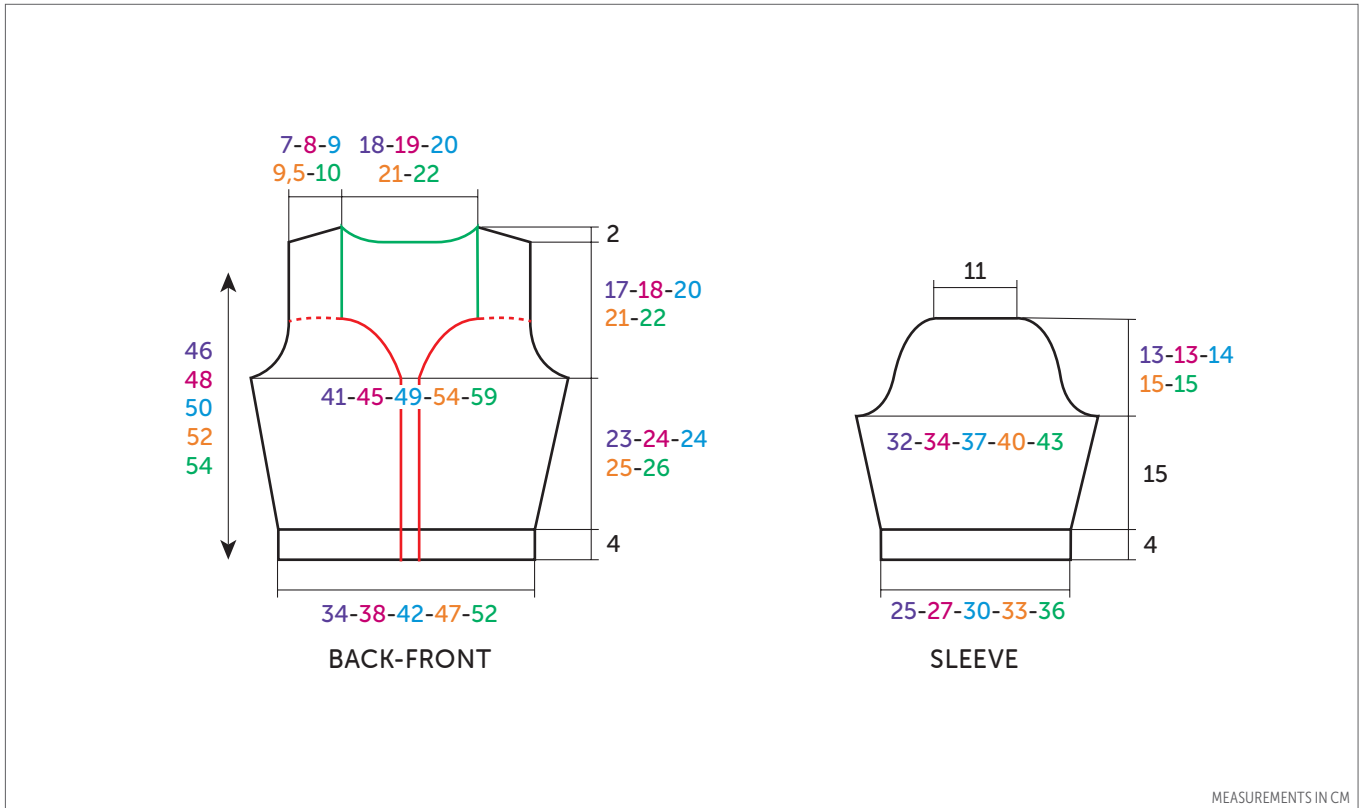

NEEDLES

6 mm & 6.5 mm

ACCESSORIES

3 black flower buttons Ø 27 mm
ref. 50642 (pk of 6)

• Abbreviations

Cross right = CR

Cross left = CL

4CR : Slip 2 sts onto cn at back of work, k2, then k2 from cn.

4CL : Slip 2 sts onto cn at front of work, k2, then k2 from cn.

7CL : Slip 2 sts onto cn at front of work, k4, then k3 from cn.

3CL1P : Slip 3 sts onto cn at front of work, p1, then k3 from cn.

3CR1P : Slip 1 st onto cn at back of work,

k3, then p1 from cn.

5CL : Slip 2 sts onto cn at front of work, k3, then k2 from cn.

• Stitches used

1/1 RIB, using 3.5 mm needles.

REVERSE STOCKING STITCH (REV ST ST), using 4.0 mm needles.

PATTERN STITCH, using 4.0 mm needles. Over 69 sts. Follow chart.

DIAMOND, using 4.0 mm needles. Over 19 sts. Follow chart.

CABLE, using 3.5 mm needles. Over 5 sts.

Row 1 (RS) : Knit.

Row 2 & every WS row : Purl.

Row 3 : 5CL.

Row 5 & 7 : Knit.

After Row 8 rep from Row 3.

• Tension/Gauge

To achieve a good result it is essential to make a tension square (see our hints & tips at bergeredefrance.com/advice).

A 10 cm [4 in] square of Rev St St using 4.0 mm needles = 19 sts & 28 rows.

69 sts Pattern St = 27 cm [10½ in] width.
19 sts Diamond = 9.5 cm [3¾ in] width.

• To make

BACK :

Using 3.5 mm needles CO **85-93-101-109-119** sts. Cont in 1/1 rib for **10 cm [4 in] (28 rows)**, but on the final row for **XL & XXL** inc 1 st (= **85-93-101-110-120** sts).

Change to 4.0 mm needles & cont in Rev St St.

Armholes :

Cont until work measures **30-31-31-32-33** cm [**12-12¼-12¼-12½-13** in] (**84-86-86-90-92** rows) total. Then cast off at the beg of every row as foll: **4** sts **0-0-0-2-2** times, **3** sts **2-2-4-2-4** times, **2** sts **4-6-4-6-6** times, **1** st **8-6-6-6-6** times. Then cont on the rem **63-69-75-78-82** sts.

Neck :

Cont until work measures **50-52-54-56-58** cm [**19¾-20½-21¼-22-22¾** in] (**140-144-150-158-162** rows) total,

Next row (RS): Work **21-23-25-26-27** sts, cast off the central **21-23-25-26-28** sts, work to end.

Next row (WS): Work to central cast off sts, put rem sts on a spare needle. Work will now be completed in 2 sections.

*Cont to cast off at neck edge on every alt row as foll: **3** sts once, **2** sts once. **16-18-20-21-22** sts rem.

Shoulder :

When work measures **52-54-56-58-60** cm [**20½-21¼-22-22¾-23½** in] (**146-150-156-164-168** rows) total cast off the rem **16-18-20-21-22** sts*.

With WS facing pick up sts left on st holder & work from *to* above.

FRONT :

Using 3.5 mm needles CO **85-93-101-109-119** sts. Cont in 1/1 rib for **10** cm [**4** in] (**28** rows) starting with p1.

Change to 4.0 mm needles & cont as foll: **17-21-25-29-34** sts St St,

69 sts Pattern St making **18** inc on the 1st row (see diagram for positioning),

17-21-25-29-34 sts St St.

After the 1st row you will have **103-111-119-127-137** sts.

Armholes :

Cast off as for back & cont on the rem **81-87-93-95-99** sts.

Neck :

Cont until work measures **45-47-49-51-53** cm [**17¾-18½-19¼-20-20¾** in] (**126-130-136-144-148** rows) total.

Next row (RS): Work **30-32-34-34-35** sts, cast off the central **21-23-25-27-29** sts & work to end.

Next row (WS): Work to central cast off sts, put rem sts on a spare needle. Work will now be completed in 2 sections.

*Cont to cast off at the neck edge on every alt row as foll: **3** sts once, **2** sts once, **1** st 4 times. **21-23-25-25-26** sts rem.

Shoulder :

When work measures **52-54-56-58-60** cm [**20½-21¼-22-22¾-23½** in] (**146-150-156-164-168** rows) total cast off the rem **21-23-25-25-26** sts.

With WS facing pick up sts left on stitch holder & work from *to* above.

SLEEVES :

Using 3.5 mm needles CO **45-47-49-51-53** sts & cont as foll :

20-21-22-23-24 sts 1/1 rib,

5 sts Cable,

20-21-22-23-24 sts 1/1 rib.

Cont until work measures **2.5** cm [**1** in] (**8** rows) total.

Next row (RS - inc): work 1 st, inc 1, work to last st, inc 1, work 1.

Rep this inc on every foll 8th row another 4 times.

Then cont on the **55-57-59-61-63** sts obtained.

Change of pattern :

Cont until work measures **16** cm [**6¼** in] (**48** rows) total, change to 4.0 mm needles & cont as foll :

28-30-33-36-38 sts Rev St St inc **8-9-11-13-14** sts on the 1st row,

19 sts diamond inc **4** sts on the 1st row (see diagram for positioning),

28-30-33-36-38 sts Rev St St inc **8-9-11-13-14** sts on the 1st row.

After the 1st row you will have **75-79-85-91-95** sts.

Top of sleeve :

When work measures **46** cm [**18** in] (**146** rows) total cast off at the beg of every row as foll: **4** sts **0-0-0-2-2** times, **3** sts **2-2-4-2-4** times, **2** sts **4-6-6-6-4** times, **1** st **6-4-4-6-6** times. **55-57-57-59-61** sts rem.

*Work 2 rows straight, then cast off **1** st at beg of next 2 rows* rep from *to* **6** times total. **43-45-45-47-49** sts rem.

Then cast off at the beg of every row as foll: **1** st **4-4-4-6-6** times, **2** sts **6-4-4-4-4** times, **3** sts **2-4-4-4-2** times, **4** sts **0-0-0-0-2** times & the rem **21** sts.

NECKBAND :

Using 3.5 mm needles CO **107-111-115-119-123** sts. Cont in 1/1 rib for **15** cm [**6** in] then leave on a spare needle.

FINISHING :

Join the shoulder seams.

Using back stitch graft the neckband around the neck edge (see Grafting a Border in our hints & tips at bergeredefrance.com/advices), then join the edges, joining the top **9** cm (**3½** in) pn the RS to allow for turning down.

Sew the top of the sleeves into the armholes.

Sew the sleeve & side seams.

Secure & weave in all ends.

Gekleed vestje



LUCIE

Noir

10834

MATEN				
XS	S	M	L	XL
BOLLEN				
5	5	6	6	7

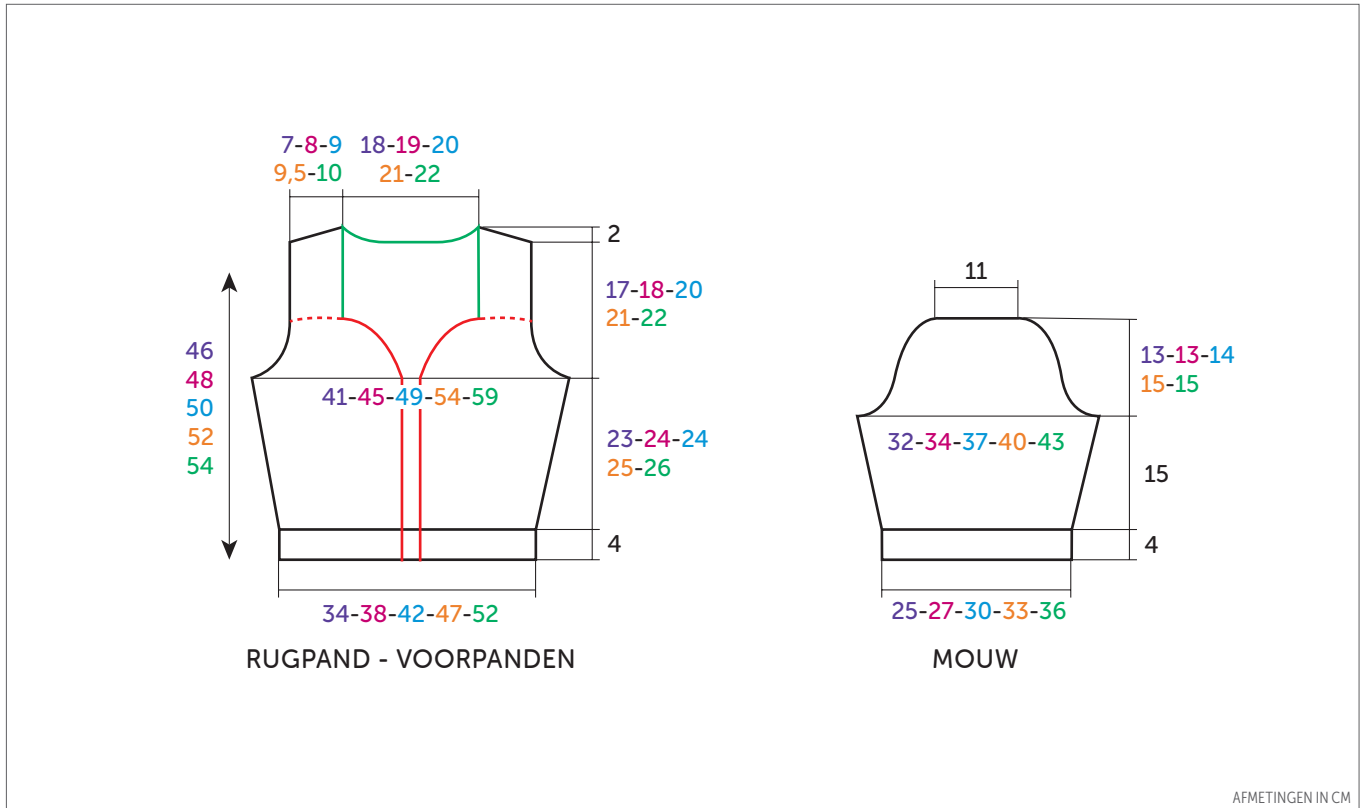

BREINAALDEN

nr. 6 en 6,5

FOURNITUREN

3 zwarte knopen, bloem Ø 27 mm
art. 50642 (pakje van 6)

• Gebruikte steken

BOORDSTEEK 1/1, nld. nr. 6.

RECHTE TRICOTSTEEK, nld. nr. 6,5.

• Proeflapje

Voor het slagen van je model is het belangrijk om het proeflapje te breien (zie tips en raad op bergeredefrance.nl/conseils).

Een vierkant van 10 cm in rechte tricotsteek = 15 st. en 20 nld.

• Uitvoering

RUGPAND :

53-59-65-73-81 st. met nld. nr. 6 opzetten en 4 cm (8 nld.) boordsteek 1/1 breien.

Met nld. nr. 6,5 verder breien in rechte tricotsteek en hierbij aan beide kanten op 1 st. uit de kant meerderen voor :

XS-S-M en L : 5 x 1 st. elke 8e nld.

XL : 3 x 1 st. elke 8e nld., 2 x 1 st. elke 10e nld.

Dan verder breien over de verkregen 63-69-75-83-91 st.

Armsgaten :

Op 27-28-28-29-30 cm (54-56-56-58-60 nld.) totale hoogte aan beide kanten elke 2e nld. afkanten (de minderingen van 1 st. worden op 1 st. uit de kant gemaakt) voor :

XS en S : 1 x 3 st., 1 x 2 st., 2 x 1 st.

M : 1 x 3 st., 1 x 2 st., 3 x 1 st.

L : 1 x 3 st., 2 x 2 st., 4 x 1 st.

XL : 1 x 4 st., 1 x 3 st., 2 x 2 st., 2 x 1 st.

Voor het minderen van 1 st. op 1 st. uit de kant : 1 st. recht, 2 st. samen recht breien, de nld. verder breien en als er nog 3 st. op de linkernld. over zijn, dan 1 overhaling en 1 st. recht breien.

Dan verder breien over de overige 49-55-59-61-65 st.

Schouders en hals :

Op 44-46-48-50-52 cm (88-92-96-100-104 nld.) totale hoogte voor de schouders aan beide kanten elke 2e nld. afkanten voor :

XS : 3 x 4 st.,

S : 1 x 4 st., 2 x 5 st.,

M : 3 x 5 st.,

L : 2 x 5 st., 1 x 6 st.,

XL : 1 x 5 st., 2 x 6 st.,

tegelijk met de 1e schoudermindering voor de hals de middelste 21-23-25-25-27 st. afkanten, elke kant apart

verder breien en aan de halskant 1 x 2 st. afkanten.

LINKERVOORPAND :

25-27-31-35-39 st. met nld. nr. 6 opzetten, 4 cm (8 nld.) boordsteek 1/1 breien, **maar** in de laatste nld. voor S 1 st. meerderen (= **25-28-31-35-39** st.).

Verder breien met nld. nr. 6,5 in rechte tricotsteek en hierbij rechts meerderen als voor het rugpand.

Dan verder breien over de verkregen **30-33-36-40-44** st.

Armsgat en hals :

Op **27-28-28-29-30** cm (**54-56-56-58-60** nld.) totale hoogte voor het armsgat rechts afkanten als voor het rugpand, **tegelijk** met de 1e armsgatmindering, voor de hals links afkanten (de minderingen van 1 st. worden op 1 st. uit de kant gemaakt) voor :

XS : elke 4e nld. 2 x 1 st., elke 2e nld. 3 x 1 st., 3 x 2 st.

S : elke 4e nld. 2 x 1 st., elke 2e nld. 4 x 1 st., 3 x 2 st.

M en **L** : elke 4e nld. 2 x 1 st., elke 2e nld. 5 x 1 st., 3 x 2 st.

XL : elke 4e nld. 2 x 1 st., elke 2e nld. 6 x 1 st., 3 x 2 st.

Dan verder breien over de overige **12-14-15-16-17** st.

Schouder :

Rechts afkanten als voor het rugpand.

RECHTERVOORPAND :

25-27-31-35-39 st. met nld. nr. 6 opzetten, 4 cm (8 nld.) boordsteek 1/1 breien, **maar** in de laatste nld. voor S 1 st. meerderen (= **25-28-31-35-39** st.).

Verder breien met nld. nr. 6,5 in rechte tricotsteek en hierbij links meerderen als voor het rugpand.

Dan verder breien over de verkregen **30-33-36-40-44** st.

Hals en armsgat :

Op **27-28-28-29-30** cm (**54-56-56-58-60** nld.) totale hoogte voor de hals rechts afkanten als voor het linkervoorpand, **tegelijk** voor het armsgat links afkanten als voor het rugpand.

Dan verder breien over de overige **12-14-15-16-17** st.

Schouder :

Links afkanten als voor het rugpand.

MOUWEN :

39-43-47-51-57 st. met nld. nr. 6 opzetten en 4 cm (8 nld.) boordsteek 1/1 breien.

Verder breien met nld. nr. 6,5 in rechte tricotsteek en hierbij aan beide kanten op 1 st. uit de kant 2 x 1 st. elke 6e nld. en 3 x 1 st. elke 4e nld. meerderen.

Dan verder breien over de verkregen **49-53-57-61-67** st.

Mouwkop :

Op 19 cm (38 nld.) totale hoogte aan beide kanten afkanten (de minderingen van 1 st. worden op 1 st. uit de kant gemaakt) voor :

XS : elke 2e nld. 1 x 3 st., 1 x 2 st., 3 x 1 st.; elke 4e nld. 2 x 1 st.; elke 2e nld. 2 x 1 st., 2 x 2 st. en de overige 17 st.

S : elke 2e nld. 1 x 3 st., 1 x 2 st., 3 x 1 st.; elke 4e nld. 2 x 1 st.; elke 2e nld. 1 x 1 st., 2 x 2 st., 1 x 3 st. en de overige 17 st.

M : elke 2e nld. 1 x 3 st., 1 x 2 st., 3 x 1 st.; elke 4e nld. 2 x 1 st.; elke 2e nld. 1 x 1 st., 3 x 2 st., 1 x 3 st. en de overige 17 st.

L : elke 2e nld. 1 x 3 st., 3 x 2 st., 2 x 1 st.; elke 4e nld. 2 x 1 st.; elke 2e nld. 2 x 1 st., 2 x 2 st., 1 x 3 st. en de overige 17 st.

XL : elke 2e nld. 1 x 4 st., 1 x 3 st., 2 x 2 st.,

2 x 1 st.; elke 4e nld. 2 x 1 st.; elke 2e nld. 1 x 1 st., 3 x 2 st., 1 x 3 st. en de overige **17** st.

VOORPANDBIEZEN (2) :

Bies nr. 1 :

89-95-101-105-111 st. met nld. nr. 6 opzetten, 6 nld. boordsteek 1/1 breien en dan de st. laten wachten.

Bies nr. 2 :

89-95-101-105-111 st. met nld. nr. 6 opzetten en boordsteek 1/1 breien.

In de 3e nld. **39-43-49-51-55** st. breien, 2 st. afkanten (= 1 knoopsgat), **20-21-21-22-23** st. breien (= de st. die nog op de rechternld. zit na de laatst afgekante st. + **19-20-20-21-22** st.), **2** st. afkanten (= 1 knoopsgat), **20-21-21-22-23** st. breien, **2** st. afkanten (= 1 knoopsgat) en de nld. uitbreien.

In de volgende nld. in de plaats van elk groep van afgekante st. **2** nieuwe st. opzetten. Nog **2** nld. breien over alle st. en dan de st. laten wachten.

HALSBOORD :

77-79-83-87-91 st. met nld. nr. 6 opzetten, 6 nld. boordsteek 1/1 breien en dan de st. laten wachten.

Afwerking :

De schouders aan elkaar naaien.

De halsboord met de stiksteek aannaaien (= **groene** lijn op de tekening).

Volgens de **rode** lijnen en stippellijnen op de tekening : de bies nr. 1 met de stiksteek langs het linkervoorpand naaien, dan de bies nr. 2 langs het rechtervoorpand.

De mouwen langs de armsgaten naaien, hierbij aan de bovenkant een plooi vormen en de voorpandbiezen ertussen plaatsen.

De knopen aannaaien.