

M 6 3 1 1

## *Pull marin col V*

*Zeemanstrui met V-hals — V-neck marinier jumper*

### *Un savoir-faire depuis 1946*

La fabrication de la laine à tricoter est un savoir-faire chez Bergère de France depuis 1946. Depuis tout ce temps, nous préparons les matières premières et les transformons dans nos ateliers. En choisissant la laine Bergère de France, vous achetez directement chez le fabricant.



### *Une filature*

CERTIFIÉE OEKO-TEX DEPUIS 2023



*“ Vous avez la garantie  
d'un produit sain pour  
la famille et bébé !*

Depuis 2023, Bergère de France est certifié OEKO-TEX Classe 1. Cela indique que nos fils à tricoter sont fabriqués dans notre filature en l'absence de substances nocives dans des proportions pouvant présenter un risque pour la santé. Vous pouvez être assuré(e) de disposer d'un produit sain pour vous, votre famille et votre bébé.

*Flasher-moi !*



STANDARD  
100

CQ 1317/1  
IFTH

Édité par Bergère de France

[bergeredefrance.fr](http://bergeredefrance.fr)

[bergere-de-france.be](http://bergere-de-france.be)

[nl.bergere-de-france.nl](http://nl.bergere-de-france.nl)

[bergeredefrance.co.uk](http://bergeredefrance.co.uk)



M 6 3 1 1

## Pull marin col V

Le niveau de difficulté

BBB BBBB Facile

Les tailles

S M L XL XXL

Le nombre de pelotes en, IDÉALE BB

7 8 8 9 10 Bleu roi 10852 (A)

2 2 2 2 3 Blanc 11134 (B)

Le matériel

Les aiguilles n° 2,5 et n° 3.

### Les points employés

CÔTES 1/1, aig. n° 2,5.

JERSEY ENDROIT, aig. n° 3.

Rayures : tricoter 4 rgs Blanc, \* 8 rgs Bleu roi, 4 rgs Blanc \*, répéter de \* à \*.

### L'échantillon

Pour réussir votre modèle, il est important de tricoter l'échantillon (consulter nos astuces et conseils sur [bergeredefrance.fr/apprendre-tricot-crochet](http://bergeredefrance.fr/apprendre-tricot-crochet)).

Un carré de 10 cm jersey endroit = 28 m. et 35 rgs.

### La réalisation du pull

DOS :

Monter 133-145-157-171-185 m. Bleu roi aig. n° 2,5. Tricoter 6 cm (24 rgs) côtes 1/1.

Continuer jersey endroit aig. n° 3.

Changements de points :

À 20-21-21-22-23 cm (74-76-76-80-84 rgs) de hauteur totale, tricoter 22 cm (76 rgs) jersey endroit rayé, puis continuer jersey endroit Bleu roi.

Emmanchures :

À 43-44-44-45-46 cm (154-156-156-160-164 rgs) de hauteur totale, rabattre de chaque côté tous les 2 rgs :

S : 1 x 4 m., 1 x 3 m., 2 x 2 m., 5 x 1 m.

M : 1 x 4 m., 1 x 3 m., 3 x 2 m., 5 x 1 m.

L : 1 x 4 m., 2 x 3 m., 3 x 2 m., 4 x 1 m.

XL : 2 x 4 m., 1 x 3 m., 4 x 2 m., 5 x 1 m.

XXL : 1 x 5 m., 1 x 4 m., 2 x 3 m., 4 x 2 m., 5 x 1 m.

Puis, continuer sur les 101-109-117-123-129 m. restantes.

Épaules et encolure :

À 61-63-65-67-69 cm (216-222-230-236-244 rgs) de hauteur totale, pour les épaules rabattre de chaque côté tous les 2 rgs :

S : 2 x 5 m., 3 x 6 m.,

M : 5 x 6 m.,

L : 2 x 6 m., 3 x 7 m.,

XL : 1 x 6 m., 4 x 7 m.,

XXL : 4 x 7 m., 1 x 8 m.,

en même temps que la 1ère diminution d'épaule, pour l'encolure rabattre les 33-37-39-43-45 m. centrales, continuer chaque côté séparément en rabattant côté encolure tous les 2 rgs 1 x 3 m., 1 x 2 m., 1 x 1 m.

DEVANT :

Monter 133-145-157-171-185 m. Bleu roi aig. n° 2,5. Tricoter 6 cm (24 rgs) côtes 1/1.

Continuer jersey endroit aig. n° 3.

Changements de points, encolure et emmanchures :

- à 20-21-21-22-23 cm (74-76-76-80-84 rgs) de hauteur totale, pour les changements de points tricoter 22 cm (76 rgs) jersey endroit rayé, puis continuer jersey endroit Bleu roi.

- à 38-39-39-40-41 cm (136-138-138-142-146 rgs) de hauteur totale, pour l'encolure rabattre la m. centrale, puis continuer chaque côté séparément en diminuant côté encolure à 2 m. du bord :

S : \* 1 x 1 m. tous les 4 rgs, 1 x 1 m. tous les 2 rgs \*, tricoter 6 fois de \* à \*, puis 10 x 1 m. tous les 4 rgs,

M : \* 1 x 1 m. tous les 4 rgs, 1 x 1 m. tous les 2 rgs \*, tricoter 8 fois de \* à \*, puis 8 x 1 m. tous les 4 rgs,

L : \* 1 x 1 m. tous les 4 rgs, 1 x 1 m. tous les 2 rgs \*, tricoter 6 fois de \* à \*, puis 13 x 1 m. tous les 4 rgs,

XL : \* 1 x 1 m. tous les 4 rgs, 1 x 1 m. tous les 2 rgs \*, tricoter 9 fois de \* à \*, puis 9 x 1 m. tous les 4 rgs,

XXL : \* 1 x 1 m. tous les 4 rgs, 1 x 1 m. tous les 2 rgs \*, tricoter 9 fois de \* à \*, puis 10 x 1 m. tous les 4 rgs,

- à 43-44-44-45-46 cm (154-156-156-160-164 rgs) de hauteur totale, pour les emmanchures rabattre comme au dos.

Pour diminuer 1 m. à 2 m. du bord :

- au début du rg côté encolure : tricoter 2 m. endroit, 2 m. ensemble endroit et continuer le rg.

- à la fin du rg côté encolure : tricoter le rg et lorsqu'il reste 4 m. sur l'aig. gauche, tricoter 1 surjet simple, 2 m. endroit.

Épaules :

Rabattre comme au dos.

MANCHES :

Monter 67-69-73-75-77 m. Bleu roi aig. n° 2,5. Tricoter 6 cm (24 rgs) côtes 1/1.

Continuer jersey endroit aig. n° 3.

Biais de la manche et changement de points :

- pour les biais de la manche, à 8 cm (32 rgs) de hauteur totale, augmenter de chaque côté à 2 m. du bord :

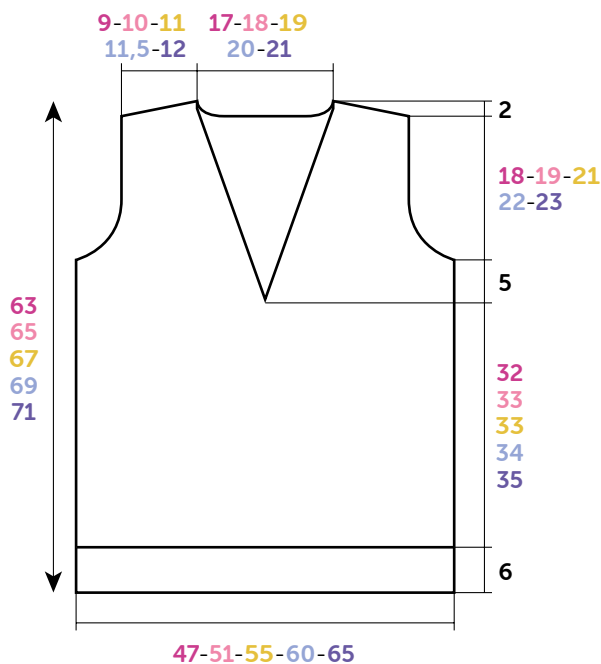

DOS-DEVANT

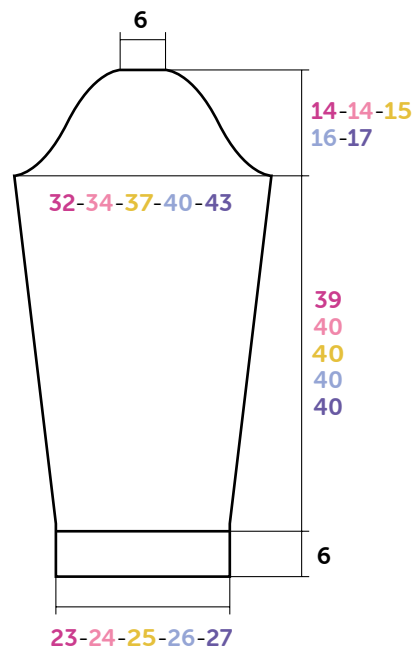

MANCHE

**Croquis, mesures en cm**

**S** : 4 x 1 m. tous les 12 rgs, 8 x 1 m. tous les 10 rgs,  
**M** : 10 x 1 m. tous les 10 rgs, 4 x 1 m. tous les 8 rgs,  
**L** : 2 x 1 m. tous les 10 rgs, 14 x 1 m. tous les 8 rgs,  
**XL** : 6 x 1 m. tous les 8 rgs, 14 x 1 m. tous les 6 rgs,  
**XXL** : 20 x 1 m. tous les 6 rgs, 3 x 1 m. tous les 4 rgs,  
 - **mais entre-temps, pour les changements de points à 22-23-23-23-23 cm (80-84-84-84-84 rgs) de hauteur totale, tricoter 22 cm (76 rgs) jersey endroit rayé, puis continuer jersey endroit Bleu roi.**

Après la dernière augmentation, continuer sur les **91-97-105-115-123 m.** obtenues.

**Tête de manche :**

À **45-46-46-46-46 cm (160-164-164-164-164 rgs** de hauteur totale, rabattre de chaque côté (les diminutions d'1 m. se font à 2 m. du bord) :

**S** : tous les 2 rgs 1 x 4 m., 1 x 3 m., 2 x 2 m., 4 x 1 m. ; tous les 4 rgs 5 x 1 m. ; puis tous les 2 rgs 1 x 1 m., 4 x 2 m., 1 x 3 m., 1 x 4 m. et les 19 m. restantes.

**M** : tous les 2 rgs 1 x 4 m., 1 x 3 m., 3 x 2 m., 4 x 1 m. ; tous les 4 rgs 4 x 1 m. ; puis tous les 2 rgs 2 x 1 m., 3 x 2 m., 2 x 3 m., 1 x 4 m. et les 19 m. restantes.

**L** : tous les 2 rgs 1 x 4 m., 2 x 3 m., 4 x 2 m., 2 x 1 m. ; tous les 4 rgs 4 x 1 m. ; puis tous les 2 rgs 3 x 1 m., 3 x 2 m., 2 x 3 m., 1 x 4 m. et les 19 m. restantes.

**XL** : tous les 2 rgs 2 x 4 m., 2 x 3 m., 3 x 2 m., 4 x 1 m. ; tous les 4 rgs 5 x 1 m. ; puis tous les 2 rgs 2 x 1 m., 1 x 2 m., 2 x 3 m., 1 x 4 m., 1 x 5 m. et les 19 m. restantes.

**XXL** : tous les 2 rgs 1 x 5 m., 1 x 4 m., 2 x 3 m., 3 x 2 m., 5 x 1 m. ; tous les 4 rgs 5 x 1 m. ; puis tous les 2 rgs 2 x 1 m., 2 x 2 m., 2 x 3 m., 1 x 4 m., 1 x 5 m. et les 19 m. restantes.

**COL :**

Monter **209-217-232-239-251 m.** Bleu roi aig. n° 2,5. Tricoter côtes 1/1 : **8 rgs** Bleu roi, **4 rgs** Blanc et laisser les m. en attente.

**FINITIONS :**

Assembler les épaules.

Poser à points arrière la bordure au bord de l'encolure en commençant milieu du devant. Terminer par une couture

en biais pour former la pointe.

Coudre la tête des manches au bord des emmanchures.

Faire les coutures des manches et des côtés du pull.



M 6 3 1 1

## Zeemanstrui met V-hals

### Moeilijkheidsgraad

BBB BBBB Makkelijk

### Maten

S M L XL XXL

### Aantal ballen in IDÉALE BB

7 8 8 9 10 Bleu roi 10852 (A)

2 2 2 2 3 Blanc 11134 (B)

### Benodigheden

Breinaalden nr. 2,5 en nr. 3.

### Gebruikte steken

**BOORDSTEEK 1/1**, nld. nr. 2,5.

**RECHTE TRICOTSTEEK**, nld. nr. 3.

**Strepen** : 4 nld. Blanc, \* 8 nld. Bleu roi, 4 nld. Blanc \* breien, herhalen van \* tot \*.

### Proeflapje

Voor het slagen van je model is het belangrijk om het proeflapje te breien (zie tips en raad op [bergeredefrance.nl/conseils](http://bergeredefrance.nl/conseils)).

Een vierkant van 10 cm in rechte tricotsteek = 28 st. en 35 nld.

### Uitvoering

#### RUGPAND :

Met nld. nr. 2,5 en Bleu roi **133-145-157-171-185** st. opzetten en **6** cm (**24** nld.) boordsteek 1/1 breien.

Verder breien met nld. nr. 3 in rechte tricotsteek.

#### Veranderen van steek :

Op **20-21-21-22-23** cm (**74-76-76-80-84** nld.) totale hoogte **22** cm (**76** nld.) gestreepte rechte tricotsteek breien, dan verder breien in rechte tricotsteek Bleu roi.

#### Armsgaten :

Op **43-44-44-45-46** cm (**154-156-156-160-164** nld.) totale hoogte aan beide kanten elke 2e nld. afkanten voor :

**S** : 1 x 4 st., 1 x 3 st., 2 x 2 st., 5 x 1 st.

**M** : 1 x 4 st., 1 x 3 st., 3 x 2 st., 5 x 1 st.

**L** : 1 x 4 st., 2 x 3 st., 3 x 2 st., 4 x 1 st.

**XL** : 2 x 4 st., 1 x 3 st., 4 x 2 st., 5 x 1 st.

**XXL** : 1 x 5 st., 1 x 4 st., 2 x 3 st., 4 x 2 st., 5 x 1 st.

Dan verder breien over de overige **101-109-117-123-129** st.

#### Schouders en hals :

Op **61-63-65-67-69** cm (**216-222-230-236-244** nld.) totale hoogte **voor de schouders** aan beide kanten elke 2e nld. afkanten voor :

**S** : 2 x 5 st., 3 x 6 st.,

**M** : 5 x 6 st.,

**L** : 2 x 6 st., 3 x 7 st.,

**XL** : 1 x 6 st., 4 x 7 st.,

**XXL** : 4 x 7 st., 1 x 8 st.,

**tegelijk** met de 1e schoudermindering **voor de hals** de middelste **33-37-39-43-45** st. afkanten, elke kant apart verder breien en hierbij aan de halskant elke 2e nld. 1 x 3 st., 1 x 2 st., 1 x 1 st. afkanten.

#### VOORPAND :

Met nld. nr. 2,5 en Bleu roi **133-145-157-171-185** st. opzetten en **6** cm (**24** nld.) boordsteek 1/1 breien.

Verder breien met nld. nr. 3 in rechte tricotsteek.

#### Veranderen van steek, hals en armsgaten :

- op **20-21-21-22-23** cm (**74-76-76-80-84** nld.) totale hoogte **voor het veranderen van steek 22** cm (**76** nld.) gestreepte rechte tricotsteek breien, dan verder breien in rechte tricotsteek Bleu roi.

- op **38-39-39-40-41** cm (**136-138-138-142-146** nld.) totale hoogte **voor de hals** de middelste st. afkanten, elke kant apart verder breien en hierbij aan de halskant op 2 st. uit de kant minderen voor :

**S** : \* 1 x 1 st. elke 4e nld., 1 x 1 st. elke 2e nld. \*, 6 keer breien van \* tot \*, dan 10 x 1 st. elke 4e nld.,

**M** : \* 1 x 1 st. elke 4e nld., 1 x 1 st. elke 2e nld. \*, 8 keer breien van \* tot \*, dan 8 x 1 st. elke 4e nld.,

**L** : \* 1 x 1 st. elke 4e nld., 1 x 1 st. elke 2e nld. \*, 6 keer breien van \* tot \*, dan 13 x 1 st. elke 4e nld.,

**XL** : \* 1 x 1 st. elke 4e nld., 1 x 1 st. elke 2e nld. \*, 9 keer breien van \* tot \*, dan 9 x 1 st. elke 4e nld.,

**XXL** : \* 1 x 1 st. elke 4e nld., 1 x 1 st. elke 2e nld. \*, 9 keer breien van \* tot \*, dan 10 x 1 st. elke 4e nld.,

- op **43-44-44-45-46** cm (**154-156-156-160-164** nld.) totale hoogte **voor de armsgaten** afkanten als voor het rugpand.

#### Voor het minderen van 1 st. op 2 st. uit de kant :

- **in het begin van de nld. aan de halskant** : 2 st. recht, 2 st. samen recht breien, dan de nld. verder breien.

- **aan het eind van de nld. aan de halskant** : de nld. breien en als er nog 4 st. op de linkernld. over zijn, dan 1 overhaling en 2 st. recht breien.

#### Schouders :

Afkanten als voor het rugpand.

#### MOUWEN :

Met nld. nr. 2,5 en Bleu roi **67-69-73-75-77** st. opzetten en **6** cm (**24** nld.) boordsteek 1/1 breien.

Verder breien met nld. nr. 3 in rechte tricotsteek.

#### Schuine mouwrand en veranderen van steek :

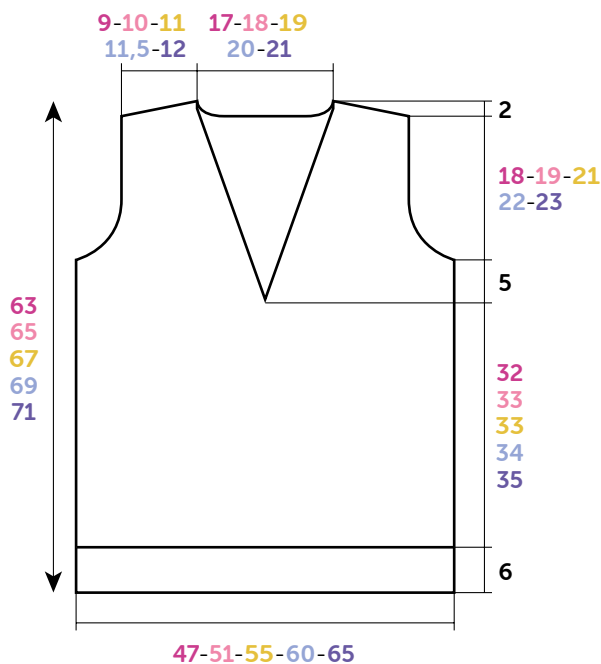

**RUG- EN VOORPAND**

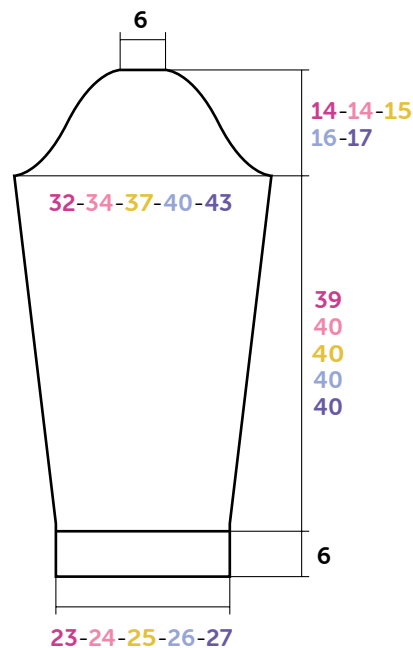

**MOUW**

Tekening, maten in cm

- **voor de schuine mouwrand** op 8 cm (32 nld.) totale hoogte aan beide kanten op 2 st. uit de kant meerderen voor :

- S : 4 x 1 st. elke 12e nld., 8 x 1 st. elke 10e nld.,
- M : 10 x 1 st. elke 10e nld., 4 x 1 st. elke 8e nld.,
- L : 2 x 1 st. elke 10e nld., 14 x 1 st. elke 8e nld.,
- XL : 6 x 1 st. elke 8e nld., 14 x 1 st. elke 6e nld.,
- XXL : 20 x 1 st. elke 6e nld., 3 x 1 st. elke 4e nld.,

- **maar ondertussen, voor het veranderen van steek** op 22-23-23-23-23 cm (80-84-84-84-84 nld.) totale hoogte 22 cm (76 nld.) gestreepte rechte tricotsteek breien, dan verder breien in rechte tricotsteek Bleu roi.

Na de laatste meerdering verder breien over de verkregen 91-97-105-115-123 st.

#### Mouwkop :

Op 45-46-46-46-46 cm (160-164-164-164-164 nld.) totale hoogte aan beide kanten afkanten (de minderingen van 1 st. worden op 2 st. uit de kant gemaakt) voor:

S : elke 2e nld. 1 x 4 st., 1 x 3 st., 2 x 2 st., 4 x 1 st. ; elke 4e nld. 5 x 1 st. ; dan elke 2e nld. 1 x 1 st., 4 x 2 st., 1 x 3 st., 1 x 4 st. en de overige 19 st.

M : elke 2e nld. 1 x 4 st., 1 x 3 st., 3 x 2 st., 4 x 1 st. ; elke 4e nld. 4 x 1 st. ; dan elke 2e nld. 2 x 1 st., 3 x 2 st., 2 x 3 st., 1 x 4 st. en de overige 19 st.

L : elke 2e nld. 1 x 4 st., 2 x 3 st., 4 x 2 st., 2 x 1 st. ; elke 4e nld. 4 x 1 st. ; dan elke 2e nld. 3 x 1 st., 3 x 2 st., 2 x 3 st., 1 x 4 st. en de overige 19 st.

XL : elke 2e nld. 2 x 4 st., 2 x 3 st., 3 x 2 st., 4 x 1 st. ; elke 4e nld. 5 x 1 st. ; dan elke 2e nld. 2 x 1 st., 1 x 2 st., 2 x 3 st., 1 x 4 st., 1 x 5 st. en de overige 19 st.

XXL : elke 2e nld. 1 x 5 st., 1 x 4 st., 2 x 3 st., 3 x 2 st., 5 x 1 st. ; elke 4e nld. 5 x 1 st. ; dan elke 2e nld. 2 x 1 st., 2 x 2 st., 2 x 3 st., 1 x 4 st., 1 x 5 st. en de overige 19 st.

#### HALSBIES :

Met nld. nr. 2,5 en Bleu roi 209-217-232-239-251 st. opzetten en boordsteek 1/1 breien : 8 nld. Bleu roi, 4 nld. Blanc en dan de st. laten wachten.

#### AFWERKING :

De schouders aan elkaar naaien.

De bies met de stiksteek langs de hals naaien en hierbij middenvoor beginnen. Eindigen met een schuin naadje om de V te vormen.

De mouwkoppen langs de armsgaten naaien.

De mouw- en zijnaden van de trui aan elkaar naaien.



M 6 3 1 1

## V-neck mariniere jumper

### Level of difficulty

BBB Easy

### Sizes

S M L XL XXL

### Number of balls, using IDÉALE BB

7 8 8 9 10 Bleu roi 10852 (A)

2 2 2 2 3 Blanc 11134 (B)

### Needles and notions

2.5 mm and 3.0 mm needles.

### Stitches used

**1/1 RIB**, using 2.5 mm needles.

**STOCKING STITCH**, using 3 mm needles.

**Stripes**: work 4 rows with B, \* 8 rows with A, 4 rows with B \*, repeat from \* to \*.

### Tension/Gauge

To achieve a good result, it is essential to make a tension square (see our tips and tricks on [bergeredefrance.com/advice](http://bergeredefrance.com/advice)).

28 sts and 35 rows in Stocking stitch = 10 cm (4 in) square.

### To make

#### BACK:

Cast on **133-145-157-171-185** sts using A and 2.5 mm needles. Work **6 cm (2¼ in) [24 rows]** in 1/1 Rib.

Continue in Stocking stitch using 3.0 mm needles until work measures **20-21-21-22-23 cm (7¾-8¼-8¾-8¾-9 in) [74-76-76-80-84 rows]** total.

#### Change of knitting stitches:

Work **22 cm (8¾ in) [76 rows]** in striped Stocking stitch, then continue in Stocking stitch with A until work measures **43-44-44-45-46 cm (17-17¼-17¼-17¾-18 in) [154-156-156-160-164 rows]** total.

#### Armholes:

Cast off at the beginning of every row:

**S**: 2 x 4 sts, 2 x 3 sts, 4 x 2 sts, 10 x 1 st

**M**: 2 x 4 sts, 2 x 3 sts, 6 x 2 sts, 10 x 1 st

**L**: 2 x 4 sts, 4 x 3 sts, 6 x 2 sts, 8 x 1 st

**XL**: 4 x 4 sts, 2 x 3 sts, 8 x 2 sts, 10 x 1 st

**XXL**: 2 x 5 sts, 2 x 4 sts, 4 x 3 sts, 8 x 2 sts, 10 x 1 st.

Then continue on the **101-109-117-123-129** remaining sts until work measures **61-63-65-67-69 cm (24-24¾-25½-26½-27¼ in) [216-222-230-236-244 rows]** total.

#### Shoulders and neck:

**For the shoulders** cast off at the beginning of every row:

**S**: 4 x 5 sts, 6 x 6 sts,

**M**: 10 x 6 sts,

**L**: 4 x 6 sts, 6 x 7 sts,

**XL**: 2 x 6 sts, 8 x 7 sts,

**XXL**: 8 x 7 sts, 2 x 8 sts,

**at the same time** when working the 1st shoulder decrease, **for neck** cast off the **33-37-39-43-45** center sts, continue each side separately and cast off on neck side every 2nd row 1 x 3 sts, 1 x 2 sts, 1 x 1 st.

#### FRONT:

Cast on **133-145-157-171-185** sts using A and 2.5 mm needles. Work **6 cm (2¼ in) [24 rows]** in 1/1 Rib.

Continue in Stocking stitch using 3.0 mm needles.

#### Change of knitting stitches, neck and armholes:

- when work measures **20-21-21-22-23 cm (7¾-8¼-8¼-8¾-9 in) [74-76-76-80-84 rows]** total, **for the change of knitting stitches** work **22 cm (8¾ in) [76 rows]** in striped Stocking stitch, then continue in Stocking stitch with A.

- when work measures **38-39-39-40-41 cm (15-15¼-15¼-15¾-16¼ in) [136-138-138-142-146 rows]** total, **for neck** cast off the center st, then continue each side separately and cast off on neck side, 2 sts in from edge:

**S**: \* 1 x 1 st every 4th row, 1 x 1 st every 2nd row \*, work 6 times total from \* to \*, then 10 x 1 st every 4th row,

**M**: \* 1 x 1 st every 4th row, 1 x 1 st every 2nd row \*, work 8 times total from \* to \*, then 8 x 1 st every 4th row,

**L**: \* 1 x 1 st every 4th row, 1 x 1 st every 2nd row \*, work 6 times total from \* to \*, then 13 x 1 st every 4th row,

**XL**: \* 1 x 1 st every 4th row, 1 x 1 st every 2nd row \*, work 9 times total from \* to \*, then 9 x 1 st every 4th row,

**XXL**: \* 1 x 1 st every 4th row, 1 x 1 st every 2nd row \*, work 9 times total from \* to \*, then 10 x 1 st every 4th row,

- when work measures **43-44-44-45-46 cm (17-17¼-17¼-17¾-18 in) [154-156-156-160-164 rows]** total, **for the armholes** cast off as for back.

#### To decrease 1 st, 2 sts in from edge:

- **at the beginning of row on neck side**: k 2, k2 together and continue row.

- **at the end of row on neck side**: work row until 4 sts remain on left needle, slip 1 st, k1, pass slipped st over, k 2.

#### Shoulders:

Cast off as for back.

#### SLEEVES:

Cast on **67-69-73-75-77** sts using A and 2.5 mm needles. Work **6 cm (2¼ in) [24 rows]** in 1/1 Rib.

Continue in Stocking stitch using 3.0 mm needles.

#### Sleeve slant and change of knitting stitches:

- **for the slants of sleeve**, when work measures **8 cm (3¼**

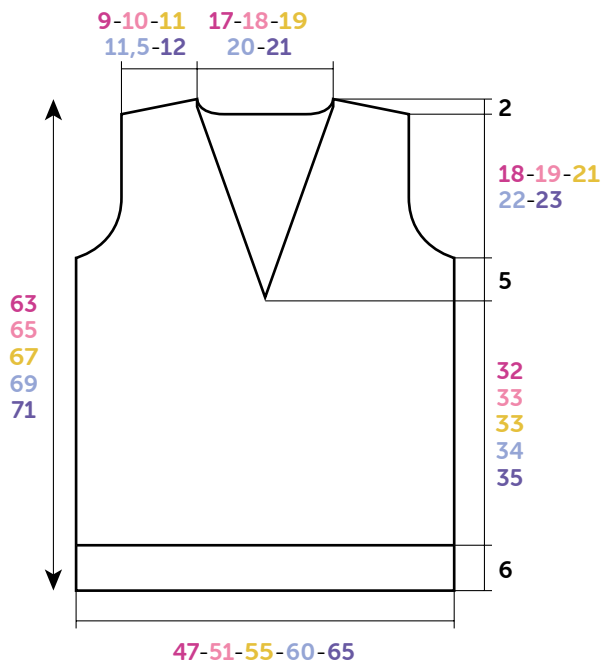

BACK-FRONT

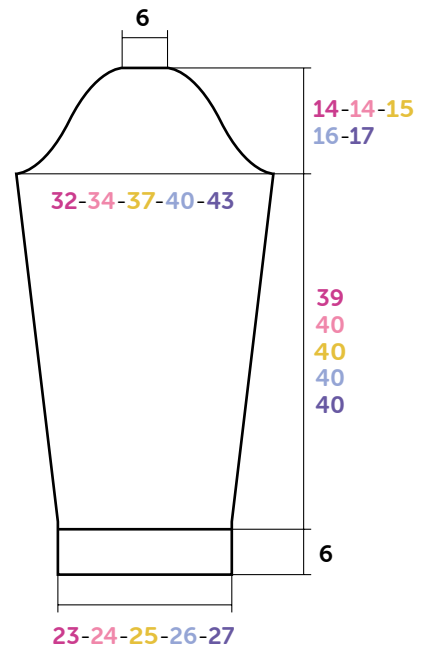

SLEEVE

Diagram, measurements in cm

in) [32 rows] total, increase at each end, 2 sts in from edge:

**S:** 4 x 1 st every 12th row, 8 x 1 st every 10th row,

**M:** 10 x 1 st every 10th row, 4 x 1 st every 8th row,

**L:** 2 x 1 st every 10th row, 14 x 1 st every 8th row,

**XL:** 6 x 1 st every 8th row, 14 x 1 st every 6th row,

**XXL:** 20 x 1 st every 6th row, 3 x 1 st every 4th row,

- **but meanwhile, for the change of knitting stitches** when work measures 22-23-23-23-23 cm (8¾-9-9-9-9 in) [80-84-84-84-84 rows] total, work 22 cm (8¾ in) [76 rows] in striped Stocking stitch, then continue in Stocking stitch with A.

After the last increase, continue on the 91-97-105-115-123 sts obtained until work measures 45-46-46-46-46 cm (17¾-18-18-18-18 in) [160-164-164-164-164 rows] total.

#### Top of sleeve:

Cast off at the beg of every row as foll: 5 sts 0-0-0-0-2 times, 4 sts 2-2-2-4-2 times, 3 sts 2-2-4-4-4 times, 2 sts 4-6-8-6-6 times. 69-71-69-75-81 sts rem.

**Next row (RS - dec):** k2, k2tog, work to last 4 sts, sl 1, k1, pssso, k2. Rep this dec on every foll RS row 3-3-1-3-4 times, then on every foll 4th row 5-4-4-5-5 times, then on every foll RS row 1-2-3-2-2 times. 49-51-51-53-57 sts rem.

Then cast off at the beg of every row as foll: 2 sts 8-6-6-2-4 times, 3 sts 2-4-4-4-4 times, 4 sts 2 times, 5 sts 0-0-0-2-2 times & the rem 19 sts.

#### COLLAR:

Cast on 209-217-232-239-251 sts using A and 2.5 mm needles. Work in 1/1 Rib: 8 rows with A, 4 rows with B and leave the sts on hold.

#### FINISHING:

Join the shoulder seams.

Graft (see Grafting instructions on [bergeredefrance.com/](http://bergeredefrance.com/) advices) the border to edge of neck, starting at the center of front. End with a slanted seam to shape the point.

Sew the top of sleeves to edge of armholes.

Sew sleeve seams and sides of sweater.

Secure and weave in ends.