

M 6 2 7 8

Gilet zippé au point mousse

Vest met rits in ribbelsteek – Zipped garter stitch jacket

Un savoir-faire depuis 1946

La fabrication de la laine à tricoter est un savoir-faire chez Bergère de France depuis 1946. Depuis tout ce temps, nous préparons les matières premières et les transformons dans nos ateliers. En choisissant la laine Bergère de France, vous achetez directement chez le fabricant.



Une filature

CERTIFIÉE OEKO-TEX DEPUIS 2023



*“ Vous avez la garantie
d'un produit sain pour
la famille et bébé !*

Depuis 2023, Bergère de France est certifié OEKO-TEX Classe 1. Cela indique que nos fils à tricoter sont fabriqués dans notre filature en l'absence de substances nocives dans des proportions pouvant présenter un risque pour la santé. Vous pouvez être assuré(e) de disposer d'un produit sain pour vous, votre famille et votre bébé.

Flasher-moi !



STANDARD
100



CQ 1317/1
IFTH

Édité par Bergère de France

bergeredefrance.fr

bergere-de-france.be

nl.bergere-de-france.nl

bergeredefrance.co.uk

M 6 2 7 8

Gilet zippé au point mousse

Le niveau de difficulté

BBBBBB Facile

Les tailles

4 6 8 10 12 ans

Le nombre de pelotes en, 100% RECYCLÉ 4

7 9 10 12 13 Zinc 10410

Le matériel

Les aiguilles n° 4 et n° 4,5.

1 fermeture séparable grise :

4 ans et 6 ans : long. 40 cm, réf. 91880.

8 ans et 10 ans : long. 45 cm réf. 91881.

12 ans : long. 50 cm réf. 91882.

1 écusson «bonhomme» réf. 50758, l'unité.

La légende

1 m. endroit double : piquer l'aig. droite au milieu de la m. située sous la m. à tricoter et faire 1 m. endroit, lâcher ensuite la m. de l'aig. gauche. Sur l'envers du travail, tricoter cette m. à l'endroit.

Les points employés

CÔTES 2/2, aig. n° 4.

POINT MOUSSE, aig. n° 4,5.

JERSEY ENDROIT, aig. n° 4,5.

L'échantillon

Pour réussir votre modèle, il est important de tricoter l'échantillon (consulter nos astuces et conseils sur bergeredefrance.fr/apprendre-tricot-crochet).

Un carré de 10 cm point mousse = 18 m. et 34 rgs.

La réalisation du gilet

DOS :

Monter 62-70-74-78-86 m. aig. n° 4. Tricoter 5 cm (14 rgs) côtes 2/2, mais au dernier rg pour 4 ans - 8 ans et 10 ans augmenter 1 m., 6 ans et 12 ans diminuer 1 m. (= 63-69-75-79-85 m.).

Continuer point mousse aig. n° 4,5.

Emmanchures :

À 26-26-30-30-34 cm (86-86-100-100-112 rgs) de hauteur totale, de chaque côté rabattre tous les 2 rgs :

4 ans : 2 x 2 m., 3 x 1 m.

6 ans : 1 x 3 m., 1 x 2 m., 3 x 1 m.

8 ans : 1 x 3 m., 2 x 2 m., 2 x 1 m.

10 ans et 12 ans : 1 x 3 m., 2 x 2 m., 3 x 1 m.

Puis, continuer sur les 49-53-57-59-65 m. restantes.

Épaules et encolure :

À 40-41-46-47-52 cm (134-138-154-158-174 rgs) de hauteur totale, pour les épaules rabattre de chaque côté tous les 2 rgs :

4 ans : 2 x 3 m., 2 x 4 m.,

6 ans : 1 x 3 m., 3 x 4 m.,

8 ans et 10 ans : 4 x 4 m.

12 ans : 2 x 4 m., 2 x 5 m.,

en même temps que la 1ère diminution d'épaule, pour l'encolure rabattre les 15-17-19-21-23 m. centrales,



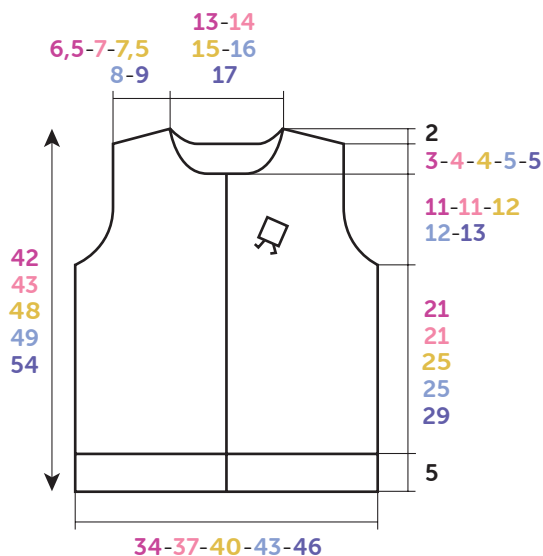

**DOS-DEVANTS
RUGPAND - VOORPANDEN**

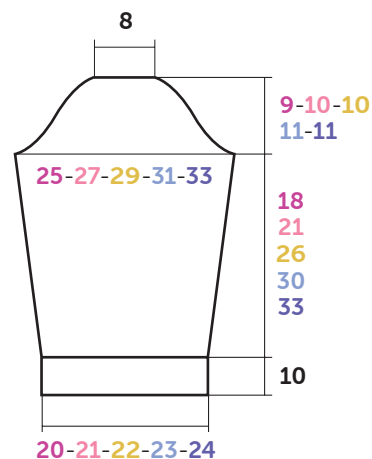

**MANCHES
MOUWEN**

Croquis, mesures en cm / **Tekening**, maten in cm

continuer chaque côté séparément en rabattant côté encolure tous les 2 rgs 1 x 2 m., 1 x 1 m.

DEVANT GAUCHE :

Monter **34-34-38-42-42** m. aig. n° 4. Tricoter **5 cm (14 rgs)** côtes 2/2, **mais** au dernier rg **pour 4 ans et 10 ans** diminuer 1 m. de chaque côté, **6 ans et 12 ans** augmenter 1 m. (= **32-35-38-40-43** m.).

Continuer aig. n° 4,5 en tricotant **15-17-18-19-21** m. point mousse, **1 m. endroit double**, **16-17-19-20-21** m. point mousse.

Changement de point et emmanchure :

À **25-25-29-29-33** cm (**84-84-98-98-110** rgs) de hauteur totale, **pour le changement de point**, tricoter 2 rgs jersey endroit, puis continuer point mousse, **mais en même temps** que le 1er rg point mousse **pour l'emmanchure** rabattre à droite comme à dos. Puis, continuer sur les **25-27-29-30-33** m. restantes.

Encolure :

À **37-37-42-42-47** cm (**124-124-140-140-156** rgs) de hauteur totale, rabattre à gauche tous les 2 rgs 1 x **5-6-7-8-9** m., 1 x 3 m., 1 x 2 m., 1 x 1 m.

Épaule :

Rabattre à droite comme au dos.

DEVANT DROIT :

Monter **34-34-38-42-42** m. aig. n° 4. Tricoter **5 cm (14 rgs)** côtes 2/2, **mais** au dernier rg **pour 4 ans et 10 ans** diminuer 1 m. de chaque côté, **6 ans et 12 ans** augmenter 1 m. (= **32-35-38-40-43** m.).

Continuer aig. n° 4,5 en tricotant **16-17-19-20-21** m. point mousse, **1 m. endroit double**, **15-17-18-19-21** m. point mousse.

Changement de point et emmanchure :

À **25-25-29-29-33** cm (**84-84-98-98-110** rgs) de hauteur totale, **pour le changement de point**, tricoter 2 rgs jersey endroit, puis continuer point mousse, **mais en même temps** que le 2ème rg point mousse **pour l'emmanchure** rabattre à gauche comme au dos. Puis, continuer sur les **25-27-29-30-33** m. restantes.

Encolure :

Rabattre à droite comme au devant gauche.

Épaule :

Rabattre à gauche comme au dos.

MANCHES :

Monter **38-42-42-46-46** m. aig. n° 4. Tricoter **10 cm (28 rgs)** côtes 2/2, **mais** au dernier rg **pour 6 ans et 10 ans** diminuer 1 m. de chaque côté (= **38-40-42-44-46** m.).

Continuer point mousse aig. n° 4,5 en augmentant de chaque côté à 1 m. du bord :

4 ans : 4 x 1 m. tous les 12 rgs.

6 ans : 5 x 1 m. tous les 12 rgs.

8 ans : 6 x 1 m. tous tous les 12 rgs.

10 ans : 2 x 1 m. tous les 14 rgs, 5 x 1 m. tous les 12 rgs.

12 ans : 2 x 1 m. tous les 14 rgs, 6 x 1 m. tous les 12 rgs.

Puis, continuer sur les **46-50-54-58-62** m. obtenues.

Tête de manche :

À **28-31-36-40-43** cm (**90-100-116-130-140** rgs) de hauteur totale, de chaque côté rabattre :

4 ans : tous les 2 rgs 2 x 2 m., 2 x 1 m. ; puis tous les 4 rgs 4 x 1 m. ; tous les 2 rgs 1 x 1 m., 2 x 2 m. et les 16 m. restantes.

6 ans : tous les 2 rgs 2 x 2 m., 2 x 1 m. ; puis tous les 4 rgs 5 x 1 m. ; tous les 2 rgs 1 x 1 m., 1 x 2 m., 1 x 3 m. et les 16 m. restantes.

8 ans : tous les 2 rgs 1 x 3 m., 1 x 2 m., 2 x 1 m. ; puis tous les 4 rgs 4 x 1 m. ; tous les 2 rgs 3 x 1 m., 1 x 2 m., 1 x 3 m. et les 16 m. restantes.

10 ans : tous les 2 rgs 1 x 3 m., 1 x 2 m., 2 x 1 m. ; tous les 4 rgs 5 x 1 m. ; tous les 2 rgs 2 x 1 m., 2 x 2 m., 1 x 3 m. et les 16 m. restantes.

12 ans : tous les 2 rgs 1 x 3 m., 2 x 2 m., 3 x 1 m. ; tous les 4 rgs 4 x 1 m. ; tous les 2 rgs 2 x 1 m., 2 x 2 m., 1 x 3 m., et les 16 m. restantes.

COL :

Monter **68-76-80-88-92** m. aig. n° 4. Tricoter **3 cm** côtes 2/2 et laisser les m. en attente.

FINITIONS :

Assembler les épaules.

Poser à points arrière le col au bord de l'encolure.

Bordures :

En les tricotant, relever **74-74-83-83-92** m. le long de chaque devant et du col, puis les rabattre en les tricotant endroit sur l'envers du travail.

Coudre la tête des manches au bord des emmanchures.

Faire la couture des manches en prévoyant un revers de **5 cm**.

Faire la couture des côtés du gilet.

Coudre la fermeture.

Coudre l'écusson (voir emplacement sur le croquis).

Vest met rits in ribbelsteek

Toelichting

1 dubbele st. recht : de rechternld. in het midden van de st. steken die onder de te breien st. ligt en 1 st. recht breien, dan de st. van de linkernld. laten vallen.

Gebruikte steken

BOORDSTEEK 2/2, nld. nr. 4.

RIBBELSTEEK, nld. nr. 4,5.

RECHTE TRICOTSTEEK, nld. nr. 4,5.

Proeflapje

Voor het slagen van je model is het belangrijk om het proeflapje te breien (zie tips en raad op bergeredefrance.nl/conseils).

Een vierkant van 10 cm in ribbelsteek = 18 st. en 34 nld.

Uitvoering

RUGPAND :

62-70-74-78-86 st. met nld. nr. 4 opzetten, **5 cm (14 nld.)** boordsteek 2/2 breien, **maar** in de laatste nld. **voor 4 jaar - 8 jaar en 10 jaar** 1 st. meerderen, **6 jaar en 12 jaar** 1 st. minderen (= **63-69-75-79-85** st.).

Verder breien met nld. nr. 4,5 in ribbelsteek.

Armsgaten :

Op **26-26-30-30-34** cm (**86-86-100-100-112** nld.) totale hoogte aan beide kanten elke 2e nld. afkanten voor :

4 jaar : 2 x 2 st., 3 x 1 st.

6 jaar : 1 x 3 st., 1 x 2 st., 3 x 1 st.

8 jaar : 1 x 3 st., 2 x 2 st., 2 x 1 st.

10 jaar en 12 jaar : 1 x 3 st., 2 x 2 st., 3 x 1 st.

Dan verder breien over de overige **49-53-57-59-65** st.

Schouders en hals :

Op **40-41-46-47-52** cm (**134-138-154-158-174** nld.) totale hoogte **voor de schouders** aan beide kanten elke 2e nld. afkanten voor :

4 jaar : 2 x 3 st., 2 x 4 st.,

6 jaar : 1 x 3 st., 3 x 4 st.,

8 jaar en 10 jaar : 4 x 4 st.

12 jaar : 2 x 4 st., 2 x 5 st.,

tegelijk met de 1e schoudermindering **voor de hals** de middelste **15-17-19-21-23** st. afkanten, elke kant apart verder breien en hierbij aan de halskant elke 2e nld. 1 x 2 st., 1 x 1 st. afkanten.

LINKERVOORPAND :

34-34-38-42-42 st. met nld. nr. 4 opzetten, **5 cm (14 nld.)** boordsteek 2/2 breien, **maar** in de laatste nld. **voor 4 jaar en 10 jaar** aan beide kanten 1 st. minderen, **6 jaar en 12 jaar** 1 st. meerderen (= **32-35-38-40-43** st.).

Als volgt met nld. nr. 4,5 verder breien : **15-17-18-19-21** st. ribbelsteek, **1 dubbele st. recht**, **16-17-19-20-21** st. ribbelsteek.

Veranderen van steek en armsgat :

Op **25-25-29-29-33** cm (**84-84-98-98-110** nld.) totale hoogte **voor het veranderen van steek 2** nld. rechte tricotsteek breien, dan verder breien in ribbelsteek, **maar tegelijk** met de 1e nld. ribbelsteek **voor het armsgat** rechts afkanten als voor het rugpand. Dan verder breien over de overige **25-27-29-30-33** st.

Hals :

Op **37-37-42-42-47** cm (**124-124-140-140-156** nld.) totale

hoogte links elke 2e nld. 1 x **5-6-7-8-9** st., 1 x 3 st., 1 x 2 st., 1 x 1 st. afkanten.

Schouder :

Rechts afkanten als voor het rugpand.

RECHTERVOORPAND :

34-34-38-42-42 st. met nld. nr. 4 opzetten, **5 cm (14 nld.)** boordsteek 2/2 breien, **maar** in de laatste nld. **voor 4 jaar en 10 jaar** aan beide kanten 1 st. minderen, **6 jaar en 12 jaar** 1 st. meerderen (= **32-35-38-40-43** st.).

Als volgt met nld. nr. 4,5 verder breien : **16-17-19-20-21** st. ribbelsteek, **1 dubbele st. recht**, **15-17-18-19-21** st. ribbelsteek.

Veranderen van steek en armsgat :

Op **25-25-29-29-33** cm (**84-84-98-98-110** nld.) totale hoogte **voor het veranderen van steek 2** nld. rechte tricotsteek breien, dan verder breien in ribbelsteek, **maar tegelijk** met de 2e nld. ribbelsteek **voor het armsgat** links afkanten als voor het rugpand. Dan verder breien over de overige **25-27-29-30-33** st.

Hals :

Rechts afkanten als voor het linkervoorpand.

Schouder :

Links afkanten als voor het rugpand.

MOUWEN :

38-42-42-46-46 st. met nld. nr. 4 opzetten, **10 cm (28 nld.)** boordsteek 2/2 breien, **maar** in de laatste nld. **voor 6 jaar en 10 jaar** aan beide kanten 1 st. minderen (= **38-40-42-44-46** st.).

Verder breien met nld. nr. 4,5 in ribbelsteek en hierbij op 1 st. uit de kant meerderen voor :

4 jaar : 4 x 1 st. elke 12e nld.

6 jaar : 5 x 1 st. elke 12e nld.

8 jaar : 6 x 1 st. elke 12e nld.

10 jaar : 2 x 1 st. elke 14e nld., 5 x 1 st. elke 12e nld.

12 jaar : 2 x 1 st. elke 14e nld., 6 x 1 st. elke 12e nld.

Dan verder breien over de verkregen **46-50-54-58-62** st.

Mouwkop :

Op **28-31-36-40-43** cm (**90-100-116-130-140** nld.) totale hoogte aan beide kanten afkanten voor :

4 jaar : elke 2e nld. 2 x 2 st., 2 x 1 st. ; dan elke 4e nld. 4 x 1 st. ; elke 2e nld. 1 x 1 st., 2 x 2 st. en de overige 16 st.

6 jaar : elke 2e nld. 2 x 2 st., 2 x 1 st. ; dan elke 4e nld. 5 x 1 st. ; elke 2e nld. 1 x 1 st., 1 x 2 st., 1 x 3 st. en de overige 16 st.

8 jaar : elke 2e nld. 1 x 3 st., 1 x 2 st., 2 x 1 st. ; dan elke 4e nld. 4 x 1 st. ; elke 2e nld. 3 x 1 st., 1 x 2 st., 1 x 3 st. en de overige 16 st.

10 jaar : elke 2e nld. 1 x 3 st., 1 x 2 st., 2 x 1 st. ; dan elke 4e nld. 5 x 1 st. ; elke 2e nld. 2 x 1 st., 2 x 2 st., 1 x 3 st. en de overige 16 st.

12 jaar : elke 2e nld. 1 x 3 st., 2 x 2 st., 3 x 1 st. ; dan elke 4e nld. 4 x 1 st. ; elke 2e nld. 2 x 1 st., 2 x 2 st., 1 x 3 st. en de overige 16 st.

HALSBIES :

68-76-80-88-92 st. met nld. nr. 4 opzetten, **3 cm** boordsteek 2/2 breien en dan de st. laten wachten.

AFWERKING :

De schouders aan elkaar naaien.

De bies met de stiksteek langs de hals naaien.

Biezen :

Al breiend **74-74-83-83-92** st. opnemen langs elk voorpand en de halsbies, dan de st. afkanten en ze hierbij recht breien op de achterkant van het werk.

De mouwkoppen langs de armsgaten naaien.

De mouwnaden aan elkaar naaien en hierbij rekening houden met een omslag van **5 cm**.

De zijnaden van het vest aan elkaar naaien.

De rits inzetten.

De applicatie opnaaien (zie plaats op de tekening).

M 6 2 7 8

Zipped garter stitch jacket

Difficulty level

BBBBBB Easy

Sizes

4 6 8 10 12 yrs

The number of balls in, 100% RECYCLÉ 4

7 8 9 10 12 Zinc 10410

Equipment needed

4.0 mm & 4.5 mm needles.

1 grey open ended zip :

4 yrs & 6 yrs : 40 cm long, ref. 91880.

8 yrs & 10 yrs : 45 cm long ref. 91881.

12 yrs : 50 cm long ref. 91882.

1 patch «bonhomme» ref. 50758, sold singularly.

Abbreviations

k1d : knit into the st below current st on needle and let both sts drop from needle.

Stitches used

2/2 RIB, using 4.0 mm needles.

GARTER STITCH, using 4.5 mm needles.

STOCKING STITCH, using 4.5 mm needles.

Tension/Gauge

To achieve a good result it is essential to make a tension square (see our hints & tips at bergeredefrance.com/advices). A 10 cm (4 in) square of Garter St using 4.5 mm needles = 18 sts & 34 rows.

To make

BACK :

Using 4.0 mm needles CO **62-70-74-78-86** sts. Work **5** cm [**2** in] (**14** rows) 2/2 rib, **but** on the final row **for 4 yrs - 8 yrs & 10 yrs** inc 1 st, **6 yrs & 12 yrs** dec 1 st. (= **63-69-75-79-85** sts). Change to 4.5 mm needles & cont in Garter St.

Armholes :

When work measures **26-26-30-30-34** cm [**10¼-10¼-12-12-13¼** in] (**86-86-100-100-112** rows) total cast off at the beg of every row as foll: **3** sts **0-2-2-2-2** times, **2** sts **4-2-4-4-4** times, **1** st **6-6-4-6-6** times.

Then cont on the rem **49-53-57-59-65** sts.

Shoulders & neck :

Cont until work measures **40-41-46-47-52** cm [**15¾-16-18-18½-20½** in] (**134-138-154-158-174** rows) total.

Next row (RS): Cast off **3-3-4-4-4** sts, work **14-15-15-15-17** sts, cast off the central **15-17-19-21-23** sts, work to end.

Next row (WS): Cast off **3-3-4-4-4** sts, work to central cast off sts, put rem sts on a spare needle. Work will now be completed in 2 sections.

***Next row (neck edge)**: Cast off **2** sts, work to end.

Next row (shoulder edge): Cast off **3-4-4-4-4** sts, work to end.

Next row (neck edge): Cast off **1** st, work to end.

Cont to cast off at shoulder edge on every alt row as foll: **4-4-4-4-5** sts twice*.

With WS facing pick up sts left on spare needle & work from *to* above.

LEFT FRONT :

Using 4.0 mm needles CO **34-34-38-42-42** sts. Work **5** cm [**2** in] (**14** rows) 2/2 rows, **but** on the final row **for 4 yrs & 10 yrs** dec 1 st at each edge, **6 yrs & 12 yrs** inc 1 st. (= **32-35-38-40-43** sts).

Change to 4.5 mm needles & work **15-17-18-19-21** sts Garter St, **k1d**, **16-17-19-20-21** sts Garter St.

Change of stitch and armhole :

When work measures **25-25-29-29-33** cm [**9¾-9¾-11½-11½-13** in] (**84-84-98-98-110** rows) total, **for the change of stitch**, work **2** rows Stocking Stitch, then cont in Garter St, **but at the same time** as the 1st row of Garter St **for the armhole** cast off at the beg of every RS row as foll: **3** sts **0-1-1-1-1** times, **2** sts **2-1-2-2-2** times, **1** st **3-3-2-3-3** times. Then cont on the rem **25-27-29-30-33** sts.

Neck :

When work measures **37-37-42-42-47** cm [**14½-14½-16½-16½-18½** in] (**124-124-140-140-156** rows) total, cast off at the beg of every WS row as foll: **5-6-7-8-9** sts once, **3** sts once, **2** sts once, **1** st once. **14-15-16-16-18** sts rem.

Shoulder :

When work measures **40-41-46-47-52** cm [**15¾-16-18-18½-20½** in] (**134-138-154-158-174** rows) total cast off at the beg of every RS row as foll: **3-3-4-4-4** sts **2-1-4-4-2** times, then **4-4-0-0-5** sts **2-3-0-0-2** times.

RIGHT FRONT :

Using 4.0 mm needles CO **34-34-38-42-42** sts. Work **5** cm [**2** in] (**14** rows) 2/2 rib, **but** on the final row **for 4 yrs & 10 yrs** dec 1 st at each edge, **6 yrs & 12 yrs** inc 1 st. (= **32-35-38-40-43** sts).

Change to 4.5 mm needles & work **16-17-19-20-21** sts Garter St, **k1d**, **15-17-18-19-21** sts Garter St.

Change of pattern & armholes :

When work measures **25-25-29-29-33** cm [**9¾-9¾-11½-11½-13** in] (**84-84-98-98-110** rows) total, **for the change of stitch**, work **2** rows Stocking Stitch, then cont in Garter St, **but at the same time** as the 2nd row of Garter St **for the armhole** cast off at the beg of every WS row as foll: **3** sts **0-1-1-1-1** times, **2** sts **2-1-2-2-2** times, **1** st **3-3-2-3-3** times. Then cont on the rem **25-27-29-30-33** sts.

Neck :

Cast off at the beg of RS rows as for left front.

Shoulder :

Cast off at the beg of WS rows as for left front.

SLEEVES :

Using 4.0 mm needles CO **38-42-42-46-46** sts. Work **10** cm [**4** in] (**28** rows) 2/2 rib, **but** on the final row **for 6 yrs & 10 yrs** dec 1 st at each edge (= **38-40-42-44-46** sts).

Change to 4.5 mm needles & cont in Garter St for **12-12-12-14-14** rows.

Next row (RS - inc): k1, inc 1, work to last st, inc 1, k1.

Rep this inc on every foll **12th-12th-12th-14th-14th** row **3-4-5-1-1** times, then on every foll 12th row **0-0-0-5-6** times.

Then cont on the **46-50-54-58-62** sts obtained.

Top of sleeve :

When work measures **28-31-36-40-43** cm [**11-12¼-14-15¼-17** in] (**90-100-116-130-140** rows) total cast off at the beg of every row as foll: **3** sts **0-0-2-2-2** times, **2** sts **4-4-2-2-4** times. **38-42-44-48-48** sts rem.

Next row (RS - dec): k2, k2tog, work to last 4 sts, sl 1, k1,

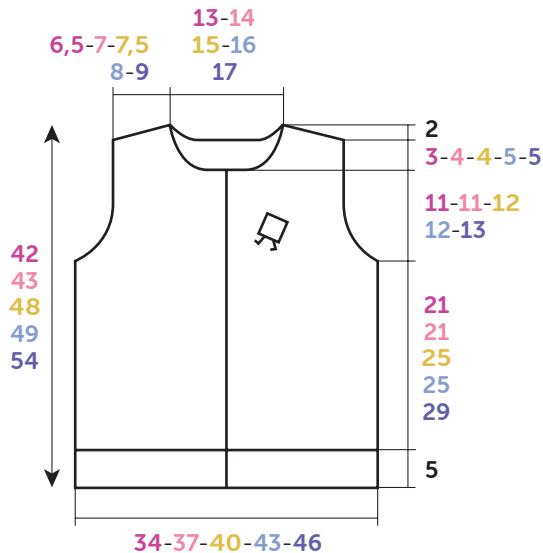

BACK-FRONT

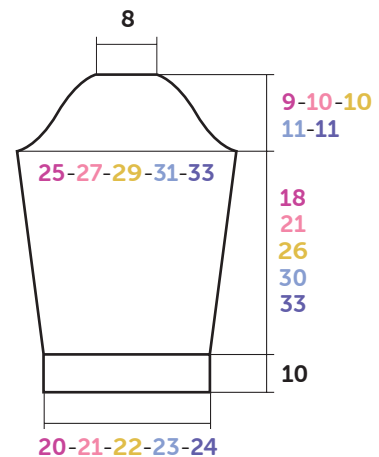

SLEEVE

Diagram, measurements in cm

pss0, k2.

Rep this dec on every foll RS row **1-1-1-1-2** times, then on every foll 4th row **4-5-4-5-4** times, then on every foll RS row **1-1-3-2-2** times. **24-26-26-30-30** sts rem.

Then cast off at the beg of every row as foll: **2** sts **4-2-2-4-4** times, **3** sts **0-2-2-2-2** times & the rem **16** sts.

NECKBAND :

Using 4.0 mm needles CO **68-76-80-88-92** sts. Work **3** cm [**1** in] 2/2 rib then leave on a spare needle.

FINISHING :

Join shoulder seams.

Using back stitch graft neckband around neck edge edge (see Grafting a Border in our hints & tips at bergeredfrance.com/advices).

Borders :

Pick up & knit **74-74-83-83-92** sts along each front and the neckband, cast off knitwise on the WS of work.

Sew the top of the sleeves into armholes.

Sew the side seams, sewing the bottom **5** cm (**2** in) on the RS for a cuff.

Sew the jacket seams.

Sew in zip.

Sew on patch (see diagram for position). Secure & weave in all ends.