

Pull marin col rond

Matrozentrui met ronde hals — Striped sweater

BERGERE

DE FRANCE

Une laine de qualité fabriquée en France

ENSEMBLE, FAVORISONS LA FABRICATION FRANÇAISE

Bergère de France est une filature familiale, installée à Bar-le-Duc, au cœur de la Lorraine depuis 1946. De la création des fils à l'expédition des pelotes, de la recherche de style à la réalisation des livres et magazines, toutes ces étapes sont réalisées en France dans nos ateliers. En choisissant la laine Bergère de France, vous favorisez une production locale et encouragez le savoir-faire français.



Une fabrication et une qualité maîtrisée

En tant que fabricant, nous apportons un grand soin à la qualité de nos fils. Nous maîtrisons et contrôlons ainsi directement toutes les étapes de la production.

Nous assurons dans notre usine les grandes étapes de fabrication du fil à tricoter : la teinture, la préparation, la filature, l'assemblage, le retordage, la finition et la mise en pelote des fils.

Une filature éthique

Nous avons à cœur de sélectionner des matières premières respectueuses de l'environnement et du bien-être animal. Nos laines proviennent d'élevages d'Uruguay et de Nouvelle-Zélande reconnus pour la qualité de leurs fibres. Nous utilisons du coton d'Égypte issu d'une agriculture biologique. Les matières synthétiques proviennent d'une entreprise Européenne que nous avons sélectionné pour son niveau de qualité.

- La Laine Française -

FABRICANT FRANÇAIS DE LAINE
DEPUIS 1946



M 2 8 0 2

Pull marin col rond

Le niveau de difficulté

BBB Facile

Les tailles

S M L XL XXL

Le nombre de pelotes en, IDÉAL

7 8 8 9 10 Vannerie 23316 (A)

3 3 3 3 3 Pinède 25324 (B)

Le matériel

Les aiguilles n° 3,5 et n° 4.

Les anneaux marqueurs réf. 68395, les 48.

Les points employés

CÔTES 2/2, aig. n° 3,5.

JERSEY ENDROIT, aig. n° 4.

Rayures : Tricoter **4** rgs Vannerie, **2** rgs Pinède.

Répéter ces 6 rgs.

L'échantillon

Pour réussir votre modèle, il est important de tricoter l'échantillon (consulter nos astuces et conseils sur bergeredefrance.fr/conseils).

Un carré de 10 cm jersey endroit = 21 m. et 26 rgs.

La réalisation

DOS :

Monter **110-118-126-138-150** m. Vannerie aig. n° 3,5. Tricoter **8** cm (**22** rgs) côtes 2/2, **mais** au dernier rg pour **S et M** augmenter 1 m., **L** augmenter 1 m. de chaque côté, **XXL** diminuer 1 m. (= **111-119-128-138-149** m.).

Continuer jersey endroit rayé aig. n° 4 en commençant :

S et XXL : comme l'explication.

M et L : par 2 rgs Pinède, puis l'explication.

XL : par 2 rgs Vannerie au lieu de 4.

Emmanchures :

A **40-41-41-42-43** cm (**106-108-108-110-112** rgs) de hauteur totale (= après 2 rgs Pinède), glisser un anneau marqueur dans la première et la dernière m. pour marquer le début des emmanchures (voir croquis) et continuer jersey endroit Vannerie.

Epaules et encolure :

A **58-60-62-64-66** cm (**152-158-162-168-172** rgs) de hauteur totale, **pour les épaules** rabattre de chaque côté tous les 2 rgs :

S : 2 x 9 m., 2 x 10 m.,

M : 3 x 10 m., 1 x 11 m.,

L : 4 x 11 m.,

XL : 4 x 12 m.,

XXL : 4 x 13 m.,

en même temps que la 1ère diminution d'épau, **pour l'encolure** rabattre les **25-27-30-32-35** m. centrales, puis continuer chaque côté séparément en rabattant côté encolure tous les 2 rgs 1 x 3 m., 1 x 2 m.

DEVANT :

Tricoter comme au dos jusqu'aux emmanchures.

Emmanchures :

Marquer comme au dos, puis continuer jersey endroit Vannerie.

Encolure :

A **52-54-56-58-60** cm (**136-142-146-152-156** rgs) de hauteur totale, rabattre les **15-17-20-22-25** m. centrales, puis continuer chaque côté séparément en rabattant côté encolure tous les 2 rgs 1 x 3 m., 1 x 2 m., 5 x 1 m.

Epaules :

Rabattre comme au dos.

MANCHES :

Monter **50-50-54-54-58** m. Vannerie aig. n° 3,5. Tricoter **8** cm (**22** rgs) côtes 2/2, **mais** au dernier rg répartir **27-32-36-40-40** augmentations (= **77-82-90-94-98** m.).

Haut de la manche :

A **58** cm (**152** rgs) de hauteur totale, laisser les m. en attente.

COL :

Monter **102-106-110-114-118** m. Vannerie aig. n° 3,5. Tricoter **4** cm (**11** rgs) côtes 2/2 et laisser les m. en attente.

FINITIONS :

Assembler les épaules.

Poser à points arrière le col au bord de l'encolure, puis assembler les petits côtés.

Poser à points arrière le haut des manches au bord des emmanchures entre les anneaux marqueurs.

Faire les coutures des manches et des côtés du pull.

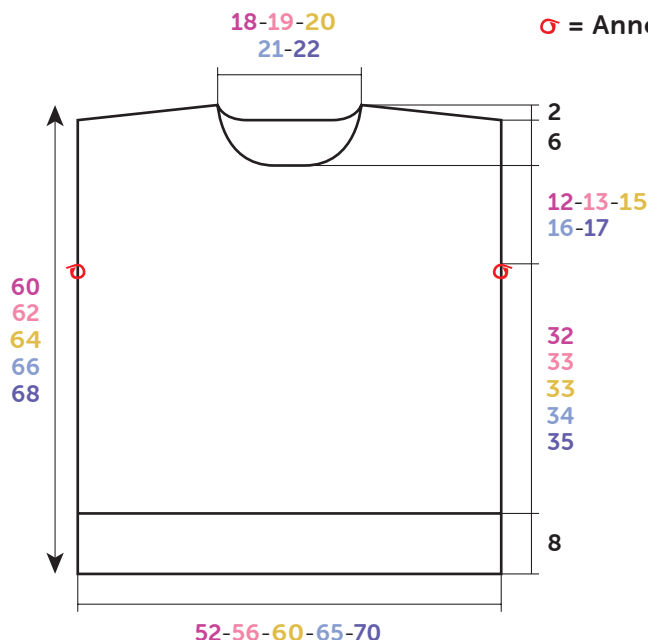

**DOS-DEVANT
RUG- EN VOORPAND**

⊙ = Anneau marqueur / Markeering

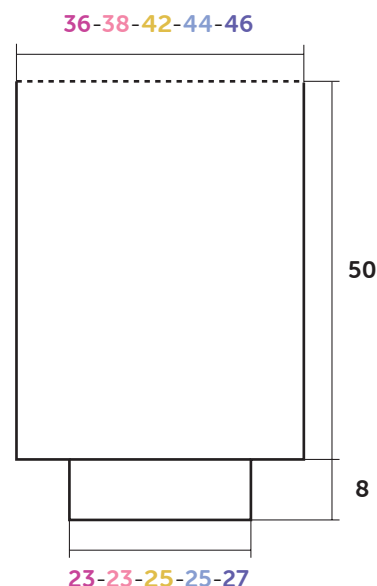

**MANCHE
MOUW**

Croquis, mesures en cm / **Tekening**, maten in cm

 NEDERLANDS

Matrozentruï met ronde hals

Gebruikte steken

BOORDSTEEK 2/2, nld. nr. 3,5.

RECHTE TRICOTSTEEK, nld. nr. 4.

Strepen : 4 nld. Vannerie, 2 nld. Pinède breien.

Deze 6 nld. herhalen.

Proeflapje

Voor het slagen van je model is het belangrijk om het proeflapje te breien (zie tips en raad op bergeredefrance.nl/conseils).

Een vierkant van 10 cm in rechte tricotsteek = 21 st. en 26 nld.

Uitvoering

RUGPAND :

Met nld. nr. 3,5 en Vannerie **110-118-126-138-150** st. opzetten, **8 cm (22 nld.)** boordsteek 2/2 breien, **maar** in de laatste nld. **voor S en M** 1 st. meerderen, **L** aan beide kanten 1 st. meerderen, **XXL** 1 st. minderen (= **111-119-128-138-149** st.).

Met nld. nr. 4 verder breien in gestreepte rechte tricotsteek en hierbij beginnen voor :

S en XXL : volgens de beschrijving.

M en L : met 2 nld. Pinède, dan volgens de beschrijving.

XL : met 2 nld. Vannerie i.p.v. met 4.

Armsgaten :

Op **40-41-41-42-43** cm (**106-108-108-110-112** nld.) totale hoogte (= na 2 nld. Pinède), een markeering op de eerste en de laatste st. plaatsen om het begin van de armsgaten aan te geven (zie tekening) en verder breien in rechte tricotsteek met Vannerie.

Schouders en hals :

Op **58-60-62-64-66** cm (**152-158-162-168-172** nld.) totale hoogte **voor de schouders** aan beide kanten elke 2e nld. afkanten voor :

S : 2 x 9 st., 2 x 10 st.,

M : 3 x 10 st., 1 x 11 st.,

L : 4 x 11 st.,

XL : 4 x 12 st.,

XXL : 4 x 13 st.,

tegelijk met de 1e schoudermindering **voor de hals** de middelste **25-27-30-32-35** st. afkanten, elke kant apart verder breien en hierbij aan de halskant elke 2e nld. 1 x 3 st., 1 x 2 st. afkanten.

VOORPAND :

Breien als het rugpand tot aan de armsgaten.

Armsgaten :

Merken als het rugpand, dan verder breien in rechte tricotsteek met Vannerie.

Hals :

Op **52-54-56-58-60** cm (**136-142-146-152-156** nld.) totale hoogte de middelste **15-17-20-22-25** st. afkanten, elke kant apart verder breien en hierbij aan de halskant elke 2e nld. 1 x 3 st., 1 x 2 st., 5 x 1 st. afkanten.

Schouders :

Afkanten als voor het rugpand.

MOUWEN :

Met nld. nr. 3,5 en Vannerie **50-50-54-54-58** st. opzetten, **8 cm (22 nld.)** boordsteek 2/2 breien, **maar** over de laatste nld. **27-32-36-40-40** meerderingen verdelen (= **77-82-90-94-98** st.).

Bovenkant mouw :

Op **58 cm (152 nld.)** totale hoogte de st. laten wachten.

HALSBOORD :

Met nld. nr. 3,5 en Vannerie **102-106-110-114-118** st. opzetten, **4 cm (11 nld.)** boordsteek 2/2 breien, dan de st. laten wachten.

AFWERKING :

De schouders aan elkaar naaien.

De boord met de stiksteek langs de hals naaien, dan de zijkantjes aan elkaar naaien.

De bovenkant van de mouwen met de stiksteek langs de armsgaten naaien, tussen de markeeringen.

De mouw- en zijnaden van de trui aan elkaar naaien.



M 2 8 0 2

Striped sweater

Level of difficulty

BBB Easy

Sizes

S M L XL XXL

Number of balls, using, IDÉAL

7 8 8 9 10 Vannerie 23316 (A)

3 3 3 3 3 Pinède 25324 (B)

Needles and notions

3.5 mm and 4.0 mm needles.

Stitch markers ref. 68395, pk of 48.

Stitches used

2/2 RIB, using 3.5 mm needles.

STOCKING STITCH (ST ST), using 4.0 mm needles.

Stripes: Work 4 rows with A, 2 rows with B.

Repeat those 6 rows.

Tension/Gauge

To achieve a good result, it is essential to make a tension square (see our tips and tricks on bergeredefrance.com/advices).

21 sts and 26 rows in St st = 10 cm (4 in) square.

To make

BACK:

Using 3.5 mm needles and A, cast on **110-118-126-138-150** sts. Work 8 cm (3¼ in) [22 rows] in 2/2 Rib, **but** on last row **for S and M** increase 1 st, **L** increase 1 st at each end, **XXL** decrease 1 st (= **111-119-128-138-149** sts).

Change to 4.0 mm needles and continue in striped St st starting:

S and XXL: as instructed.

M and L: with 2 rows using B, then as instructed.

XL: with 2 rows using A instead of 4.

Work as set until work measures **40-41-41-42-43** cm (**15¾-16¾-16¾-16½-17** in) [**106-108-108-110-112** rows] total (= after 2 rows using B).

Armholes:

Slip a stitch marker in first and last st to locate the beginning of armholes (see diagram) and continue in St st with A until work measures **58-60-62-64-66** cm (**22¾-23½-24½-25¼-26** in) [**152-158-162-168-172** rows] total.

Shoulders and neck:

For shoulders cast off at the beginning of every row:

S: 4 times 9 sts, 4 times 10 sts,

M: 6 times 10 sts, twice 11 sts,

L: 8 times 11 sts,

XL: 8 times 12 sts,

XXL: 8 times 13 sts,

at the same time when working the 1st shoulder decrease, **for neck** cast off the **25-27-30-32-35** center sts, then continue each side separately and cast off on neck side every 2nd row once 3 sts, once 2 sts.

FRONT:

Work as for back up to armholes.

Armholes:

Place markers as for back, then continue in St st using A until work measures **52-54-56-58-60** cm (**20½-21¼-22-22¾-23½** in) [**136-142-146-152-156** rows] total.

Neck:

Cast off the **15-17-20-22-25** center sts, then continue each side separately and cast off on neck side every 2nd row once 3 sts, once 2 sts, 5 times 1 st.

Shoulders:

Cast off as for back.

SLEEVES:

Using 3.5 mm needles and A, cast on **50-50-54-54-58** sts. Work 8 cm (3¼ in) [22 rows] in 2/2 Rib, **but** on last row increase **27-32-36-40-40** sts evenly spaced (= **77-82-90-94-98** sts).

Top of sleeve:

When work measures **58** cm (**22¾** in) [**152** rows] total, leave the sts on hold.

COLLAR:

Using 3.5 mm needles and A, cast on **102-106-110-114-118** sts. Work 4 cm (1½ in) [**11** rows] in 2/2 Rib and leave the sts on hold.

FINISHING:

Join shoulder seams.

Graft (see Grafting instructions on bergeredefrance.com/advices) collar to edge of neck, then join the shorter sides.

Graft top of sleeves to edge of armholes between the stitch markers.

Sew sleeve seams and sides of sweater.

Secure and weave in ends.

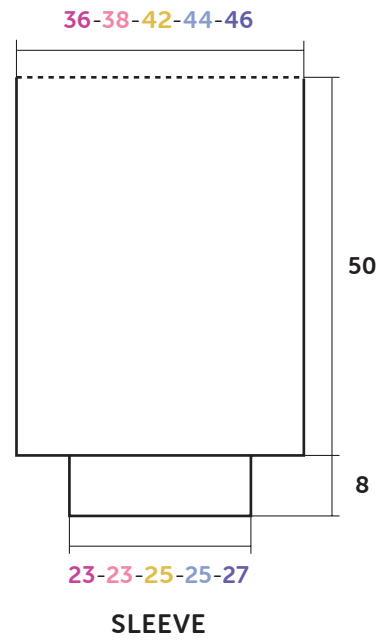
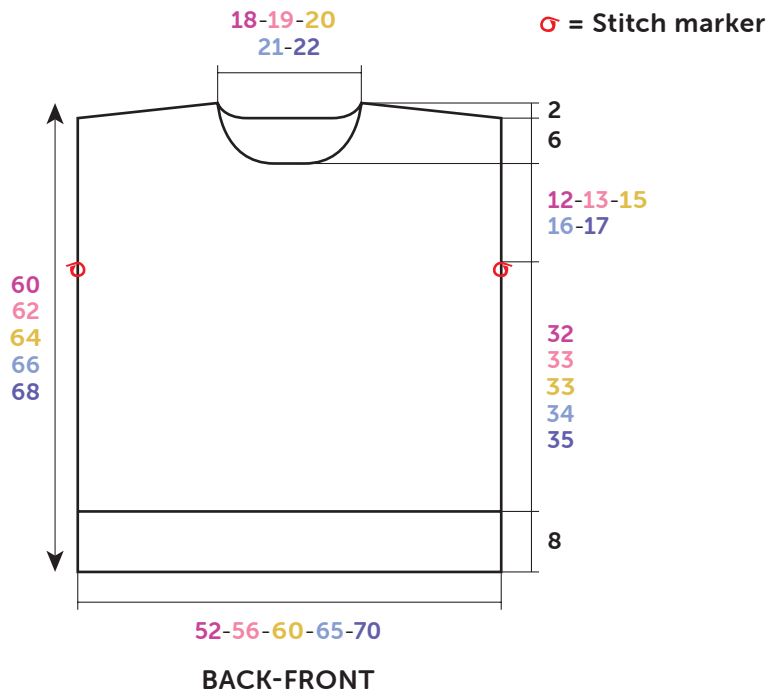

Diagram, measurements in cm