

## *Pull empiècement à poche*

*Trui met pas en zak — Yoke sweater with pocket*

# BERGERE

DE FRANCE

## *Une laine de qualité fabriquée en France*

ENSEMBLE, FAVORISONS LA FABRICATION FRANÇAISE

Bergère de France est une filature familiale, installée à Bar-le-Duc, au cœur de la Lorraine depuis 1946. De la création des fils à l'expédition des pelotes, de la recherche de style à la réalisation des livres et magazines, toutes ces étapes sont réalisées en France dans nos ateliers. En choisissant la laine Bergère de France, vous favorisez une production locale et encouragez le savoir-faire français.



### *Une fabrication et une qualité maîtrisée*

En tant que fabricant, nous apportons un grand soin à la qualité de nos fils. Nous maîtrisons et contrôlons ainsi directement toutes les étapes de la production.

Nous assurons dans notre usine les grandes étapes de fabrication du fil à tricoter : la teinture, la préparation, la filature, l'assemblage, le retordage, la finition et la mise en pelote des fils.

### *Une filature éthique*

Nous avons à cœur de sélectionner des matières premières respectueuses de l'environnement et du bien-être animal. Nos laines proviennent d'élevages d'Uruguay et de Nouvelle-Zélande reconnus pour la qualité de leurs fibres. Nous utilisons du coton d'Égypte issu d'une agriculture biologique. Les matières synthétiques proviennent d'une entreprise Européenne que nous avons sélectionné pour son niveau de qualité.

- La Laine Française -

FABRICANT FRANÇAIS DE LAINE  
DEPUIS 1946



M 2 8 0 7

## Pull empiècement à poche

Le niveau de difficulté

BBB BBB Facile

Les tailles

S M L XL

Le nombre de pelotes en, LOU

8 8 9 10 Gris tweed 10858 (A)

1 1 1 1 Jean tweed 10859 (B)

Le matériel

Les aiguilles n° 5 et n° 5,5.

Les aiguilles n° 5,5 de 50 cm de long pour l'empiècement.

### Les points employés

**CÔTES 1/1**, aig. n° 5.

**JERSEY ENDROIT**, aig. n° 5,5.

**Rayures** : Tricoter **1** rg Jean tweed, **2** rgs Gris tweed, **1** rg Jean tweed, **2** rgs Gris tweed, **1** rg Jean tweed.

### L'échantillon

Pour réussir votre modèle, il est important de tricoter l'échantillon (consulter nos astuces et conseils sur [bergeredefrance.fr/conseils](http://bergeredefrance.fr/conseils)).

Un carré de 10 cm jersey endroit = 17 m. et 22 rgs.

### La réalisation

**DOS :**

Monter **77-83-91-99** m. Gris tweed aig. n° 5. Tricoter **6** cm (**14** rgs) côtes 1/1.

Continuer jersey endroit aig. n° 5,5 en tricotant **7** rgs rayé, puis continuer Gris tweed.

**Emmanchures :**

A **40-41-41-42** cm (**88-90-90-92** rgs) de hauteur totale, de chaque côté rabattre **2-2-3-4** m., puis laisser en attente les **73-79-85-91** m. restantes.

**FOND DE POCHE :**

Monter **21** m. Gris tweed aig. n° 5,5. Tricoter **11** cm (**24** rgs) jersey endroit et laisser les m. en attente.

**DEVANT :**

Monter **77-83-91-99** m. Gris tweed aig. n° 5. Tricoter **6** cm (**14** rgs) côtes 1/1.

Continuer jersey endroit aig. n° 5,5 en tricotant **7** rgs rayé, puis continuer Gris tweed.

**Bordure de poche :**

A **15** cm (**34** rgs) de hauteur totale, continuer en tricotant **50-55-62-69** m. jersey endroit, **21** m. côtes 1/1, **6-7-8-9** m. jersey endroit.

A **17** cm (**38** rgs) de hauteur totale, rabattre les **21** m. côtes 1/1 et terminer le rg.

**Ouverture de poche :**

**Au rg suivant**, tricoter le rg en remplaçant les m. rabattues par les m. laissées en attente du fond de poche.

Continuer jersey endroit sur toutes les m.

**Encolure et emmanchures :**

A **37-38-38-39** cm (**82-84-84-86** rgs) de hauteur totale, **pour l'encolure** laisser en attente les **35-41-47-53** m. centrales, puis continuer chaque côté séparément en laissant en attente côté encolure tous les 2 rgs 1 x 7 m., 2 x 6 m., puis **pour les emmanchures** rabattre les **2-2-3-4** m. restantes de chaque côté.

**MANCHES :**

Monter **39-41-43-45** m. Gris tweed aig. n° 5. Tricoter **6** cm (**14** rgs) côtes 1/1.

Continuer jersey endroit aig. n° 5,5 en tricotant **7** rgs rayé, puis continuer Gris tweed.

A **10** cm (**22** rgs) de hauteur totale, augmenter de chaque côté à 2 m. du bord :

**S** : 6 x 1 m. tous les 10 rgs, 2 x 1 m. tous les 8 rgs.

**M** : 3 x 1 m. tous les 10 rgs, 6 x 1 m. tous les 8 rgs.

**L** : 6 x 1 m. tous les 8 rgs, 5 x 1 m. tous les 6 rgs.

**XL** : 13 x 1 m. tous les 6 rgs.

Puis, continuer sur les **55-59-65-71** m. obtenues

A **45** cm (**100** rgs) de hauteur totale, de chaque côté rabattre **2-2-3-4** m., puis laisser en attente les **51-55-59-63** m. restantes.

**EMPIÈCEMENT :**

Sur une aig. n° 5,5 de **50** cm, reprendre :

– les **73-79-85-91** m. laissées en attente du dos,

– les **51-55-59-63** m. laissées en attente d'une manche,

– les **73-79-85-91** m. laissées en attente du devant,

– les **51-55-59-63** m. laissées en attente de la 2ème manche.

Sur les **248-268-288-308** m. obtenues, tricoter jersey endroit en tricotant au 1er rg :

**49-53-57-61** m. endroit,

2 m. ensemble endroit, 1 surjet simple,

**69-75-81-87** m. endroit,

2 m. ensemble endroit, 1 surjet simple,

**47-51-55-59** m. endroit,

2 m. ensemble endroit, 1 surjet simple,

**71-77-83-89** m. endroit.

Tricoter **5** rgs sur les **242-262-282-302** m. restantes.

**Au rg suivant**, tricoter :

**S** : 1 m. endroit, 2 m. ensemble endroit, \* 13 m. endroit, 2 m. ensemble endroit \*, tricoter 15 fois de \* à \*, terminer par 14 m. endroit (= 16 diminutions).

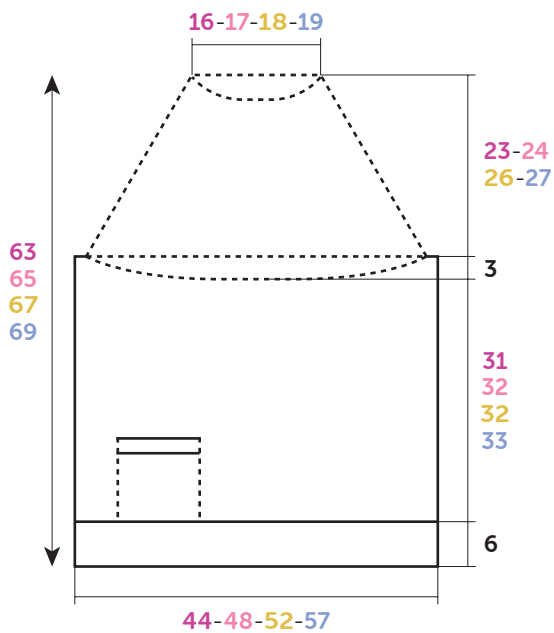

**DOS-DEVANT  
RUG- EN VOORPAND**

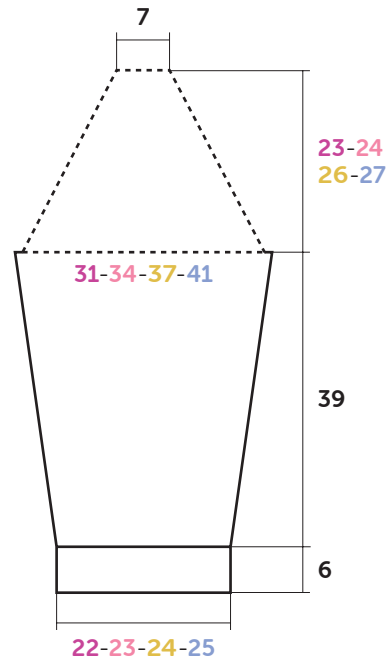

**MANCHE  
MOUW**

**Croquis**, mesures en cm / **Tekening**, maten in cm

**M** : 1 m. endroit, 2 m. ensemble endroit, \* 15 m. endroit, 2 m. ensemble endroit \*, tricoter 5 fois de \* à \*, • 14 m. endroit, 2 m. ensemble endroit •, tricoter 10 fois de • à •, terminer par 14 m. endroit (= 16 diminutions).

**L** : 1 m. endroit, 2 m. ensemble endroit, \* 16 m. endroit, 2 m. ensemble endroit \*, tricoter 9 fois de \* à \*, • 15 m. endroit, 2 m. ensemble endroit •, tricoter 6 fois de • à •, terminer par 15 m. endroit (= 16 diminutions).

**XL** : 1 m. endroit, 2 m. ensemble endroit, \* 17 m. endroit, 2 m. ensemble endroit \*, tricoter 13 fois de \* à \*, • 16 m. endroit, 2 m. ensemble endroit •, tricoter 2 fois de • à •, terminer par 16 m. endroit (= 16 diminutions).

Tricoter 5 rgs sur les 226-246-266-286 m. restantes.

**Au rg suivant**, tricoter :

**S** : 1 m. endroit, 2 m. ensemble endroit, \* 12 m. endroit, 2 m. ensemble endroit \*, tricoter 15 fois de \* à \*, terminer par 13 m. endroit (= 16 diminutions).

**M** : 1 m. endroit, 2 m. ensemble endroit, \* 14 m. endroit, 2 m. ensemble endroit \*, tricoter 5 fois de \* à \*, • 13 m. endroit, 2 m. ensemble endroit •, tricoter 10 fois de • à •, terminer par 13 m. endroit (= 16 diminutions).

**L** : 1 m. endroit, 2 m. ensemble endroit, \* 15 m. endroit, 2 m. ensemble endroit \*, tricoter 9 fois de \* à \*, • 14 m. endroit, 2 m. ensemble endroit •, tricoter 6 fois de • à •, terminer par 14 m. endroit (= 16 diminutions).

**XL** : 1 m. endroit, 2 m. ensemble endroit, \* 16 m. endroit, 2 m. ensemble endroit \*, tricoter 13 fois de \* à \*, • 15 m. endroit, 2 m. ensemble endroit •, tricoter 2 fois de • à •, terminer par 15 m. endroit (= 16 diminutions).

Tricoter 5-5-5-3 rgs sur les 210-230-250-270 m. restantes.

**Au rg suivant**, tricoter :

**S** : 1 m. endroit, 2 m. ensemble endroit, \* 11 m. endroit, 2 m. ensemble endroit \*, tricoter 15 fois de \* à \*, terminer par 12 m. endroit.

**M** : 1 m. endroit, 2 m. ensemble endroit, \* 13 m. endroit, 2 m. ensemble endroit \*, tricoter 5 fois de \* à \*, • 12 m. endroit, 2 m. ensemble endroit •, tricoter 10 fois de • à •, terminer par 12 m. endroit.

**L** : 1 m. endroit, 2 m. ensemble endroit, \* 14 m. endroit, 2 m. ensemble endroit \*, tricoter 9 fois de \* à \*, • 13 m. endroit, 2 m. ensemble endroit •, tricoter 6 fois de • à •, terminer par 13 m. endroit.

**XL** : 1 m. endroit, 2 m. ensemble endroit, \* 15 m. endroit, 2 m. ensemble endroit \*, tricoter 13 fois de \* à \*, • 14 m. endroit, 2 m. ensemble endroit •, tricoter 2 fois de • à •, terminer par 14 m. endroit.

Continuer ces diminutions encore :

**S** : 1 fois tous les 6 rgs, 6 fois tous les 4 rgs.

**M** : 8 fois tous les 4 rgs.

**L** : 9 fois tous les 4 rgs.

**XL** : 10 fois tous les 4 rgs.

Après la dernière diminution, sur les 82-86-90-94 m. restantes, tricoter 1 rg envers, puis 8 rgs côtes 1/1 aig. n° 5 et rabattre toutes les m.

**FINITIONS :**

Faire les coutures de l'empècement.

Faire les coutures des manches et des côtés du pull.

Coudre le fond de poche sur l'envers du travail.

 NEDERLANDS

*Trui met pas en zak*

*Gebruikte steken*

**BOORDSTEEL 1/1**, nld. nr. 5.

**RECHTE TRICOTSTEEL**, nld. nr. 5,5.

**Strepen** : 1 nld. Jean tweed, 2 nld. Gris tweed, 1 nld. Jean tweed, 2 nld. Gris tweed, 1 nld. Jean tweed breien.

*Proeflapje*

Voor het slagen van je model is het belangrijk om het proeflapje te breien (zie tips en raad op [bergeredefrance.nl/conseils](http://bergeredefrance.nl/conseils)).

Een vierkant van 10 cm in rechte tricotsteek = 17 st. en 22 nld.

## Uitvoering

### RUGPAND :

Met nld. nr. 5 en Gris tweed **77-83-91-99** st. opzetten en **6** cm (**14** nld.) boordsteek 1/1 breien.

Met nld. nr. 5,5 verder breien in rechte tricotsteek : **7** nld. strepen, dan verder breien met Gris tweed.

### Armsgaten :

Op **40-41-41-42** cm (**88-90-90-92** nld.) totale hoogte aan beide kanten **2-2-3-4** st. afkanten, dan de overige **73-79-85-91** st. laten wachten.

### BINNENZAK :

Met nld. nr. **5,5** en Gris tweed **21** st. opzetten, **11** cm (**24** nld.) rechte tricotsteek breien en dan de st. laten wachten.

### VOORPAND :

Met nld. nr. 5 en Gris tweed **77-83-91-99** st. opzetten en **6** cm (**14** nld.) boordsteek 1/1 breien.

Met nld. nr. 5,5 verder breien in rechte tricotsteek : **7** nld. strepen, dan verder breien met Gris tweed.

### Zakrand :

Op **15** cm (**34** nld.) totale hoogte als volgt verder breien : **50-55-62-69** st. rechte tricotsteek, **21** st. boordsteek 1/1, **6-7-8-9** st. rechte tricotsteek.

Op **17** cm (**38** nld.) totale hoogte de **21** st. boordsteek 1/1 afkanten en de nld. uitbreien.

### Zakopening :

**In de volgende nld.** de nld. breien en hierbij de afgekante st. vervangen door de wachtende st. van de binnenzak.

Verder breien in rechte tricotsteek over alle st.

### Hals en armsgaten :

Op **37-38-38-39** cm (**82-84-84-86** nld.) totale hoogte **voor de hals** de middelste **35-41-47-53** st. laten wachten, elke kant apart verder breien en hierbij aan de halskant elke 2e nld. 1 x 7 st., 2 x 6 st. laten wachten, dan **voor de armsgaten** de overige **2-2-3-4** st. aan elke kant afkanten.

### MOUWEN :

Met nld. nr. 5 en Gris tweed **39-41-43-45** st. opzetten en **6** cm (**14** nld.) boordsteek 1/1 breien.

Met nld. nr. 5,5 verder breien in rechte tricotsteek : **7** nld. strepen, dan verder breien met Gris tweed.

Op **10** cm (**22** nld.) totale hoogte aan beide kanten op 2 st. uit de kant meerderen voor :

**S** : 6 x 1 st. elke 10e nld., 2 x 1 st. elke 8e nld.

**M** : 3 x 1 st. elke 10e nld., 6 x 1 st. elke 8e nld.

**L** : 6 x 1 st. elke 8e nld., 5 x 1 st. elke 6e nld.

**XL** : 13 x 1 st. elke 6e nld.

Dan verder breien over de verkregen **55-59-65-71** st

Op **45** cm (**100** nld.) totale hoogte aan beide kanten **2-2-3-4** st. afkanten, dan de overige **51-55-59-63** st. laten wachten.

### PAS :

Op een breinld. nr. 5,5 van **50** cm weer opnemen :

– de wachtende **73-79-85-91** st. van het rugpand,

– de wachtende **51-55-59-63** st. van een mouw,

– de wachtende **73-79-85-91** st. van het voorpand,

– de wachtende **51-55-59-63** st. van de 2e mouw.

Over de verkregen **248-268-288-308** st. rechte tricotsteek breien en de 1e nld. als volgt breien :

**49-53-57-61** st. recht,

2 st. samen recht, 1 overhaling,

**69-75-81-87** st. recht,

2 st. samen recht, 1 overhaling,

**47-51-55-59** st. recht,

2 st. samen recht, 1 overhaling,

**71-77-83-89** st. recht.

**5** nld. breien over de overige **242-262-282-302** st.

**In de volgende nld.** breien :

**S** : 1 st. recht, 2 st. samen recht, \* 13 st. recht, 2 st. samen recht \*, 15 keer breien van \* tot \*, eindigen met 14 st. recht (= 16 minderingen).

**M** : 1 st. recht, 2 st. samen recht, \* 15 st. recht, 2 st. samen recht \*, 5 keer breien van \* tot \*, • 14 st. recht, 2 st. samen recht •, 10 keer breien van • tot •, eindigen met 14 st. recht (= 16 minderingen).

**L** : 1 st. recht, 2 st. samen recht, \* 16 st. recht, 2 st. samen recht \*, 9 keer breien van \* tot \*, • 15 st. recht, 2 st. samen recht •, 6 keer breien van • tot •, eindigen met 15 st. recht (= 16 minderingen).

**XL** : 1 st. recht, 2 st. samen recht, \* 17 st. recht, 2 st. samen recht \*, 13 keer breien van \* tot \*, • 16 st. recht, 2 st. samen recht •, 2 keer breien van • tot •, eindigen met 16 st. recht (= 16 minderingen).

**5** nld. breien over de overige **226-246-266-286** st.

**In de volgende nld.** breien voor :

**S** : 1 st. recht, 2 st. samen recht, \* 12 st. recht, 2 st. samen recht \*, 15 keer breien van \* tot \*, eindigen met 13 st. recht (= 16 minderingen).

**M** : 1 st. recht, 2 st. samen recht, \* 14 st. recht, 2 st. samen recht \*, 5 keer breien van \* tot \*, • 13 st. recht, 2 st. samen recht •, 10 keer breien van • tot •, eindigen met 13 st. recht (= 16 minderingen).

**L** : 1 st. recht, 2 st. samen recht, \* 15 st. recht, 2 st. samen recht \*, 9 keer breien van \* tot \*, • 14 st. recht, 2 st. samen recht •, 6 keer breien van • tot •, eindigen met 14 st. recht (= 16 minderingen).

**XL** : 1 st. recht, 2 st. samen recht, \* 16 st. recht, 2 st. samen recht \*, 13 keer breien van \* tot \*, • 15 st. recht, 2 st. samen recht •, 2 keer breien van • tot •, eindigen met 15 st. recht (= 16 minderingen).

**5-5-5-3** nld. breien over de overige **210-230-250-270** st.

**In de volgende nld.** breien voor :

**S** : 1 st. recht, 2 st. samen recht, \* 11 st. recht, 2 st. samen recht \*, 15 keer breien van \* tot \*, eindigen met 12 st. recht.

**M** : 1 st. recht, 2 st. samen recht, \* 13 st. recht, 2 st. samen recht \*, 5 keer breien van \* tot \*, • 12 st. recht, 2 st. samen recht •, 10 keer breien van • tot •, eindigen met 12 st. recht.

**L** : 1 st. recht, 2 st. samen recht, \* 14 st. recht, 2 st. samen recht \*, 9 keer breien van \* tot \*, • 13 st. recht, 2 st. samen recht •, 6 keer breien van • tot •, eindigen met 13 st. recht.

**XL** : 1 st. recht, 2 st. samen recht, \* 15 st. recht, 2 st. samen recht \*, 13 keer breien van \* tot \*, • 14 st. recht, 2 st. samen recht •, 2 keer breien van • tot •, eindigen met 14 st. recht.

Deze minderingen herhalen voor :

**S** : nog 1 keer elke 6e nld., 6 keer elke 4e nld.

**M** : nog 8 keer elke 4e nld.

**L** : nog 9 keer elke 4e nld.

**XL** : nog 10 keer elke 4e nld.

Over de overige **82-86-90-94** st., na de laatste mindering breien : **1** nld. averecht, dan **8** nld. boordsteek 1/1 met nld. nr. 5 en dan alle st. afkanten.

### AFWERKING :

De naden van de pas aan elkaar naaien.

De mouw- en zijnaden van de trui aan elkaar naaien.

De binnenzak op de achterkant vastnaaien.



M 2 8 0 7

## Yoke sweater with pocket

### Difficulty level

BBB Easy

### Sizes

S M L XL

### Number of balls in, LOU

8 8 9 10 Gris tweed 10858 (A)

1 1 1 1 Jean tweed 10859 (B)

### Equipment

5.0 mm & 5.5 mm needles.

5.5 mm circular needles for yoke.

### Stitches used

**1/1 RIB**, using 5.0 mm needles.

**STOCKING STITCH**, using 5.5 mm needles.

**Stripes** : Work **1** row Col B, **2** rows Col A, **1** row Col B, **2** rows Col A, **1** row Col B.

### Tension/Gauge

To achieve a good result it is essential to make a tension square (see our hints & tips at [bergeredefrance.com/advices](http://bergeredefrance.com/advices)). A 10 cm (4 in) square of Stocking Stitch using 5.5 mm needles = 17 sts & 22 rows.

### To make

#### BACK :

Using 5.0 mm needles & Col A CO **77-83-91-99** sts. Cont in 1/1 rib for **6** cm [**2¼** in] (**14** rows).

Change to 5.5 mm needles & Cont in Stocking Stitch working **7** rows of stripes, then cont in Col A.

#### Armholes :

When work measures **40-41-41-42** cm [**15¾-16-16-16½** in] (**88-90-90-92** rows) total, cast off **2-2-3-4** sts at beg of next 2 rows, then leave the rem **73-79-85-91** sts on a spare needle.

#### POCKET BACK :

Using 5.5 mm needles & Col A CO **21** sts. Cont in Stocking St for **11** cm [**4¼** in] (**24** rows) then leave sts on a spare needle.

#### FRONT :

Using 5.0 mm needles & Col A CO **77-83-91-99** sts. Cont in 1/1 rib for **6** cm [**2¼** in] (**14** rows).

Change to 5.5 mm needles & cont in Stocking St working **7** rows stripes, then cont in Col A.

#### Pocket border :

When work measures **15** cm [**6** in] (**34** rows) total, work **50-55-62-69** sts Stocking St, **21** sts 1/1 rib, **6-7-8-9** sts Stocking St.

When work measures **17** cm [**6¾** in] (**38** rows) total cast off the **21** sts of 1/1 rib & work to end.

#### Pocket opening :

**Next row**, work across row, replacing the cast off sts with the sts left on holder for the pocket back and cont in Stocking St on all sts.

#### Neck & armholes :

When work measures **37-38-38-39** cm [**14½-15-15-15¼** in] (**82-84-84-86** rows) total, **for the neck** leave the central **35-41-47-53** sts on a spare needle, cont each side separately leaving sts on the spare needle at each edge of every alt row as foll: **7** sts once, **6** sts twice, then **for the armholes** cast off the **2-2-3-4** rem sts at each edge. Leave the rem **73-79-85-91** sts on the spare needle.

#### SLEEVES :

Using 5.0 mm needles & Col A CO **39-41-43-45** sts. Cont in 1/1 rib for **6** cm [**2¼** in] (**14** rows).

Change to 5.5 mm needles & cont in Stocking St working **7** rows stripes, then cont in Col A.

Cont until work measures **10** cm [**4** in] (**22** rows) total.

**Next row (RS - inc)**: k2, inc 1, work to last 2 sts, inc 1, k2.

Rep this inc on every foll **10th-10th-8th-6th** row **5-2-5-12** times, then on every foll **8th-8th-6th-0** row **2-6-5-0** times.

Then cont on the **55-59-65-71** sts obtained

When work measures **45** cm [**17¾** in] (**100** rows) total cast off **2-2-3-4** sts at beg of next 2 rows then leave the rem **51-55-59-63** sts on a spare needle.

#### YOKE :

Using the 5.5 mm circular needles pick up :

- the **73-79-85-91** sts for the back,
- the **51-55-59-63** sts for one sleeve,
- the **73-79-85-91** sts for the front,
- the **51-55-59-63** sts for 2nd sleeve.

Cont in Stocking St on the **248-268-288-308** sts obtained working the 1st row as foll :

**k49-53-57-61**,

k2tog, sl 1, k1, pssso,

**k69-75-81-87**,

k2tog, sl 1, k1, pssso,

**k47-51-55-59**,

k2tog, sl 1, k1, pssso,

**k71-77-83-89**.

Work **5** rows on the rem **242-262-282-302** sts.

**Next row**, work :

**S** : k1, k2tog, \* k13, k2tog \*, rep from \* to \* 15 times, ending with k14 (= 16 dec).

**M** : k1, k2tog, \* k15, k2tog \*, rep from \* to \* 5 times, • k14,

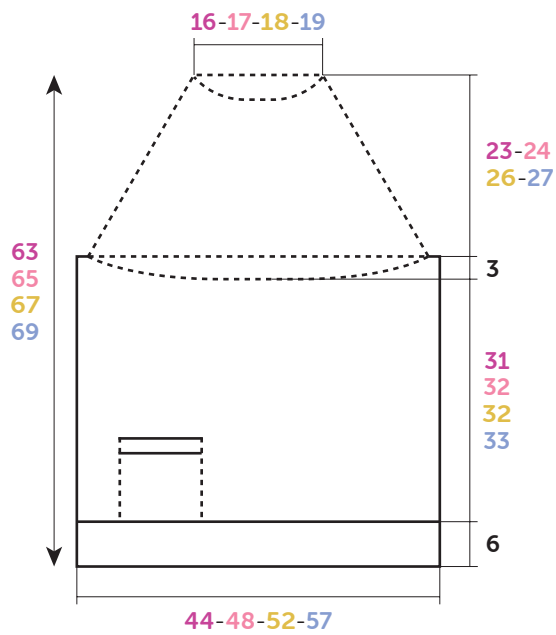

**BACK-FRONT**

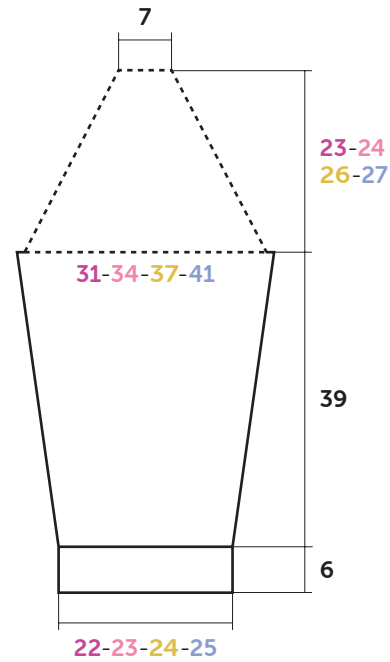

**SLEEVE**

**Diagram**, measured in cm

k2tog •, rep from • to • 10 times, ending with k14 (= 16 dec).

**L** : k1, k2tog, \* k16, k2tog \*, rep from \* to \* 9 times, • k15, k2tog •, rep from • to • 6 times, ending with k15 (= 16 dec).

**XL** : k1, k2tog, \* k17, k2tog \*, rep from \* to \* 13 times, • k16, k2tog •, rep from • to • 2 times, ending with k16 (= 16 dec).

Work **5** rows on the rem **226-246-266-286** sts.

**Next row**, work :

**S** : k1, k2tog, \* k12, k2tog \*, rep from \* to \* 15 times, ending with k13 (= 16 dec).

**M** : k1, k2tog, \* k14, k2tog \*, rep from \* to \* 5 times, • k13, k2tog •, rep from • to • 10 times, ending with k13 (= 16 dec).

**L** : k1, k2tog, \* k15, k2tog \*, rep from \* to \* 9 times, • k14, k2tog •, rep from • to • 6 times, ending with k14 (= 16 dec).

**XL** : k1, k2tog, \* k16, k2tog \*, rep from \* to \* 13 times, • k15, k2tog •, rep from • to • 2 times, ending with k15 (= 16 dec).

Work **5-5-5-3** rows on the rem **210-230-250-270** sts.

**Next row**, work :

**S** : k1, k2tog, \* k11, k2tog \*, rep from \* to \* 15 times, ending with k12.

**M** : k1, k2tog, \* k13, k2tog \*, rep from \* to \* 5 times, • k12, k2tog •, rep from • to • 10 times, ending with k12.

**L** : k1, k2tog, \* k14, k2tog \*, rep from \* to \* 9 times, • k13, k2tog •, rep from • to • 6 times, ending with k13.

**XL** : k1, k2tog, \* k15, k2tog \*, rep from \* to \* 13 times, • k14, k2tog •, rep from • to • 2 times, ending with k14.

Cont to dec in this way as foll :

**S** : once on foll 6th row, then on every foll 4th row 6 times.

**M** : on every foll 4th row 8 times.

**L** : on every foll 4th row 9 times.

**XL** : on every foll 4th row 10 times.

After the final dec change to 5.0 mm needles & work the rem **82-86-90-94** sts as foll: work **1** row of purl, then **8** rows 1/1 rib then cast off all sts.

#### **FINISHING :**

Sew the yoke seam.

Sew the sleeve & side seams.

Sew the back of the pocket onto the inside of work.

Secure & weave in all ends.