

Pull col polo

Polotrui – Polo neck sweater

BERGERE

DE FRANCE

Une laine de qualité fabriquée en France

ENSEMBLE, FAVORISONS LA FABRICATION FRANÇAISE

Bergère de France est une filature familiale, installée à Bar-le-Duc, au cœur de la Lorraine depuis 1946. De la création des fils à l'expédition des pelotes, de la recherche de style à la réalisation des livres et magazines, toutes ces étapes sont réalisées en France dans nos ateliers. En choisissant la laine Bergère de France, vous favorisez une production locale et encouragez le savoir-faire français.



Une fabrication et une qualité maîtrisée

En tant que fabricant, nous apportons un grand soin à la qualité de nos fils. Nous maîtrisons et contrôlons ainsi directement toutes les étapes de la production.

Nous assurons dans notre usine les grandes étapes de fabrication du fil à tricoter : la teinture, la préparation, la filature, l'assemblage, le retordage, la finition et la mise en pelote des fils.

Une filature éthique

Nous avons à cœur de sélectionner des matières premières respectueuses de l'environnement et du bien-être animal. Nos laines proviennent d'élevages d'Uruguay et de Nouvelle-Zélande reconnus pour la qualité de leurs fibres. Nous utilisons du coton d'Égypte issu d'une agriculture biologique. Les matières synthétiques proviennent d'une entreprise Européenne que nous avons sélectionné pour son niveau de qualité.

- La Laine Française -

FABRICANT FRANÇAIS DE LAINE
DEPUIS 1946



M 2 8 1 2

Pull col polo

Le niveau de difficulté

BBB Facile

Les tailles

S M L XL XXL

Le nombre de pelotes en, COCOONING

6 7 7 8 8 Gris 10256

Le matériel

Les aiguilles n° 6 et n° 6,5.

3 boutons boules irisés bleu Ø 10 mm réf. 50693, les 6.

Les points employés

CÔTES 1/1, aig. n° 6.

JERSEY ENDROIT, aig. n° 6,5.

L'échantillon

Pour réussir votre modèle, il est important de tricoter l'échantillon (consulter nos astuces et conseils sur bergeredefrance.fr/conseils).

Un carré de 10 cm jersey endroit = 15 m. et 19 rgs.

La réalisation

DOS :

Monter **71-77-83-91-97** m. aig. n° 6. Tricoter **8 cm (18 rgs)** côtes 1/1.

Continuer jersey endroit aig. n° 6,5.

Emmanchures :

A **38-39-39-40-41** cm (**76-78-78-80-82** rgs) de hauteur totale, rabattre de chaque côté tous les 2 rgs (les diminutions d'1 m. se font à 2 m. du bord) :

S : 1 x 3 m., 1 x 2 m., 3 x 1 m.

M : 1 x 3 m., 1 x 2 m., 4 x 1 m.

L : 1 x 3 m., 2 x 2 m., 3 x 1 m.

XL : 1 x 4 m., 1 x 3 m., 2 x 2 m., 2 x 1 m.

XXL : 1 x 4 m., 1 x 3 m., 2 x 2 m., 3 x 1 m.

Pour diminuer 1 m. à 2 m. du bord : Tricoter 2 m. endroit, 2 m. ensemble endroit, continuer le rg et lorsqu'il reste 4 m. sur l'aig. gauche, tricoter 1 surjet simple, 2 m. endroit.

Puis, continuer sur les **55-59-63-65-69** m. restantes.

Epaules et encolure :

A **56-58-60-62-64** cm (**110-114-118-122-126** rgs) de hauteur totale, **pour les épaules** rabattre de chaque côté tous les 2 rgs :

S : 1 x 5 m., 2 x 6 m.,

M : 3 x 6 m.,

L et XL : 1 x 6 m., 2 x 7 m.,

XXL : 3 x 7 m.,

en même temps que la 1ère diminution d'épaule, **pour l'encolure** rabattre les **17-19-19-21-23** m. centrales, continuer chaque côté séparément en rabattant côté encolure 1 x 2 m.

DEVANT :

Tricoter comme au dos jusqu'aux emmanchures.

Emmanchures et ouverture :

A **38-39-39-40-41** cm (**76-78-78-80-82** rgs) de hauteur totale, **pour les emmanchures** rabattre comme au dos, **en même temps pour l'ouverture**, rabattre les **3** m. centrales et continuer chaque côté séparément.

Après la dernière diminution d'emmanchure, il reste **26-28-30-31-33** m. de chaque côté.

Encolure :

A **52-54-56-58-60** cm (**102-106-110-114-118** rgs) de hauteur totale, côté ouverture rabattre tous les 2 rgs 1 x **5-6-6-7-8** m., 1 x 2 m., 2 x 1 m.

Epaules :

Rabattre comme au dos.

MANCHES :

Monter **35-37-39-41-43** m. aig. n° 6. Tricoter **8 cm (18 rgs)**, côtes 1/1, **mais** au dernier rg augmenter 1 m. (= **36-38-40-42-44** m.).

Continuer jersey endroit aig. n° 6,5 en augmentant de chaque côté à 2 m. du bord :

S et M : 6 x 1 m. tous les 8 rgs, 2 x 1 m. tous les 6 rgs.

L : 4 x 1 m. tous les 8 rgs, 5 x 1 m. tous les 6 rgs.

XL : 9 x 1 m. tous les 6 rgs, 2 x 1 m. tous les 4 rgs.

XXL : 8 x 1 m. tous les 6 rgs, 4 x 1 m. tous les 4 rgs.

Puis, continuer sur les **52-54-58-64-68** m. obtenues.

Tête de manche :

A **45** cm (**88** rgs) de hauteur totale, de chaque côté rabattre tous les 2 rgs (les diminutions d'1 m. se font à 2 m. du bord) :

S : 1 x 3 m., 1 x 2 m., 9 x 1 m., 1 x 2 m., 1 x 3 m. et les 14 m. restantes.

M : 1 x 3 m., 1 x 2 m., 8 x 1 m., 2 x 2 m., 1 x 3 m. et les 14 m. restantes.

L : 1 x 3 m., 2 x 2 m., 8 x 1 m., 2 x 2 m., 1 x 3 m. et les 14 m. restantes.

XL : 1 x 3 m., 2 x 2 m., 8 x 1 m., 2 x 2 m., 2 x 3 m. et les 14 m. restantes.

XXL : 1 x 3 m., 3 x 2 m., 6 x 1 m., 3 x 2 m., 2 x 3 m. et les 14 m. restantes.

BORDURES D'OUVERTURE (2) :

Monter **25-27-31-33-35** m. aig. n° 6. Tricoter **3 cm (6 rgs)** côtes 1/1 et laisser les m. en attente.

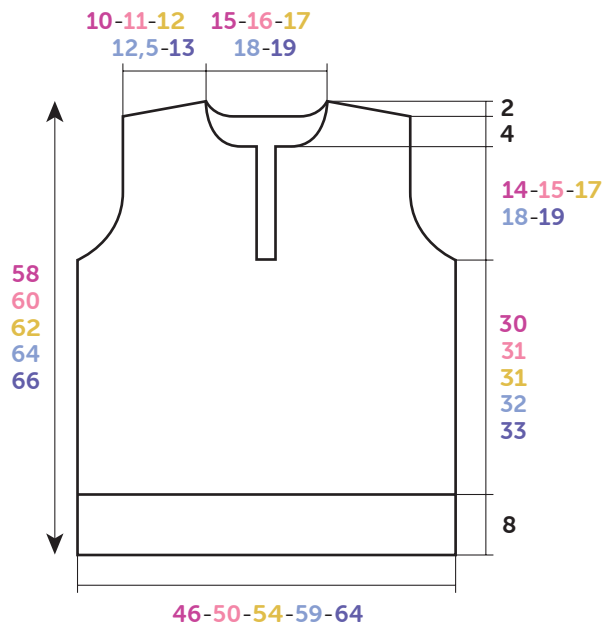

**DOS-DEVANT
RUG- EN VOORPAND**

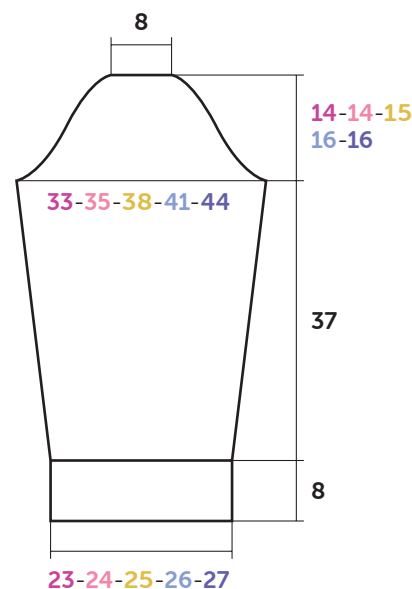

**MANCHE
MOUW**

Croquis, mesures en cm / **Tekening**, maten in cm

COL :

Monter **97-101-103-105-109** m. aig. n° 6. Tricoter **8** cm (**18** rgs) côtes 1/1.

Bande n° 1 :

Laisser en attente les m. envers, tricoter **4** rgs jersey endroit sur les m. endroit et les laisser en attente.

Bande n° 2 :

Reprendre les m. envers en attente, tricoter **4** rgs jersey endroit et laisser en attente.

FINITIONS :



NEDERLANDS

Polotrui

Gebruikte steken

BOORDSTEEK 1/1, nld. nr. 6.

RECHTE TRICOTSTEEK, nld. nr. 6,5.

Proeflapje

Voor het slagen van je model is het belangrijk om het proeflapje te breien (zie tips en raad op bergeredefrance.nl/conseils).

Een vierkant van 10 cm in rechte tricotsteek = 15 st. en 19 nld.

Uitvoering

RUGPAND :

71-77-83-91-97 st. met nld. nr. 6 opzetten en **8** cm (**18** nld.) boordsteek 1/1 breien.

Met nld. nr. 6,5 verder breien in rechte tricotsteek.

Armsgaten :

Op **38-39-39-40-41** cm (**76-78-78-80-82** nld.) totale hoogte aan beide kanten elke 2e nld. afkanten (de minderingen van 1 st. worden op 2 st. uit de kant gemaakt) voor :

S : 1 x 3 st., 1 x 2 st., 3 x 1 st.

Assembler les épaules.

Poser à points arrière une bordure le long de chaque côté de l'ouverture.

Puis, superposer la bordure droite sur la gauche et coudre les petits côtés le long des m. rabattues de l'ouverture.

Poser à points arrière la bande n° 1 au bord de l'encolure sur l'endroit du travail en commençant et terminant à **1,5** cm du bord, puis la bande n° 2 sur l'envers du travail.

Coudre la tête des manches au bord des emmanchures.

Faire les coutures des manches et des côtés du pull.

Sur la bordure d'ouverture gauche, coudre **3** boutons à **1** cm

M : 1 x 3 st., 1 x 2 st., 4 x 1 st.

L : 1 x 3 st., 2 x 2 st., 3 x 1 st.

XL : 1 x 4 st., 1 x 3 st., 2 x 2 st., 2 x 1 st.

XXL : 1 x 4 st., 1 x 3 st., 2 x 2 st., 3 x 1 st.

Voor het minderen van 1 st. op 2 st. uit de kant : 2 st. recht, 2 st. samen recht breien, de nld. verder breien en als er nog 4 st. op de linker nld. over zijn, dan 1 overhaling en 2 st. recht breien.

Dan verder breien over de overige **55-59-63-65-69** st.

Schouders en hals :

Op **56-58-60-62-64** cm (**110-114-118-122-126** nld.) totale hoogte **voor de schouders** aan beide kanten elke 2e nld. afkanten voor :

S : 1 x 5 st., 2 x 6 st.,

M : 3 x 6 st.,

L en XL : 1 x 6 st., 2 x 7 st.,

XXL : 3 x 7 st.,

tegelijk met de 1e schoudermindering, **voor de hals** de middelste **17-19-19-21-23** st. afkanten, elke kant apart verder breien en hierbij aan de halskant 1 x 2 st. afkanten.

VOORPAND :

Breien als het rugpand tot aan de armsgaten.

Armsgaten en split :

Op **38-39-39-40-41** cm (**76-78-78-80-82** nld.) totale hoogte **voor de armsgaten** afkanten als voor het rugpand,

tegelijk voor het split, de middelste **3** st. afkanten en elke kant apart verder breien.

Na de laatste armsgatmindering zijn er **26-28-30-31-33** st. aan elke kant over.

Hals :

Op **52-54-56-58-60** cm (**102-106-110-114-118** nld.) totale hoogte aan de kant van het split elke 2e nld. 1 x **5-6-6-7-8** st., 1 x 2 st., 2 x 1 st. afkanten.

Schouders :

Afkanten als voor het rugpand.

MOUWEN :

35-37-39-41-43 st. met nld. nr. 6 opzetten, **8** cm (**18** nld.) boordsteek 1/1 breien, **maar** in de laatste nld. 1 st. meerderen (= **36-38-40-42-44** st.).

Met nld. nr. 6,5 verder breien in rechte tricotsteek en hierbij aan beide kanten op 2 st. uit de kant meerderen voor :

S en M : 6 x 1 st. elke 8e nld., 2 x 1 st. elke 6e nld.

L : 4 x 1 st. elke 8e nld., 5 x 1 st. elke 6e nld.

XL : 9 x 1 st. elke 6e nld., 2 x 1 st. elke 4e nld.

XXL : 8 x 1 st. elke 6e nld., 4 x 1 st. elke 4e nld.

Dan verder breien over de verkregen **52-54-58-64-68** st.

Mouwkop :

Op **45** cm (**88** nld.) totale hoogte aan beide kanten elke 2e nld. afkanten (de minderingen van 1 st. worden op 2 st. uit de kant gemaakt) voor :

S : 1 x 3 st., 1 x 2 st., 9 x 1 st., 1 x 2 st., 1 x 3 st. en de overige 14 st.
M : 1 x 3 st., 1 x 2 st., 8 x 1 st., 2 x 2 st., 1 x 3 st. en de overige 14 st.

L : 1 x 3 st., 2 x 2 st., 8 x 1 st., 2 x 2 st., 1 x 3 st. en de overige 14 st.

XL : 1 x 3 st., 2 x 2 st., 8 x 1 st., 2 x 2 st., 2 x 3 st. en de overige 14 st.

XXL : 1 x 3 st., 3 x 2 st., 6 x 1 st., 3 x 2 st., 2 x 3 st. en de overige 14 st.

SPLITBIEZEN (2) :

25-27-31-33-35 st. met nld. nr. 6 opzetten, **3** cm (**6** nld.) boordsteek 1/1 breien en dan de st. laten wachten.

KRAAG :

97-101-103-105-109 st. met nld. nr. 6 opzetten en **8** cm (**18** nld.) boordsteek 1/1 breien.

Baan nr. 1 :

De st. averecht laten wachten, **4** nld. rechte tricotsteek breien over de st. recht en dan de st. laten wachten.

Baan nr. 2 :

De wachtende st. averecht weer opnemen, **4** nld. rechte tricotsteek breien en dan laten wachten.

AFWERKING :

De schouders aan elkaar naaien.

Met de stiksteek een bies langs elke kant van het split naaien.

Dan de rechterbies op de linkerbies plaatsen en de korte kantjes langs de afgekante st. van het split naaien.

Met de stiksteek de baan nr. 1 langs de hals op de goede kant van het werk naaien en hierbij beginnen en eindigen op **1,5** cm uit de kant, dan de baan nr. 2 op de achterkant van het werk.

De mouwkoppen langs de armsgaten naaien.

De mouw- en zijnaden van de trui aan elkaar naaien.

Op de linker splitbies op **1** cm uit de kant **3** knopen naaien, de 1e op **1** cm van de kraag, de 2e op **3,5** cm van het begin van het split, de 3e tussen de eerste twee.





M 2 8 1 2

Polo neck sweater

Difficulty level

BBB Easy

Sizes

S M L XL XXL

Number of balls in, COCOONING

6 7 7 8 8 Gris 10256

Equipment

6.0 mm & 6.5 mm needles

3 blue iridescent ball buttons Ø 10 mm ref. 50693, pk of 6.

Stitches used

1/1 RIB, using 6.0 mm needles.

STOCKING STITCH, using 6.5 mm needles.

Tension/Gauge

To achieve a good result it is essential to make a tension square (see our hints & tips at bergeredefrance.com/advices). A 10 cm (4 in) square of Stocking Stitch using 6.5 mm needles = 15 sts & 19 rows.

To make

BACK :

Using 6.0 mm needles CO 71-77-83-91-97 sts. Work 8 cm [3 in] (18 rows) 1/1 rib.

Change to 6.5 mm needles & cont in Stocking St.

Armholes :

When work measures 38-39-39-40-41 cm [15-15¼-15¼-15¾-16 in] (76-78-78-80-82 rows) total, cast off at the beg of every row as foll: 4 sts 0-0-0-2-2 times, 3 sts twice, 2 sts

2-2-4-4-4 times. 61-67-69-69-75 sts rem.

Next row (RS - dec): k2, k2tog, work to last 4 sts, sl 1, k1, pss0, k2.

Rep this dec on every foll RS row 2-3-2-1-2 times. Then cont on the rem 55-59-63-65-69 sts.

Shoulders & neck :

Cont until work measures 56-58-60-62-64 cm [22-22¾-23¾-24½-25 in] (110-114-118-122-126 rows) total.

Next row (RS): Cast off 5-6-6-6-7 sts, work 14-14-16-16-16 sts, cast off the central 17-19-19-21-23 sts & work to end.

Next row (WS): Cast off 5-6-6-6-7 sts, work to central cast off sts & put rem sts on a spare needle.

***Next row (neck edge):** Cast off 2 sts, work to end.

Cont to cast off at shoulder edge on every alt row 6-6-7-7-7 sts twice*.

With WS facing pick up sts left on spare needle & work from *to* above.

FRONT :

Work as for back until armholes.

Armholes & neck :

When work measures 38-39-39-40-41 cm [15-15¼-15¼-15¾-16 in] (76-78-78-80-82 rows) total, for the armholes cast off as for back, at the same time for the opening, cast off the 3 central sts & cont each side separately.

After the final armhole dec you will have 26-28-30-31-33 sts rem on each side.

Neck :

When work measures 52-54-56-58-60 cm [20½-21¼-22-22¾-23½ in] (102-106-110-114-118 rows) total cast off at the opening edge on every alt row as folls: 5-6-6-7-8 sts once, 2 sts once, 1 st twice. 17-18-20-20-21 sts rem.

Shoulder :

Cont until work measures 56-58-60-62-64 cm [22-22¾-23¾-24½-25 in] (110-114-118-122-126 rows) total, then cast off at the shoulder edge on every alt row as foll: 5-6-6-6-7 sts 1-3-1-1-3 times, then 6-0-7-7-0 sts twice.

SLEEVES :

Using 6.0 mm needles CO 35-37-39-41-43 sts. Work 8 cm [3 in] (18 rows) in 1/1 Rib, but on the final row inc 1 st. (= 36-38-40-42-44 sts)

Change to 6.5 mm needles & cont in Stocking St for 8-8-6-6-6 rows.

Next row (RS - inc): k2, inc 1, work to last 2 sts, inc 1, k2.

Rep this inc on every foll 8th-8th-8th-6th-6th row 5-5-3-8-7 times, then on every foll 6th-6th-6th-4th-4th row 2-2-5-2-4 times.

Then cont on the 52-54-58-64-68 sts obtained.

Top of sleeve :

When work measures 45 cm [17¾ in] (88 rows) total cast off at the beg of every row as foll: 3 sts twice, 2 sts 2-2-4-4-6 times. 42-44-44-50-50 sts rem.

Next row (RS - dec): k2, k2tog, work to last 4 sts, sl 1, k1, pss0, k2.

Rep this dec on every foll RS row 8-7-7-7-5 times. 24-28-28-34-38 sts rem.

Then cast off at the beg of every row as foll: 2 sts 2-4-4-4-6 times, 3 sts 2-2-2-4-4 times, then the rem 14 sts.

OPENING BORDERS (2) :

Using 6.0 mm needles CO 25-27-31-33-35 sts. Work 3 cm [1 in] (6 rows) 1/1 rib & leave on a spare needle.

COLLAR :

Using 6.0 mm needles CO 97-101-103-105-109 sts. Work 8 cm [3 in] (18 rows) 1/1 rib.

Band n° 1 :

Leave all the purl sts of the collar on a spare needle, work 4

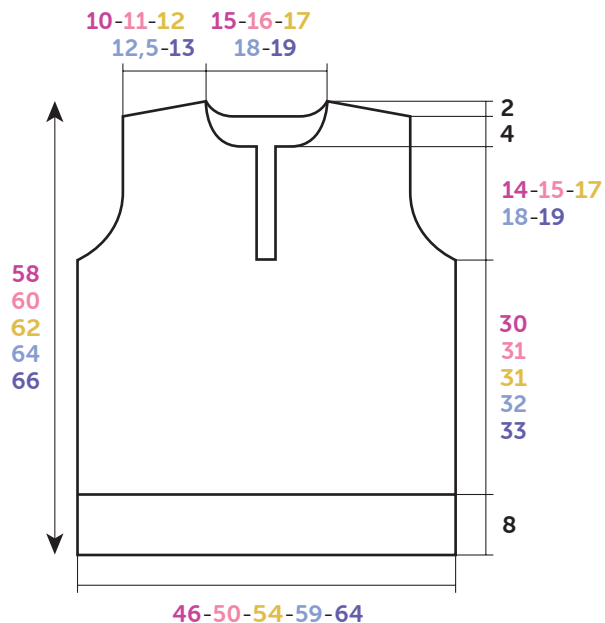

BACK-FRONT

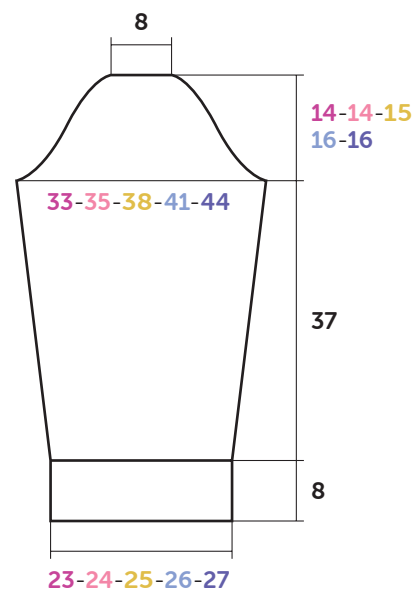

SLEEVE

Diagram, measured in cm

rows stocking st on the knit sts then leave on a spare needle.

Band n° 2 :

Pick up the purl sts, work 4 rows stocking st then leave on a spare needle.

FINISHING :

Join shoulder seams.

Using back stitch graft a border along each front opening, (see Grafting a Border in our hints & tips at bergeredefrance.com/advice).

Then overlap the right border on top of the left border and join the short edges to the cast off sts on the front opening.

Graft band No 1 around neck edge on the RS of work, starting & ending 1.5 cm [$\frac{1}{2}$ in] from the edge, then graft band No 2 to the WS of work.

Sew the top of the sleeve into the armholes.

Sew the sleeve & side seams.

On the left front border, sew on 3 buttons 1 cm [$\frac{1}{2}$ in] from the edge, the 1st 1 cm [$\frac{1}{2}$ in] from the collar, the 2nd 3.5 cm [$1\frac{1}{4}$ in] from the beg of the opening, the 3rd between the 2.

Secure & weave in all ends.