

le Wooling

SPECIALE EDITIE

Coton Satiné



BERGERE
DE FRANCE

10 MODELLEN

Coton Satiné

Dit garen met een bijzonder regelmatige glans is geschikt voor zowel breien als haken. Met dit aangenaam en zacht aanvoelende garen maakt u prachtige zomeroutfits voor het hele gezin. Satijnkatoen is het grofste katoen in de collectie van Bergère de France. Met dit garen zijn uw kledingstukken in een mum van tijd klaar.

VERPAKKING

Bol van 50 g = 115 meter ongeveer



KLEUR

Gamma van 13 kleuren
(te ontdekken op pagina 14).

SAMENSTELLING

100% merinoswol

ONDERHOUD

Machinewas wolprogramma.

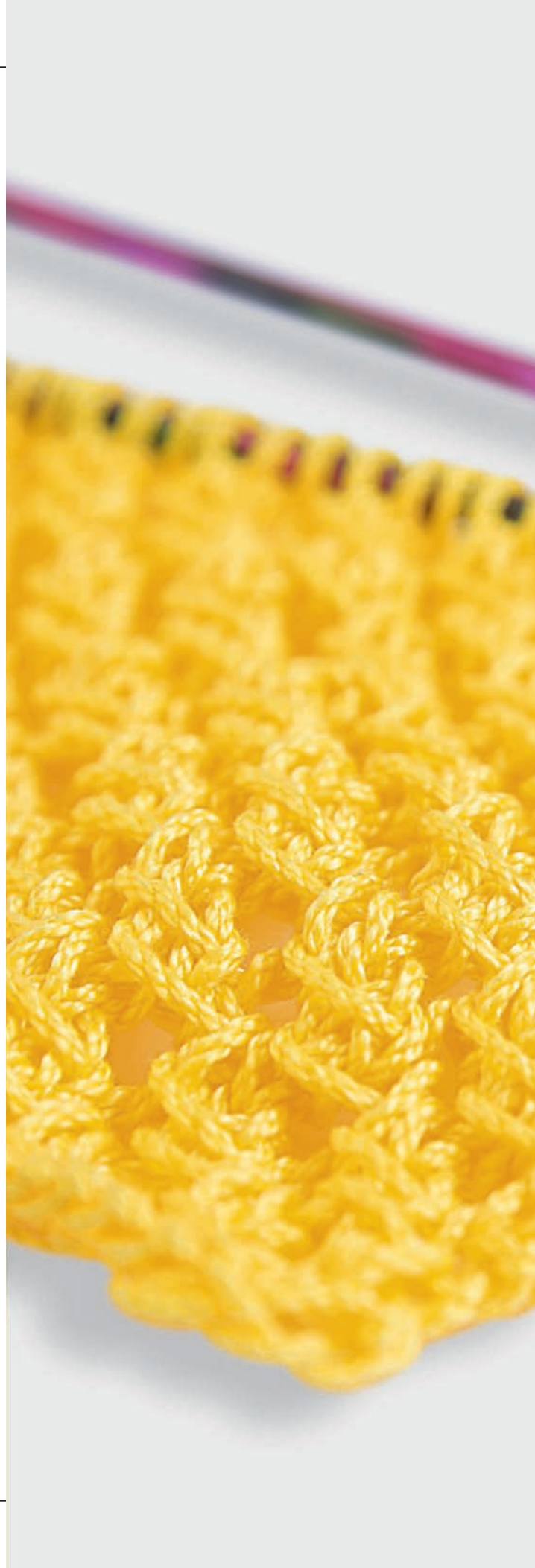

01

TOP

Maten S M L XL

COTON SATINÉ

Jaune 5 6 6 7 bol.

Breinaalden nr.4.5**BBBBBB**
GEVORDERDE

SUN



02

PONCHO**Maten** **Éen maat****COTON SATINÉ**

Blanc 11 bol.

Haaknaald nr.3.5

5 meter wit, dubbelzijdig

satijnlint 10 mm

artikelnr. 53610

BBBBBB
MAKKELIJK

03

VEST MET CAPUCHON

Maten **S** **M** **L** **XL** **XXL**

COTON SATINÉ

Kaki	14	16	17	19	20 bol.
Framboise	3	3	3	4	4 bol.
Jaune	3	3	3	3	3 bol.
Noir	2	3	3	3	3 bol.

Haaknaald nr.3.5

Markeerringen artikelnr. 68395

1 kakikleurige, deelbare rits:

60 cm artikelnr. 50102

65 cm artikelnr. 25911

BBBBBB
GEVORDERDE



04

TRUI

Maten S M L XL**COTON SATINÉ**

Écru 10 11 12 13 bol.

Breinaalden nr.3.5 en 4

BBBBBB
GEVORDERDE

05

TOP

Maten	S	M	L	XL
-------	---	---	---	----

COTON SATINÉ

Gris	2	3	3	3 bol.
------	---	---	---	--------

Noir	2	2	2	2 bol.
------	---	---	---	--------

Fushia	1	1	2	2 bol.
--------	---	---	---	--------

Breinaalden nr.4

1 kabelnaald

Haaknaalds nr.3.5

Markeerringen artikelnr. 68395

1 zwarte rits van 22 cm,

artikelnr. 43716

BBBBBB
 GEVORDERDE

06

PULL SJAAR MANCHES

Maten 4 6 8 10 12 jaar**COTON SATINÉ**

Rouge 3 4 4 5 6 bol.

Breinaalden nr.5.5

Markeeringen artikelnr. 68395

BBBBBB
BEGINNELING



07

SPEELPAKJE

Maten 1 3 6 12 mnd.

COTON SATINÉ

Framboise 2 3 3 4 bol.

Breinaalden nr.3.5 en 4

Markeerringen artikelnr. 68395

90 cm rood band 10 mm,

artikelnr. 30926

5 doorzichtige drukkertjes

Ø 10 mm, artikelnr. 60467

08

SPENCER

Maten	4	6	8	10	12 jaar
-------	---	---	---	----	---------

COTON SATINÉ

Turquoise	3	3	4	4	5 bol.
-----------	---	---	---	---	--------

Marine	1	1	1	1	1 bol.
--------	---	---	---	---	--------

Breinaalden nr.3.5 en 4

BBBBBB
 GEVORDERDE
I
C
EC
R
E
A
M

09

BLOUSON MET CAPUCHON

Maten	3	6	12	18	24	mond.
-------	---	---	----	----	----	-------

COTON SATINÉ

Beige	3	4	4	5	5	bol.
Paille	1	1	1	1	1	bol.

Paille	1	1	1	1	1	bol.
--------	---	---	---	---	---	------

Breinaalden nr.3.5 en 4

1 grijze, dunne, deelbare rits :

lengte 20 cm artikelnr. 67961

lengte 25 cm artikelnr. 67966

lengte 30 cm artikelnr. 67974

BBBBBB
 MAKKELIJK

10

JURKJE MET
SCHOUDBANDJES

Maten 3 6 12 24 mnd.

COTON SATINÉ

Paille 2 2 3 3 bol.

Blanc 1 1 1 1 bol.

Breinaalden nr.4

2 vierkante parelkleurige

knopen 10 mm,

artikelnr. 42513

BBBBBB
MAKKELIJK



Coton Satiné

KLEUREN



JAUNE
35216



ÉCRU
35231



PAILLE
35199



ROUGE
35219



FRAMBOISE
35225



FUSHIA
35205



KAKI
35242



BEIGE
35214



BLANC
35208



GRIS
35227



TURQUOISE
35236



MARINE
35203



NOIR
35238

CREATIEF WERKSCHRIFT

BERGERE
DE FRANCE

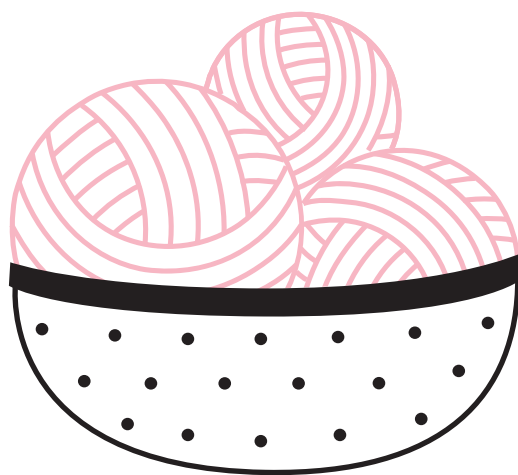

GEEN PANIEK BERGERE DE FRANCE HELPT ME STAP VOOR STAP !



ONZE SPECIALE HULPLIJN

Loop je vast midden in je breiwerk? Een uitleg van de beschrijving nodig? Aarzel niet om contact met ons op te nemen. Een ervaren breister neemt alle tijd om je de antwoorden en de hulp te geven die je nodig hebt.

DRAAI

056 34 66 02

in het Nederlands

OF

056 34 06 82

in het Frans

Van maandag tot vrijdag
van 9 uur tot 17 uur



ONZE INTERNET SITE

<http://nl.bergere-de-france.be/je-debute>

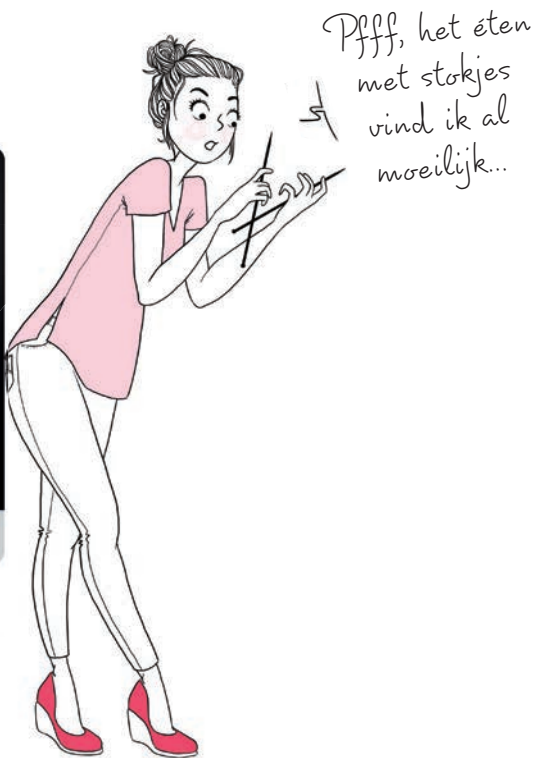

ONZE VIDEO'S OP YOUTUBE

al onze video-lessen op
www.youtube.com/bergerefr

Loop je vast midden in je breiwerk? Een uitleg van de beschrijving nodig?

VOOR BELGIË

in het Nederlands

056 34 66 02

maandag t/m vrijdag
van 9.00 tot 17.00 uur

nl.bergere-de-france.be

in het Frans

056 34 06 82

maandag t/m vrijdag
van 9.00 tot 17.00 uur

www.bergere-de-france.be

VOOR NEDERLAND

0800 023 09 58

maandag t/m vrijdag
van 9.00 tot 17.00 uur

www.bergerefrance.nl

HET ONMISBARE PROEFLAPJE

Voordat u begint met het breien van een model, moet u altijd een proeflapje breien ! Deze stap is onmisbaar om te onderzoeken of de dikte van de aangeraden breinaalden inderdaad overeen komt met uw manier van breien.

Als uw proeflapje niet hetzelfde is als in onze beschrijving, krijgt u een breiwerk dat te klein of te groot is.

HOE MAAKT U EEN PROEFLAPJE ?

Brei of haak een vierkant van minstens 15 cm x 15 cm in de aangegeven steek met de aangeraden brei- of haaknaalden. Rek het vierkant een beetje in de breedte uit als het in boordsteek gebreid is.

Gebruik een liniaal en tel het aantal steken voor 10 cm in de breedte en het aantal naalden of rijen of toeren voor 10 cm in de hoogte.

Vergelijk uw resultaat met de cijfers in onze beschrijving.

Uw proeflapje is hetzelfde als het onze !

U kunt beginnen met breien of haken en u kunt er zeker van zijn dat het model dezelfde afmetingen zal hebben als die van de tekening.

Krijgt u meer steken en naalden of rijen of toeren ?

Dan breit of haakt u te vast. Maak een nieuw proeflapje met dikkere brei- of haaknaalden.

Krijgt u minder steken en naalden of rijen of toeren ?

Dan breit of haakt u te los. Maak een nieuw proeflapje met dunnere brei- of haaknaalden.

LET OP : Het is erg belangrijk om ten minste het goede aantal steken te krijgen, zodat het model de goede verhouding heeft. Het aantal naalden of rijen of toeren kan makkelijk veranderd worden, want wij geven immers ook de hoogtes aan in cm.



Wij raden u aan om de beschrijving helemaal door te lezen, voordat u begint om een idee te krijgen van de verschillende etappes van uw breiwerk.

De modellen 'Ik begin' worden in detail en zonder afkortingen beschreven zodat een beginneling ze zonder moeilijkheden kan maken, alleen van 6 zeer vaak voorkomende termen worden er afkortingen gebruikt :

cm = centimeter i.p.v. = in plaats van nld. = breinaald of naald of naalden st. = steek of steken x = keer

DE STEKEN AFKANTEN

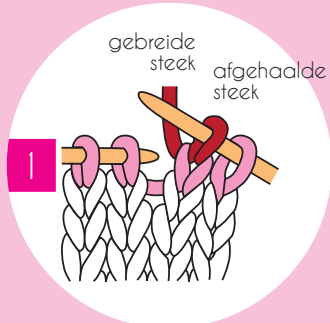

Haal de eerste steek af zonder hem te breien, brei dan de volgende steek recht.

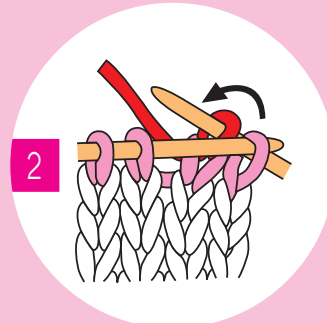

Neem de afgehaalde steek die op de rechternaald zit, op met de linkernaald en haal de steek over de gebreide steek heen. U heeft 1 steek afgekant. Er is nog maar één steek op de rechternaald over.

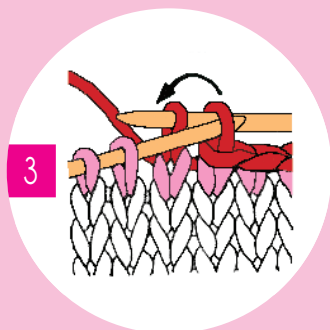

Brei een nieuwe steek recht en neem met de linkernaald de 1e steek van de rechternaald op en haal hem over de steek recht heen. Er is nog maar één steek op de rechternaald over.

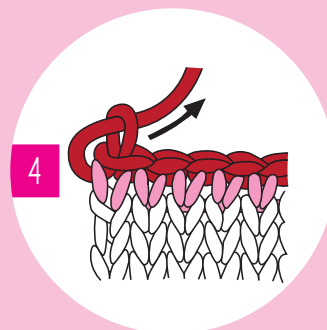

Herhaal deze handeling tot alle steken van de linkernaald gebreid zijn en er nog maar één steek op de rechternaald over is. Knip de draad op minstens 10 cm af en haal het uiteinde door de steek die zo van de naald valt.

DE DRADEN WEGWERKEN

Na het aan elkaar naaien van alle onderdelen, moeten de uitstekende draden verborgen worden. Rijg het uiteinde van de draad op de achterkant van het werk door enkele steken en knip de draad dan af.

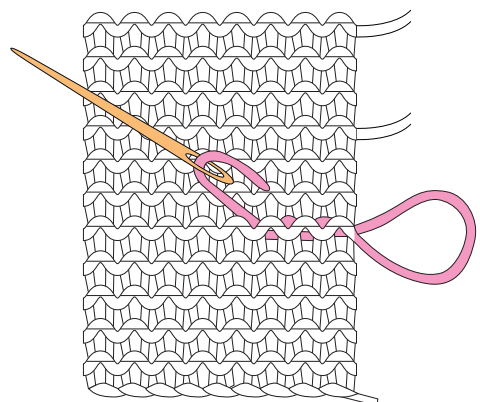

BREIEN : STEKEN / TECHNIEKEN / KNEEPJES

De boordsteek 1/1

Zet een oneven aantal steken op.

1ste naald : 1 steek recht, 1 steek averecht, 1 steek recht, 1 steek averecht, 1 steek recht en zo verder

2de naald : 1 steek averecht, 1 steek recht, 1 steek averecht, 1 steek recht, 1 steek averecht en zo verder

Herhaal steeds deze 2 naalden.

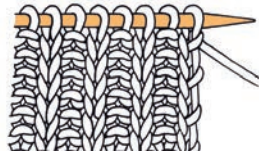

De boordsteek 2/2

Zet een aantal steken op deelbaar door 4 + 2 (bijvoorbeeld 22 steken).

1ste naald : 2 steken recht, 2 steken averecht, 2 steken recht, 2 steken averecht, 2 steken recht en zo verder

2de naald : 2 steken averecht, 2 steken recht, 2 steken averecht, 2 steken recht, 2 steken averecht en zo verder

Herhaal steeds deze 2 naalden.

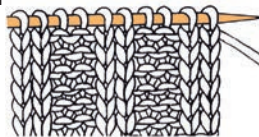

De gerstekorrel

Zet een oneven aantal steken op.

1ste naald : 1 steek recht, 1 steek averecht, 1 steek recht, 1 steek averecht, 1 steek recht en zo verder

Herhaal steeds deze naald.

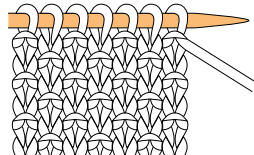

De dubbele gerstekorrel

Zet een oneven aantal steken op:

1ste naald : 1 steek recht, 1 steek averecht, 1 steek recht, 1 steek averecht, 1 steek recht en zo verder

2de naald : 1 steek averecht, 1 steek recht, 1 steek averecht, 1 steek recht, 1 steek averecht en zo verder

3de naald : 1 steek averecht, 1 steek recht, 1 steek averecht, 1 steek recht, 1 steek averecht en zo verder

4de naald : 1 steek recht, 1 steek averecht, 1 steek recht, 1 steek averecht, 1 steek recht en zo verder

Herhaal steeds deze 4 naalden.

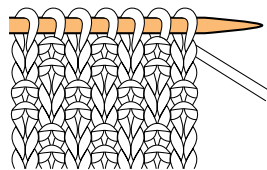

De omslag

Dit is het toevoegen van een steek om een gaatje te vormen

Plaats de draad voor het werk en sla hem over de rechternaald.

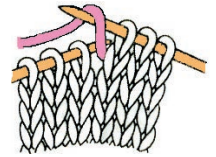

Brei de volgende steek van de linkernaald. De omslag vormt een steek méér op de rechternaald, met een gaatje aan de onderkant.

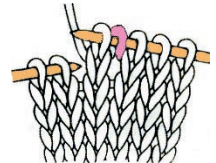

Brei in de volgende naald de omslag als de andere steken, u krijgt een steek meer.

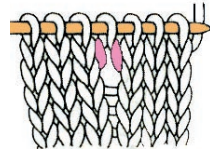

2 steken samen recht

Steek de rechternaald in de 2e steek van de linkernaald en dan in de eerste steek.

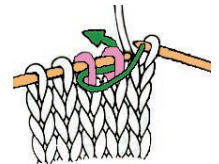

Brei een steek recht met deze 2 steken (sla de draad om de rechternaald en haal de punt van de rechternaald door de 2 steken).

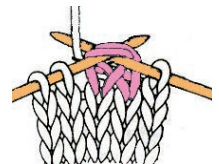

Door 2 steken samen recht te breien is er 1 steek minder over op de breinaald.



De steek afhalen

De draad zit achter het werk, de rechternaald in de volgende steek steken, van rechts naar links, alsof u de steek averecht gaat breien.

Deze steek op de rechternaald overzetten en gewoon verder breien.

In de volgende naald de afgehaalde steek averecht breien.

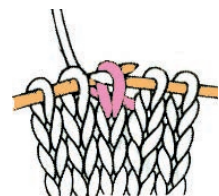

De overhaling

Zet een steek van de ene breinaald over op de andere breinaald en steek hiervoor de rechternaald in alsof u de steek recht gaat breien.

Brei de volgende steek recht. Neem de afgehaalde steek op met de linkernaald en haal hem over de recht gebreide steek heen.

Na een overhaling is er 1 steek minder over op de breinaald.

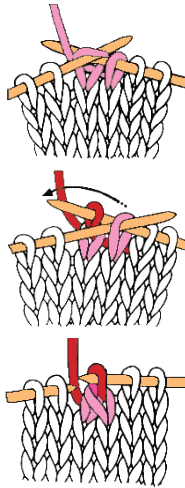

De dubbele overhaling

Een steek afhalen en hiervoor de rechternaald insteken alsof u de steek recht gaat breien. De volgende 2 steken samen recht breien.

Met de linkernaald de afgehaalde steek opnemen en hem over de laatst verkregen steek halen.

Na een dubbele overhaling zijn er 2 steken minder over op de naald.

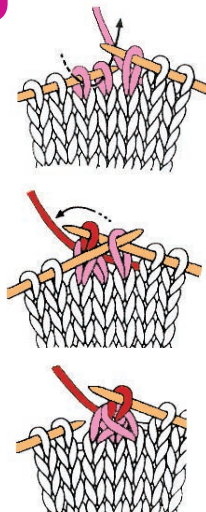

De gedraaide steek recht

Een steek recht breien en hierbij de achterdraad van de steek opnemen om de steek te verdraaien.



De gedraaide steek averecht

Een steek averecht breien en hiervoor de achterdraad van de steek opnemen.



Niet bestaande of weggewerkte steek

Als het aantal steken van een fantasiesteek in de loop van het breiwerk verandert, worden op de teltekening niet bestaande steken aangegeven in het zwart. Bij het volgen van deze teltekening moet deze niet bestaande steek niet gebreid worden maar u moet meteen naar de volgende steek gaan.

In spiegelbeeld breien

In de beschrijving van een voorpand, bijvoorbeeld in een vest, wordt aangegeven het andere voorpand in spiegelbeeld te breien.

U moet dan rechts meerderen of minderen wat voor het eerste voorpand links werd aangegeven en omgekeerd. De plaats van de breisteken moet ook omgekeerd worden, maar de steken moeten op dezelfde manier gebreid worden (de kruisingen in de kabels bijvoorbeeld moeten niet omgekeerd worden).

De dubbele mindering

Twee steken afhalen en hiervoor de rechternaald insteken alsof u de steken samen recht gaat breien. 1 steek recht breien. De 2 afgehaalde steken over de gebreide steek halen.

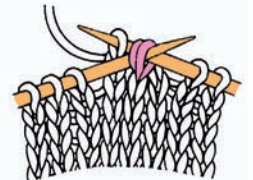

Raglanminderingen

Deze minderingen worden vooral gebruikt in de raglan. Ze vormen een lijn schuine steken vlak bij de zelfkant. Ze worden altijd op de goede kant van het werk gemaakt, op één of meerdere steken uit de kant.

Voorbeeld van minderingen op 1 steek uit de kant :
In het begin van de naald, op de goede kant van het werk, 1 steek recht en 1 overhaling breien. De naald verder breien.

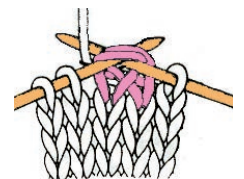

Aan het eind van de naald, op de goede kant van het werk, als er nog 3 steken over zijn, 2 steken samen recht en 1 steek recht breien.

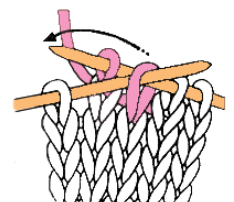

Meerderingen verdeeld over een naald

Als er meerdere meerderingen over een naald verdeeld moeten worden, moet u voor elke meerdering 2 steken in éénzelfde steek breien.

Als er meerdere meerderingen over een naald verdeeld moeten worden, moet u voor elke meerdering 2 steken in éénzelfde steek breien.

Steek de rechternaald in de steek die net onder de volgende steek op de linkernaald zit, laat deze steek op de rechternaald zitten en brei deze steek recht.

Brei de volgende steek van de rechternaald gewoon recht.

U krijgt 1 steek meer.

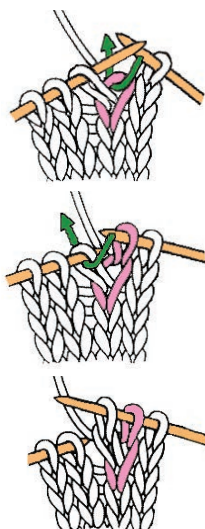

Meerderingen van 1 steek op 1 steek uit de kant

Deze meerderingen worden altijd op de goede kant van het werk op 1 steek uit de kant gemaakt.

Brei in het begin van de naald, op de goede kant van het werk, 1 steek recht, steek dan de rechternaald onder de draad die de steek van de rechternaald verbindt met de eerste steek van de linkernaald.

Zet deze draad op de linkernaald.

Brei deze steek recht en neem hierbij de achterdraad op om zo de steek te verdraaien.

Zo voorkomt u dat er een gaatje ontstaat aan de onderkant van de gemeederde steek. Brei de naald verder.

Steek aan het eind van de naald, op de goede kant van het werk, als er nog 1 steek op de linkernaald over is, de rechternaald achterom onder de draad die de steek van de rechternaald verbindt met de laatste steek van de linkernaald en zet deze draad op de linkernaald.

Brei deze steek gewoon recht en brei dan de laatste steek recht.

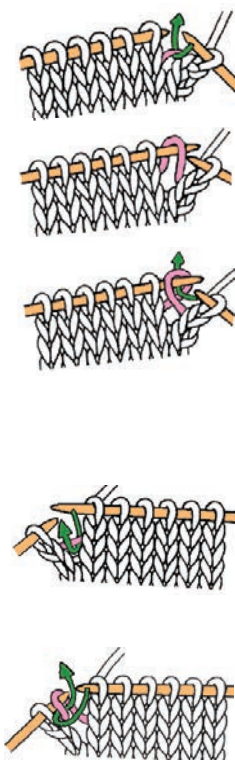

Meerdereren van 1 steek of meer aan de rand

Voeg het aantal gewenste steken aan het begin van de naald toe door lussen op de naald te vormen. Als er aan beide kanten gemeederd moet worden, dan hetzelfde doen aan het eind van de naald.

Brei deze steken recht of averecht, of in deaangeduide steek

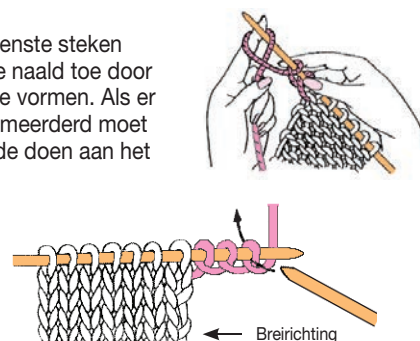

Verkorte naalden breien

Verkorte naalden zijn naalden die niet in het geheel gebreid worden, het breiwerk krijgt een gebogen of schuine vorm, doordat aan één kant van het werk méér naalden gebreid worden dan aan de andere kant. Ze kunnen aan één kant van het werk of aan allebei de kanten gemaakt worden en zo worden gladde randen gevormd, in tegenstelling tot trapsgewijze randen als er meerdere series steken afgekant worden.

De vermelding om het werk in de loop van de naald te keren betekent dat de overige steken op de linkernaald niet gebreid moeten worden.

Om een gaatje te voorkomen op de plaats waar het werk gekeerd wordt : na het keren van het werk de 1e steek van de linkernaald op de rechternaald overzetten zonder deze te breien, de draad zit op de achterkant van het werk, dan de andere steken gewoon breien.

Een rekbare opzetrand

- in boordsteek 1/1 :

Een draad in een andere kleur dan die van het breiwerk nemen. De helft van het benodigde aantal steken opzetten, plus één.

Bijvoorbeeld :

als u 45 steken op moet zetten, dan met de afstekende kleur opzetten : $\frac{45 + 1}{2} = 23$ steken

Met de draad van het breiwerk als volgt breien :

1e nld.: *1 steek recht, de draad, onder de naald door, voor het werk zetten, 1 omslag*. Van * tot * herhalen. Eindigen met 1 steek recht.

2e nld.: de 1e steek opnemen alsof u deze averecht gaat breien en hem op de rechternaald zetten zonder hem te breien, *de draad achter het werk zetten, 1 steek recht breien (= omslag van de vorige naald), de draad voor het werk zetten, 1 steek averecht afhalen*. Van * tot * herhalen.

3e nld.: *1 steek recht, draad naar voren, 1 steek averecht afhalen, draad naar achter*. Van * tot * herhalen. Eindigen met 1 steek recht.

Verder breien in boordsteek 1/1 en hierbij de 1e naald beginnen met 1 steek averecht.

De gekleurde draad van de opzetnaald uithalen.

De steken afkanten

1) Om de armsgaten of de hals te vormen moet u aan het begin van de naald steken afkanten :

Haal 1 steek af op de goede kant van het werk en steek hiervoor de rechternaald in de eerste steek alsof u deze averecht gaat breien. Brei de volgende steek recht.

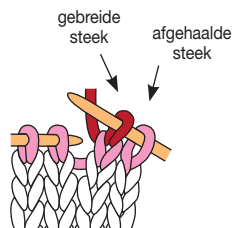

Neem de afgehaalde steek die op de rechternaald zit, op met de linkernaald en haal de steek over de gebreide steek heen. U heeft 1 steek afgekant.

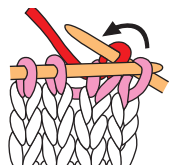

Brei 1 steek recht en haal de steek van de rechternaald over deze steek heen, u heeft een 2e steek afgekant. Herhaal tot het aantal aangegeven steken afgekant is. Kant in de volgende naald, op de achterkant van het werk, de steken op dezelfde manier af, maar brei ze hierbij averecht.

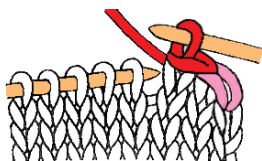

Kant in het begin van de volgende naald opnieuw het in de beschrijving aangegeven aantal steken af om een ronde vorm te krijgen.

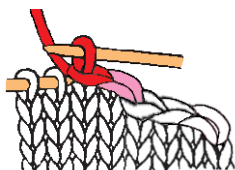

2) Als het, breiwerk af is, moeten de steken afgehecht worden.

Brei als voor de minderingen in het begin van de naald : Haal de eerste steek af zonder hem te breien, brei dan de volgende steek recht.

Neem met de linkernaald de afgehaalde steek op en haal hem over de gebreide steek heen.

Brei een nieuwe steek recht en neem met de linkernaald de 1e steek van de rechternaald op en haal hem over de steek recht heen. Er is nog maar één steek op de rechternaald over.

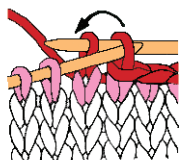

Herhaal deze handeling tot alle steken van de linkernaald gebreid zijn en er nog maar één steek op de rechternaald over is. Knip de draad op minstens 10 cm af en haal het uiteinde door de steek die zo van de naald valt.

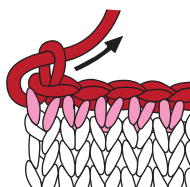

Kleine knoopsgaten

Voor een klein knoopje is één enkele steek genoeg om een klein knoopsgat te maken :

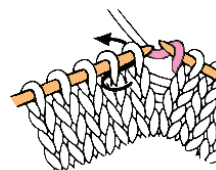

Maak een omslag en brei dan 2 steken samen recht. Brei de omslag gewoon in de volgende naald.

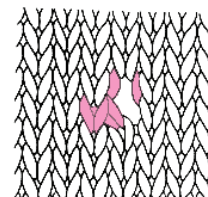

Horizontale knoopsgaten

1e naald : De steken breien tot de plaats van het knoopsgat, het aantal aangegeven steken afkanten en de naald uitbreien.

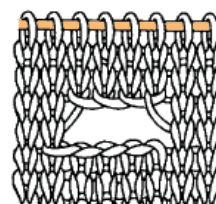

2e naald : Breien tot de plaats van de afgekante steken, nu evenveel steken opzetten als u in de vorige naald afgekant heeft en de naald uitbreien.

Knoopsgaten zonder de draden door te knippen

Met een naainaald de horizontale draad van de aangegeven st. opnemen, deze draad oprekken en 2 nld. hoger met enkele steekjes vastzetten. Dan hetzelfde doen met de horizontale draad die onder de 1e opgerekte draad ligt en deze 2 nld. lager vastzetten.

De "fantasie" steken

Deze worden altijd naald voor naald uitgelegd, maar ook in de vorm van teltekeningen, waar elk hokje een steek en een naald voorstelt. Onder de teltekening staat een verklaring van de verschillende tekens.

Deze teltekening beeldt af wat u ziet als u naar de goede kant van uw breiwerk kijkt. Maar het is niet altijd mogelijk om op de teltekening alle subtiliteiten van de steek weer te geven. Daarom raden wij u aan om, zelfs als u liever een teltekening volgt, eerst de beschrijving naald voor naald door te lezen.

De steken breien zoals ze op de naald staan betekent de steken die recht op de naald staan, ook recht te breien en de steken die averecht op de naald staan ook averecht te breien..

De kabels

De kleine kabels van 2 steken worden heel makkelijk gemaakt :

2 steken rechts kruisen : De 2de steek van de linkernaald voorom recht breien, dan de eerste steek gewoon recht breien. De 2 steken samen van de naald laten vallen.

2 steken links kruisen : De 2de steek van de linkernaald achterom recht breien, dan de eerste steek gewoon recht breien. De 2 steken samen van de naald laten vallen.

Voor een kabel van 3 steken of meer heeft u een hulpkabel nodig, ook wel kabelnaald genoemd.

Voorbeeld van een kabel over 4 steken :

4 steken links kruisen :

De eerste 2 steken op een kabelnaald voor het werk zetten, de volgende 2 steken recht breien, de 2 steken van de kabelnaald weer op de linkernaald zetten en ze recht breien.

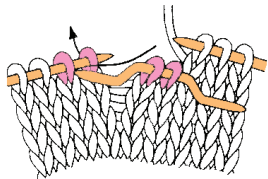

4 steken rechts kruisen :

De eerste 2 steken op een kabelnaald achter het werk zetten, de volgende 2 steken recht breien, de 2 steken van de kabelnaald weer op de linkernaald zetten en ze recht breien.

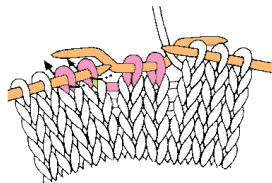

De steken opnemen

Als de verschillende panden van een breiwerk af zijn, neemt men de steken op door de breinaald in de zelfkant te steken, om de halsboord of de voorpandbiezen te maken.

Om de steken op te nemen in dezelfde richting als het breiwerk, steekt u de breinaald in het midden van elke steek van de laatste naald.

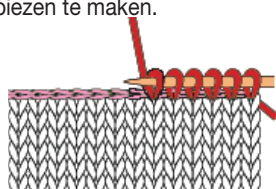

Als men steken opneemt langs een zijkant van het breiwerk, is een steek breder dan hoger. Steek de naald dus in 2 of 3 achtereenvolgende naalden, sla dan een naald over, om zodoende het aantal in de beschrijving aangegeven steken te krijgen.

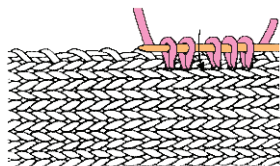

Het aan elkaar mazen

Als het breiwerk af is, de steken laten wachten zonder ze af te kanten.

Een draad met de kleur van het breiwerk op een borduurnaald zetten. Op de goede kant werken : de naald in het midden van de 1e steek steken en in het midden van de 2e steek naar boven komen. Deze handeling in het andere deel van het breiwerk herhalen.

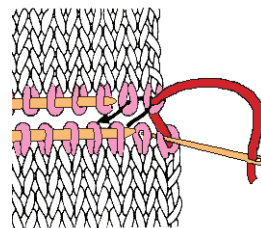

Op deze manier één voor één alle vrijgemaakte steken opnemen, de steken van de breinaald laten vallen als ze vastgenaaid zijn. Er wordt zo een naald steken gevormd die lijkt op een gebreide naald en die de twee delen breiwerk aan elkaar zet.

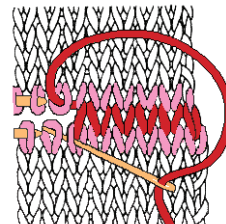

De naad met de stiksteek

Plaats de panden met de goede kanten op elkaar. Steek de naald naar achter, door de 2 lagen heen en kom 2 naalden verder weer naar boven.

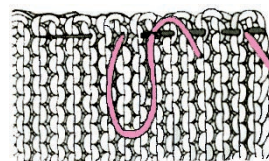

De onzichtbare naad

Rij een draad met de kleur van het breiwerk door een borduurnaald. Werk op de goede kant. Neem van elk van de 2 aan elkaar te zetten delen of kanten de horizontale draad op die tussen de 1e en de 2e steek ligt, trek de naald voldoende aan om de 2 randen naast elkaar te laten komen en de naad onzichtbaar te maken. Als de rand heel erg onregelmatig is, neem dan de horizontale draad op die tussen de 2e en de 3e steek ligt.

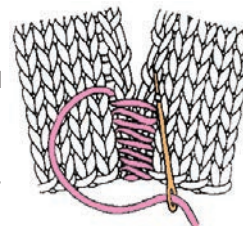

U kunt ook de schouders met een onzichtbare naad sluiten. Neem hiervoor de 2 verticale draden van een steek op, op één naald uit de kant van het breiwerk.

De jacquard

Het gaat hier om het breien in rechte tricotsteek met verwisselen van kleur om de tekening te vormen die door de teltekening wordt weergegeven.

Elk hokje van de teltekening stelt één steek en één naald voor. Bij elke teltekening staat een uitleg waarin staat aangegeven welke kleur bij welk tekenje hoort. U moet met het lezen van de teltekening aan de onderkant beginnen, van rechts naar links voor elke naald op de goede kant van het werk en van links naar rechts voor elke naald op de achterkant.

GEBREID JACQUARD

Alnaargelang de grootte van de te maken motieven, worden verschillende technieken gebruikt.

- Als de motieven klein zijn en dicht bij elkaar staan, dan laat u de draad waarmee niet gebreid wordt achter het werk meelopen. Trek deze draad niet te strak aan om het werk soepel te houden.
- Als de motieven ver van elkaar staan of erg breed zijn, dan laat u de draad waarmee niet gebreid wordt achter het werk meelopen en u zet hem vast met de draad waarmee gebreid wordt : neem de meelopende draad in de linkerhand, brei dan een steek waarbij u de rechternaald onder deze draad steekt; let er op dat u de draad niet meebreit. Deze handeling om de 2 steken herhalen.
- Als de motieven heel erg groot zijn of als er veel kleuren gebruikt worden, dan de draad niet achter het werk mee laten lopen, maar voor elk motief een klein bolletje gebruiken, dit is intarsia-jacquard. Let er op dat u de draden goed kruist bij elke kleurwisseling om gaatjes in het breiwerk te voorkomen. Brei in alle drie de gevallen zeer regelmatig, vooral bij de kleurwisseling, waar men vaak de neiging heeft om de steken wat losser te maken.

GEBORDUURD JACQUARD

Deze techniek is een goede vervanging voor het gebreide jacquard als de motieven maar erg weinig steken tellen, en bovendien wordt zo het nadeel voorkomen van meelopende draden op de achterkant.

Voor dit borduurwerk met de maassteek gebruikt u een borduurnaald met stompe punt en u werkt van rechts naar links.

Steek de naald van de achterkant naar de goede kant van het werk onderaan de 1ste te borduren steek, steek hem dan van rechts naar links onder de 2 draden van de steek die boven de te borduren steek ligt (tekening nr. 1),

steek hem dan weer onderaan de steek die u borduurt en kom onderaan de volgende steek weer naar boven (tekening nr. 2).

Borduur zo het benodigde aantal steken. Kom na de laatste steek weer naar boven aan de onderkant van de steek die er boven ligt.

Keer het werk, om weer van rechts naar links te werken.

tekening nr. 1

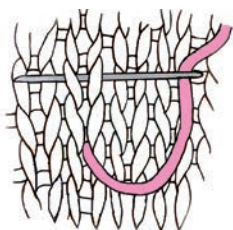

tekening nr. 2

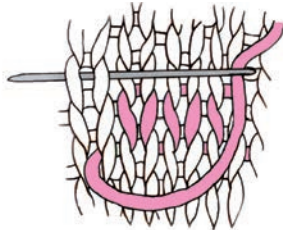

Een bies of boord aannaaien

Als de boord af is, enkele naalden in tricotsteek breien met een afstekende kleur.

De breinaald eruit halen en het deel in tricotsteek strijken zodat de steken niet ladderen.

De bies op het breiwerk spelden en hierbij de steken regelmatig verdelen. De naalden in tricotsteek uithalen, behalve de laatste naald. Deze laatste naald steek voor steek uithalen tijdens het naaien op de goede kant. Van de achterkant van het werk naar de goede kant in het midden van de 2e steek steken, naar achter steken in de 1e steek en op de goede kant naar boven komen in het midden van de 3e steek, naar achter steken in de 2e steek. Zo verder gaan met deze naald in stiksteek totaan de laatste steek.

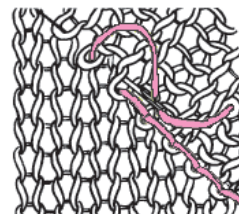

De schouders met de kettingsteek sluiten

De steken van de schouders op de naald laten wachten. Dan het rug- en voorpand met de achterkanten tegen elkaar plaatsen.

Met een 3e naald de 1e steek van de schouder van het voorpand samen recht breien met de 1e steek van de schouder van het rugpand, deze handeling herhalen met de 2e steek van elke naald.

U krijgt 2 steken op de rechternaald, de 1e van deze 2 steken over de tweede steek afkanten.

Zo verder breien tot alle steken van de schouder afgekant zijn. U krijgt een zichtbare ketting op de goede kant en een schoudernaad die niet uitrekt.

Om een naad te krijgen die onzichtbaar is op de goede kant, het rug- en voorpand met de goede kanten tegen elkaar plaatsen.



HAKEN : STEKEN / TECHNIEKEN |

Kettingsteek of losse (L.)

Beginsteek van het haken. Maak een lus. Steek de haaknaald door deze lus. Maak 1 omslag. Deze omslag door de lus heen halen. Op deze manier verder gaan om het aantal gewenste steken te verkrijgen.

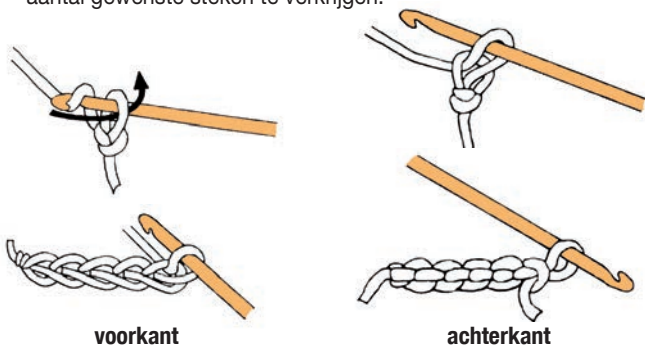

Half stokje (hstk.)

1 omslag, de haaknaald in een steek steken, 1 omslag, 1 lus trekken, 1 omslag, deze door de 3 lussen op de haaknaald halen.

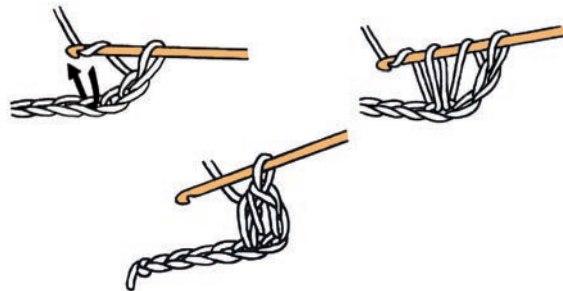

Stokje (stk.)

1 omslag, de haaknaald in een steek steken, 1 omslag, 1 lus trekken, 1 omslag, deze door 2 lussen op de haaknaald halen, 1 omslag, deze door de 2 laatste lussen op de haaknaald halen.

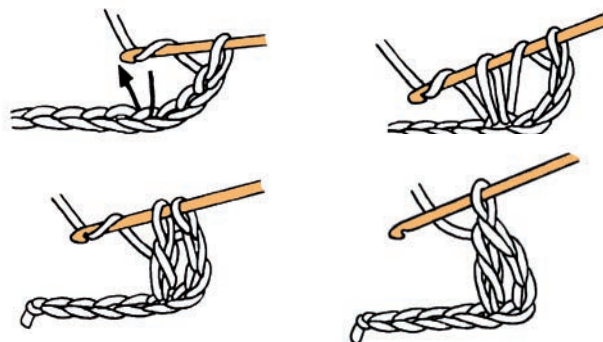

Halve vaste (hv.)

De haaknaald in een steek steken, 1 omslag, een lus trekken, 1 omslag, deze door de 2 lussen op de haaknaald halen.

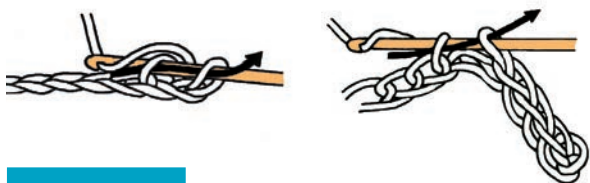

Vaste (v.)

De haaknaald in een steek steken, 1 omslag, deze in één beweging door de steek en de lus op de haaknaald halen.

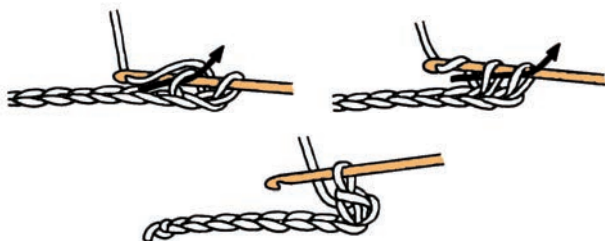

Kreeftsteek

Dit is een rij vasten die van links naar rechts gehaakt wordt. Aan de linkerkant beginnen : * de haaknaald in de 1ste st. steken, 1 omslag, een lus trekken, 1 omslag, deze door de 2 lussen op de haaknaald halen *. Van * tot * herhalen en de haaknaald steeds in de voorafgaande steek steken.

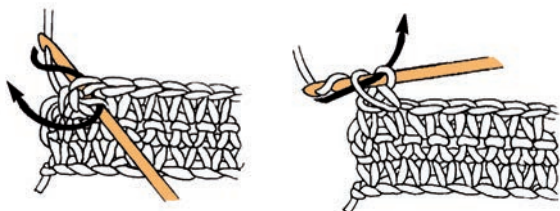

Dubbel stokje (dstk.)

2 omslagen, de haaknaald in een steek steken, 1 omslag, 1 lus trekken, 1 omslag, deze door 2 lussen op de haaknaald halen, 1 omslag, deze door 2 lussen op de haaknaald halen, 1 omslag, deze door de laatste 2 lussen op de haaknaald halen.

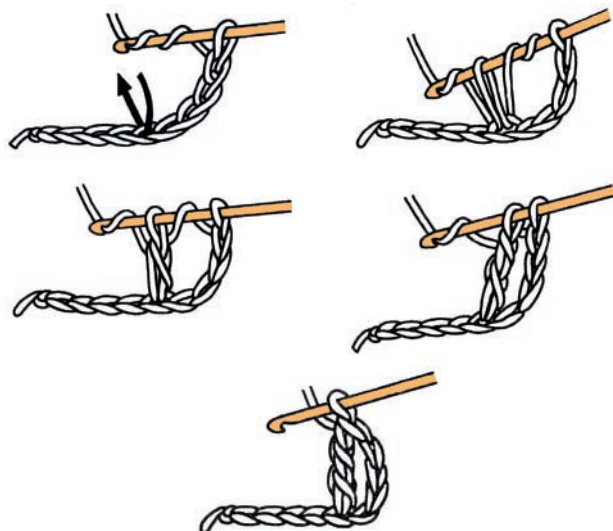

Driedubbel stokje (driedstk.)

3 omslagen, de haaknaald in een steek steken, 1 lus trekken, 1 omslag, deze door 2 lussen op de haaknaald halen, 1 omslag, deze door 2 lussen halen, 1 omslag, deze door 2 lussen halen, 1 omslag, deze door de laatste 2 lussen op de haaknaald halen.

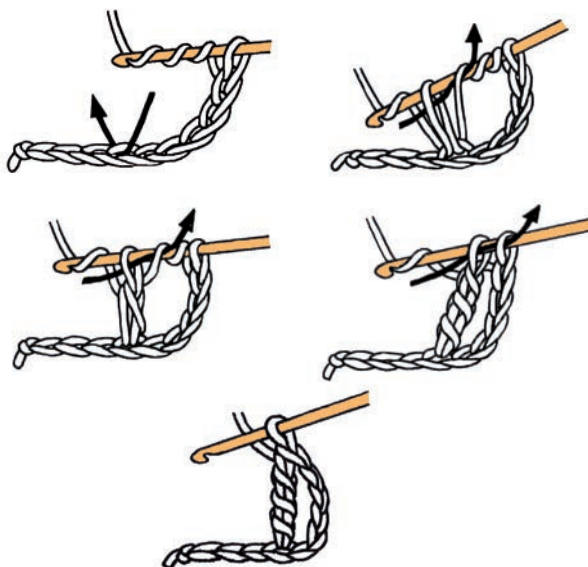

Het werk in het rond beginnen

Een ring vormen door de draad om de wijsvinger te draaien, dan de haaknaald in de ring steken, 1 omslag, een lus trekken, 1 omslag, deze door de lus halen, dan het aangegeven aantal steken haken.

Aan het eind van de 1e toer 1 hale vaste op de 1e vaste haken en de begin draad aantrekken om de ring te verkleinen.

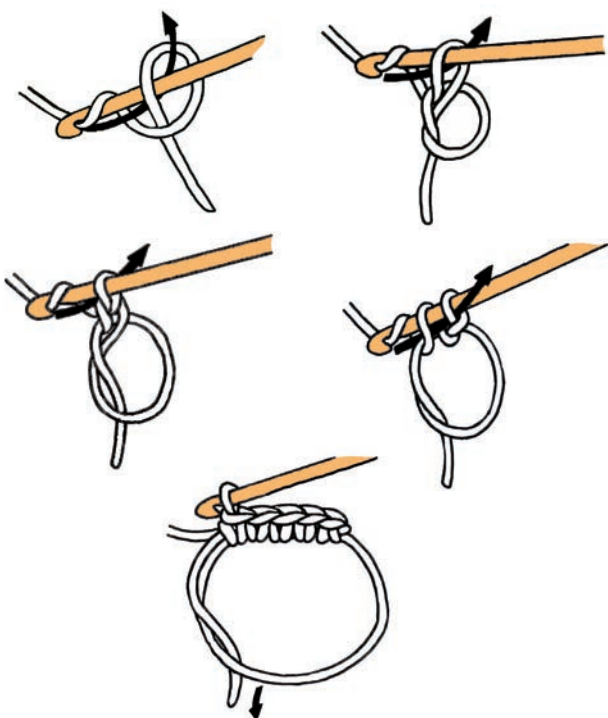

2 samengesloten vasten

De haaknaald in een st. steken, 1 omslag, een lus trekken, de haaknaald in de volgende st. steken, 1 omslag, een lus trekken, 1 omslag, deze door de 3 lussen op de haaknaald halen.

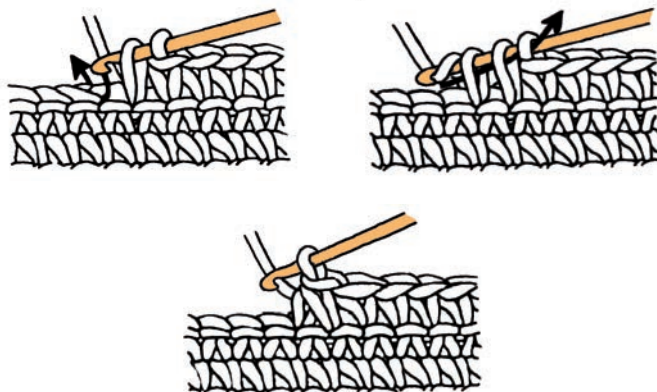

2 samengesloten stokjes

1 omslag, de haaknaald in een st. steken, 1 omslag, 1 lus trekken, 1 omslag, deze door 2 lussen op de haaknaald halen, 1 omslag, de haaknaald in de volgende st. steken, 1 omslag, een lus trekken, 1 omslag, deze door 2 lussen op de haaknaald halen, 1 omslag*, deze door de 3 laatste lussen op de haaknaald halen.

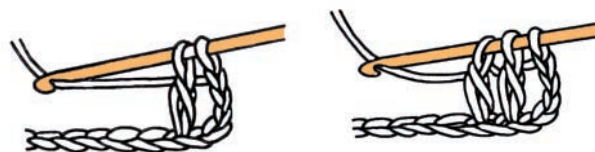

3 samengesloten stokjes

Als voor de 2 samengesloten stk. tot *, dan de haaknaald in de volgende st. steken, 1 omslag, een lus trekken, 1 omslag, deze door 2 lussen halen, 1 omslag, deze door de 4 laatste lussen op de haaknaald halen.

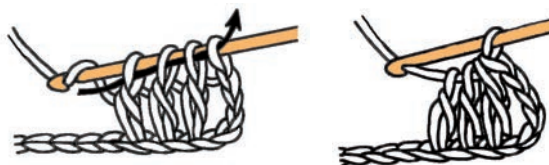

2 of 3 samengesloten dstk.

Als de samengesl. stk., maar beginnen met 2 omslagen..



Maten		S	M	L	XL
Kwaliteit COTON SATINÉ		Aantal bollen			
Jaune	35216	5	6	6	7

Armsgaten :

Let op :

Elke omslag moet vergoed worden door de afgekante st. van een groep van 2 st. fantasie. Als het niet meer mogelijk is om deze combinatie van st. te breien, dan deze st. vervangen door st. recht.

Op **26-27-27-28** cm (**68-70-70-72** nld.) totale hoogte aan beide kanten elke 2e nld. afkanten voor :

S : 1 x 3 st., 1 x 2 st. en 4 x 1 st.

M : 1 x 3 st., 2 x 2 st. en 3 x 1 st.

L : 1 x 3 st., 2 x 2 st. en 4 x 1 st.

XL : 1 x 3 st., 3 x 2 st. en 5 x 1 st.

Dan verder breien over de overige **63-69-76-79** st.

Hals :

Op **41-43-45-47** cm (**106-112-116-122** nld.) totale hoogte de middelste **27-29-32-33** st. afkanten, elke kant apart verder breien en hierbij aan de halskant elke 2e nld. 1 x 3 st. en 1 x 2 st. afkanten.

Schouders :

Op **43-45-47-49** cm (**112-118-122-128** nld.) totale hoogte de overige **13-15-17-18** st. laten wachten.

VOORPAND :

Breien als het rugpand tot de armsgaten.

Armsgaten :

Afkanten als voor het rugpand.

Hals :

Op **31-33-35-37** cm (**80-86-90-96** nld.) totale hoogte de middelste **17-19-22-23** st. afkanten, elke kant

apart verder breien en hierbij aan de halskant elke 2e nld. 1 x 3 st., 1 x 2 st., 1 x 1 st.; elke 4e nld. 2 x 1 st.; dan elke 6e nld. 2 x 1 st. afkanten.

Schouders :

Laten wachten als voor het rugpand.

AFWERKING :

De rechterschouder met de kettingsteek op de achterkant aan elkaar naaien (zie «Breien : Steken / Technieken / Kneepjes»).

Halsbies : Langs de hals al breiend **100-104-108-112** st. opnemen. Dan alle st. afkanten en ze hierbij recht breien op de achterkant van het werk.

De linkerschouder met de kettingsteek op de achterkant aan elkaar naaien, dan de zijkantjes van de bies aan elkaar naaien.

Mouwbiezen : Langs elk armsgat al breiend **92-96-104-108** st. opnemen. Dan alle st. afkanten en ze hierbij recht breien op de achterkant van het werk.

De zijnaden van de top sluiten.

Franjes :

- **54-58-64-70** franjes maken met voor elke franje 3 draden van 26 cm lang.

- Aan de onderkant van het rug- en voorpand 1 franje in elk gaatje van de 1e nld. fantasiesteek knopen, dan 1 franje op elke zijnaad.

● **Toelichting**

2 st. fantasie : 1 st. afhaken, 2 st. recht beien, dan de afgehaalde st. over deze 2 st. afkanten.

● **Gebruikte steken**

RECHTE TRICOTSTEEK, nld. nr. 4,5.

FANTASIESTEELK, nld. nr. 4,5 Over een aantal st. deelbaar door 3 + 1.

1e nld. (goede kant van het werk) : 1 st. recht, *1 omslag, 2 st. fantasie*, van * tot * herhalen.

2e en 4e nld.: averecht.

3e nld.: *2 st. fantasie, 1 omslag*, van * tot * herhalen, eindigen met 1 st. recht.

5e nld.: vanaf de 1e nld. herhalen.

● **Proeflapje**

Voor het slagen van uw model is het belangrijk om het proeflapje te breien (zie «Het onmisbare proeflapje» in de eerste bladzijden van de beschrijvingen).

Een vierkant van 10 cm in fantasiesteek = 20 st. en 26 nld.

● **Uitvoering**

RUGPAND :

81-89-98-107 st. opzetten en 2 nld. rechte tricotsteek breien.

Als volgt verder breien :

1-2-2-2 st. rechte tricotsteek,

79-85-94-103 st. fantasiesteek,

1-2-2-2 st. rechte tricotsteek.

FANTASIESTEELK

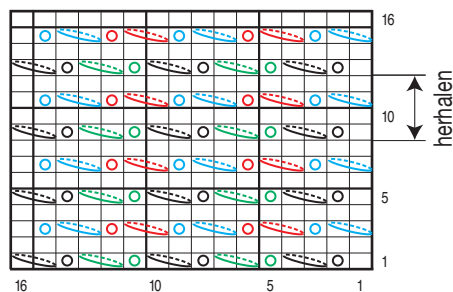

- = 1 st. rechte tricotsteek
- of ◻ of ◻ of ◻ = 1 omslag
- ◻ of ◻ of ◻ of ◻ = 2 st. fantasie

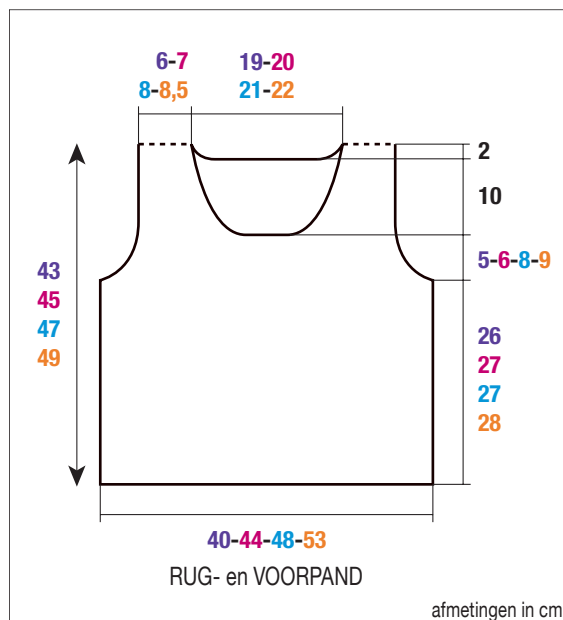

PONCHO



 Kwaliteit :
COTON SATINÉ

 Haaknaald :
nr. 3,5

 Fournituren :
5 meter wit, dubbelzijdig satijnlint 10 mm, artikelnr. 53610 (per 5 meter)

Één maat

Kwaliteit COTON SATINÉ		Aantal bollen
Blanc	35208	11

● Toelichting

losse = L.

vaste = v.

halve vaste = hv.

stokje = stk.

● Gebruikte steek

BOOGSTEEK, haaknld. nr. 3,5. Over een aantal st. deelbaar door 3 + 1 + 1.

1e rij (goede kant van het werk) : 1 hv. in de 2e L., *4 L., 2 L. overslaan, 1 hv. in de volgende L.*, van * tot * herhalen.

2e rij : 5 L., 1 hv. in de 1e boog, *4 L., 1 hv. in de volgende boog*, van * tot * herhalen, de rij eindigen met 2 L., 1 stk. op de laatste hv.

3e rij : 1 L., 1 hv. op het stk., *4 L., 1 hv. in de volgende boog*, van * tot * herhalen.

4e rij : vanaf de 2e rij herhalen.

Basissteken van het haken : zie : «Haken : Steken / Technieken».

● Proeflapje

Voor het slagen van uw model is het belangrijk om het proeflapje te haken (zie «Het onmisbare proeflapje» in de eerste bladzijden van de beschrijvingen).

6 bogen = 8 cm breed.

15 rijen = 10 cm hoog.

● Uitvoering

Wordt in 2 delen gemaakt.

1ste DEEL :

Een ketting van **71 L.** opzetten en boogsteek haken (in de 1e rij = **23** bogen).

Op **130 cm (196 rijen)** hoogte afhechten, **maar** de draad niet afknippen.

Dan als volgt een toer v. haken :

- In elke hoek : 5 v.

- Langs elke lange kant : 1 v. op elke hv. en 2 v. in elke boog.

- Langs elke korte kant : 3 v. in elke boog.

2de DEEL :

Haken als het 1ste deel.

AFWERKING :

Het lint in **8** gelijke stukken knippen (ongeveer **62,5** cm per stuk).

Volgens het schema 4 linten door de rand van elk deel rijgen en ze met een klein steekje vastzetten.

De linten A en C; B en E; D en G; F en H samen strikken.

Of de linten volgens jouw eigen fantasie strikken om de poncho op een andere manier te dragen.



BOOGSTEEK

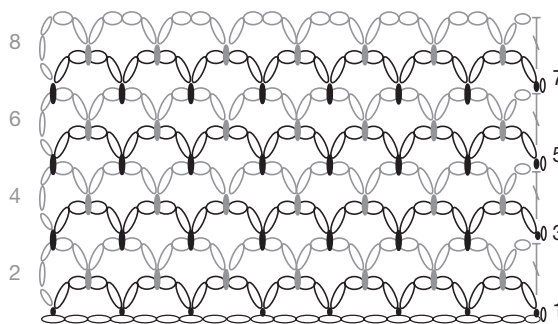

○ of ○ = 1 losse

● of ● = 1 halve vaste

⌋ = 1 stokje

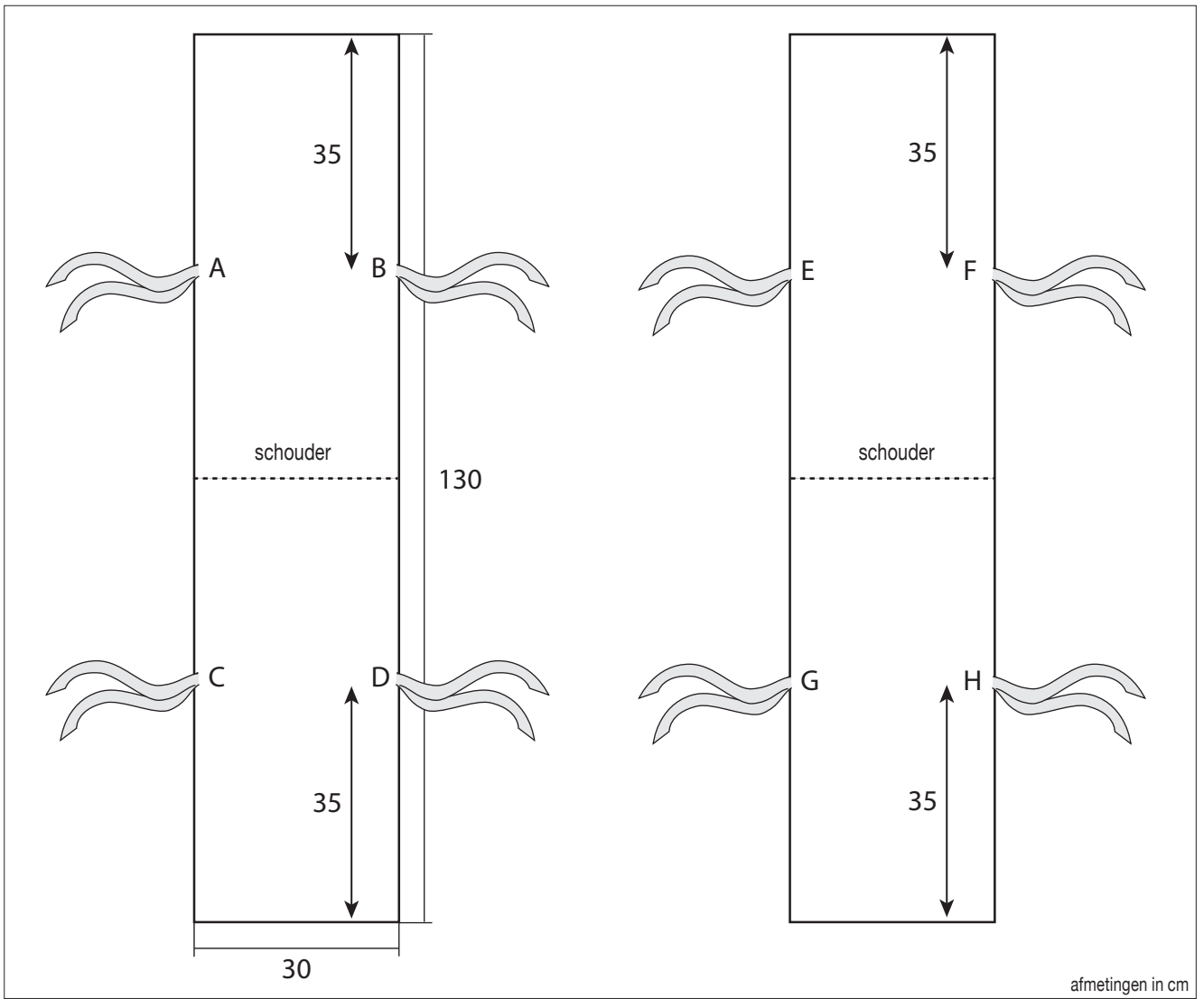

VEST MET CAPUCHON



Kwaliteit :
COTON SATINÉ

Haaknaald :
nr. 3,5

Fournituren :
**markeeringen,
artikelnr. 68395
(pakje van 48 stuks)**

**1 kakikleurige, deelbare rits : Maten S – M en L : 60 cm, artikelnr. 50102
Maten XL en XXL : 65 cm, artikelnr. 25911**

kakikleurig naaigaren (niet hier te koop)

Maten		S	M	L	XL	XXL
Kwaliteit COTON SATINÉ		Aantal bollen				
Kaki	35242	14	16	17	19	20
Framboise	35225	3	3	3	4	4
Jaune	35216	3	3	3	3	3
Noir	35238	2	3	3	3	3

● Toelichting

losse = L.

vaste = v.

stokje = stk.

halve vaste = hv.

2 samen gesloten stk. = 2 samengesl. stk.: zie :
«Haken : Steken / Technieken».

2 samen gesloten v. = 2 samengesl. v.: zie :
«Haken : Steken / Technieken».

● Gebruikte steken

VASTENSTEEK, haaknld. nr. 3,5.

1e rij (goede kant van het werk) : 1 v. in de 2e L.
en in elke volgende L.

2e rij en alle volgende rijen : 1 L., 1 v. op de 1e v.
en op elke volgende v.

Strepen : Als volgt haken :

1 rij Noir.

1 rij Kaki.

3 rijen Framboise.

1 rij Noir.

1 rij Kaki.

3 rijen Jaune.

Deze 10 rijen herhalen.

STOKJESSTEEK, haaknld. nr. 3,5. In het vervolg
van de vastensteek.

1e rij (goede kant van het werk) : 3 L. (vervangen
het eerste stk.), 1 stk. op de 2e v., dan 1 stk. op
elke volgende v.

2e rij en alle volgende rijen : 3 L. (vervangen het
eerste stk.), 1 stk. op het 2e stk., dan 1 stk. op elk
volgend stk.

Basissteken van het haken : zie : «Haken :
Steken / Technieken».

● Proeflapjes

Voor het slagen van uw model is het belangrijk
om de proeflapjes te haken (zie «Het onmisbare
proeflapje» in de eerste bladzijden van de
beschrijvingen).

Een vierkant van 10 cm in vastensteek = 19 v. en
22 rijen.

Een vierkant van 10 cm in stokjessteek = 19 stk.
en 10 rijen.

● Uitvoering

RUGPAND :

Met Noir een ketting van **97-105-113-123-131 L.**
opzetten en **7 cm (16 rijen)** gestreepte vastensteek
haken (= **96-104-112-122-130 v.**).

Verder haken in stokjessteek met Kaki (= **96-104-
112-122-130 stk.**).

Armsgaten :

Op **44-43-41-45-44 cm (53-52-50-54-53 rijen)**
totale hoogte een markeering op het eerste en
het laatste stk. plaatsen om het begin van de
armsgaten aan te geven (zie tekening) en verder
haken in stokjessteek.

Schouders en hals :

Op **64-64-64-69-69 cm (73-73-73-78-78 rijen)**
totale hoogte, **voor de schouders** aan beide
kanten **in elke rij** minderen voor :

S : 2 x 10 stk. en 1 x 11 stk.,

M : 2 x 11 stk. en 1 x 12 stk.,

L : 2 x 12 stk. en 1 x 13 stk.,

XL : 1 x 13 stk. en 2 x 14 stk.,

XXL : 1 x 14 stk. en 2 x 15 stk.,

en afhechten, er zijn **34-36-38-40-42** stk. over
voor de hals.

Voor het minderen van meerdere stk.: Rechts,
1 hv. haken op elk te minderen stk. + 1, links niet
tot het eind van de rij haken, maar het aantal te
minderen stk. laten staan.

RECHTERVOORPAND :

Met Noir een ketting van **49-53-57-62-66 L.**
opzetten en **7 cm (16 rijen)** gestreepte vastensteek
haken (= **48-52-56-61-65 v.**).

Verder haken in stokjessteek met Kaki (= **48-52-
56-61-65 stk.**).

Armsgat :

Op **44-43-41-45-44 cm (53-52-50-54-53 rijen)**
totale hoogte voor :

S en XXL : een markeering op het eerste stk.
plaatsen om het begin van het armsgat aan te
geven.

M – L en XL : een markeering op het laatste stk.
plaatsen om het begin van het armsgat aan te
geven.

Hals :

Op **60-60-60-65-65 cm (69-69-69-74-74 rijen)**
totale hoogte voor :

S – M en L : de rij haken en als er nog **15-16-17** stk.
aan het eind van de rij over zijn, dan 2 samengesl.
stk. haken, dan 1 stk. op elk van de volgende 2 stk.,
de volgende **11-12-13** stk. laten staan.

XL en XXL : 1 hv. haken op elk van de eerste **15-
16** stk., dan 3 L. (vervangen het 1e stk.), 1 stk. op
het volgende stk., 2 samengesl. stk., dan de rij
eindigen.

Dan aan de halskant op 2 stk. uit de kant en in elke
rij 2 x 2 stk. en 1 x 1 stk. minderen.

**Voor het minderen van 2 stk. op 2 stk. uit de
kant :**

In het begin van de rij : 3 L. haken (vervangen
het 1e stk.), 1 stk. op het 2e stk., 2 x 2 samengesl.
stk., de rij verder haken.

Aan het eind van de rij : de rij haken en als er
nog 6 stk. over zijn aan het eind van de rij, dan 2 x
2 samengesl. stk. haken, dan 1 stk. op elk van de
laatste 2 stk.

**Voor het minderen van 1 stk. op 2 stk. uit de
kant :**

In het begin van de rij : 3 L. haken (vervangen
het 1e stk.), 1 stk. op het 2e stk., 2 samengesl.
stk., de rij verder haken.

Aan het eind van de rij : de rij haken en als er
nog 4 stk. over zijn aan het eind van de rij, dan
2 samengesl. stk. haken, dan 1 stk. op elk van
de laatste 2 stk.

Schouder :

Op **64-64-64-69-69 cm (73-73-73-78-78 rijen)**
totale hoogte aan de armsgatkant minderen als
voor het rugpand en afhechten.

LINKERVOORPAND :

Met Noir een ketting van **49-53-57-62-66** L. opzetten en **7 cm (16 rijen)** gestreepte vastensteek haken (= **48-52-56-61-65** v.).

Verder haken in stokjessteek met Kaki (= **48-52-56-61-65** stk.).

Armsgat :

Op **44-43-41-45-44** cm (**53-52-50-54-53** rijen) totale hoogte voor :

S en XXL : een markeerring op het laatste stk. plaatsen om het begin van het armsgat aan te geven.

M – L en XL : een markeerring op het eerste stk. plaatsen om het begin van het armsgat aan te geven.

Hals :

Op **60-60-60-65-65** cm (**69-69-69-74-74** rijen) totale hoogte voor :

S – M en L : 1 hv. haken op elk van de eerste **12-13-14** stk., dan 3 L. (vervangen het 1e stk.), 1 stk. op het volgende stk., 2 samengesl. stk., dan de rij eindigen.

XL en XXL : de rij haken en als er nog **18-19** stk. aan het eind van de rij over zijn, dan 2 samengesl. stk. haken, dan 1 stk. op elk van de volgende 2 stk., de volgende **14-15** stk. laten staan.

Dan aan de halskant op 2 stk. uit de kant en **in elke rij** 2 x 2 stk. en 1 x 1 stk. minderen.

Schouder :

Op **64-64-64-69-69** cm (**73-73-73-78-78** rijen) totale hoogte aan de armsgatkant minderen als voor het rugpand en afhechten.

MOUWEN :

Met Noir een ketting van **49-51-53-55-57** L. opzetten en **7 cm (16 rijen)** gestreepte vastensteek haken (= **48-50-52-54-56** v.).

Verder haken in stokjessteek met Kaki (= **48-50-52-54-56** stk.).

Op **9 cm (18 rijen)** totale hoogte aan beide kanten op 2 stk. uit de kant meerderen voor :

S : 9 x 1 stk. elke 3e rij en 6 x 1 stk. elke 2e rij.

M : 7 x 1 stk. elke 3e rij en 9 x 1 stk. elke 2e rij.

L : 3 x 1 stk. elke 3e rij en 15 x 1 stk. elke 2e rij.

XL : 19 x 1 stk. elke 2e rij.

XXL : 20 x 1 stk. elke 2e rij.

Voor het meerderen van 1 stk. op 2 stk. uit de kant : 3 L. haken (vervangen het 1e stk.), 1 stk. op het 2e stk., 2 stk. op het volgende stk.; de rij verder haken en als er nog 3 stk. over zijn aan het eind van de rij, dan 2 stk. op het volgende stk. haken en 1 stk. op elk van de laatste 2 stk.

Dan verder haken over de verkregen **78-82-88-92-96** stk.

Bovenkant mouw :

Op **49 cm (58 rijen)** totale hoogte afhechten.

CAPUCHON :

Met Noir een ketting van **143** L. opzetten en gestreepte vastensteek haken (= **142** v.).

Op **4,5-5-5,5-6-6,5** cm (**10-11-12-13-14** rijen) totale hoogte aan beide kanten op 1 v. uit de kant 3 x 1 v. elke 4e rij, 3 x 1 v. elke 2e rij en 2 x 1 v. in elke rij minderen.

Voor het minderen van 1 v. op 1 v. uit de kant : 1 L., 1 v. op de 1e v., 2 samengesl. v. haken, de rij verder haken en als er nog 3 v. over zijn aan het eind van de rij, dan 2 samengesl. v. haken en 1 v. op de laatste 2 v.

Dan verder haken over de overige **126** v.

Op **21,5-22,5-23,5-24,5-25,5** cm (**47-49-51-53-55** rijen) totale hoogte aan beide kanten in elke rij 1 x 2 v. en 8 x 3 v. minderen.

Voor het minderen van meerdere v.: Rechts, 1 hv. haken op elke te minderen v., **links** niet tot het eind van de rij haken, maar het aantal te minderen v. laten staan.

Na de laatste mindering afhechten, er zijn **74** v. over.

AFWERKING :

De schouders aan elkaar naaien.

De capuchon dubbel vouwen, het achternaadje sluiten en dan de capuchon langs de hals naaien.

De bovenkant van de mouwen aan weerszijden van de schoudernaad tussen de markeeringen langs de armsgaten naaien.

De mouw- en zijnaden van het vest sluiten.

De rits met het kakikleurig naaigaren inzetten.



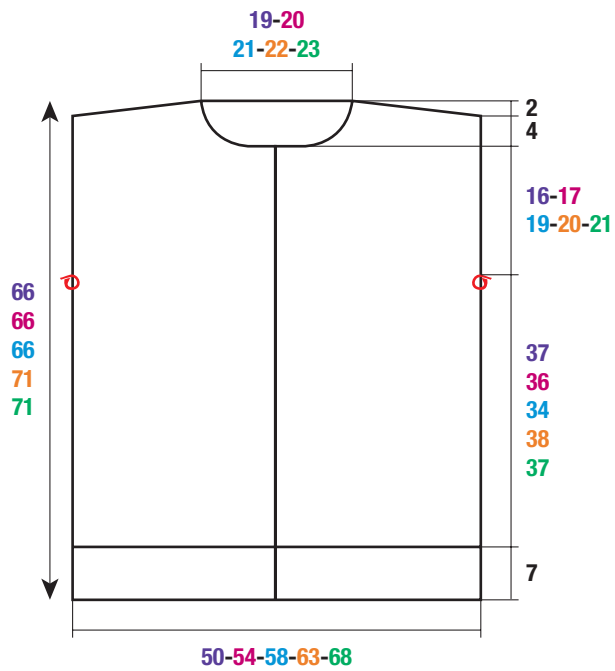

RUG- en VOORPANDEN

○ = markeerring

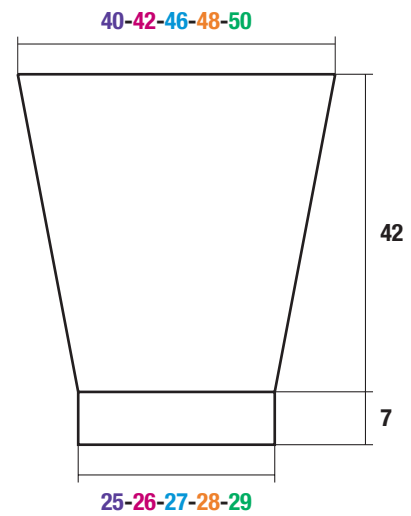

MOUW

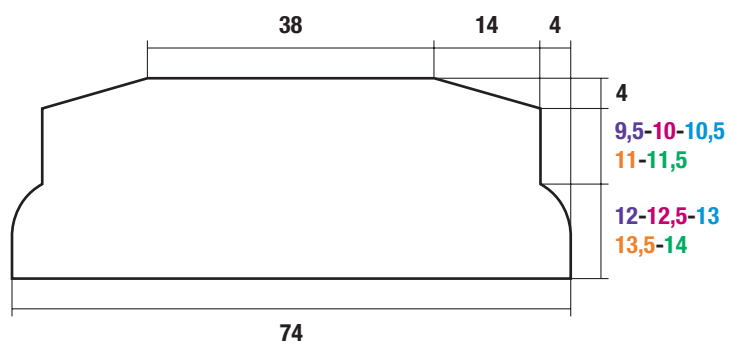

CAPUCHON

afmetingen in cm



Kwaliteit :
COTON SATINÉ

Breinaalden :
nr. 3,5 en 4

Maten		S	M	L	XL
Kwaliteit COTON SATINÉ		Aantal bollen			
Ecru	35231	10	11	12	13

● Gebruikte steken

RIBBELSTEEK, nld. nr. 3,5.

RECHTE TRICOTSTEEK, nld. nr. 4.

AJOURSTEEK, nld. nr. 4. Over een aantal st. deelbaar door 13 + 1.

1e nld. (goede kant van het werk) – 3e en 5e nld.: 1 st. averecht, *2 st. samen recht, 3 st. recht, 1 omslag, 2 st. gedraaid recht, 1 omslag, 3 st. recht, 1 overhaling, 1 st. averecht*, van * tot * herhalen.

2e nld. en alle even nld.: 1 st. recht, *5 st. averecht, 2 st. gedraaid averecht, 5 st. averecht, 1 st. recht*, van * tot * herhalen.

7e nld.: 1 st. averecht, *2 st. samen recht, 2 st. recht, 1 omslag, 1 st. recht, 2 st. gedraaid recht, 1 st. recht, 1 omslag, 2 st. recht, 1 overhaling, 1 st. averecht*, van * tot * herhalen.

9e nld.: 1 st. averecht, *2 st. samen recht, 1 st. recht, 1 omslag, 2 st. samen recht, 1 omslag, 2 st. gedraaid recht, 1 omslag, 1 overhaling, 1 omslag, 1 st. recht, 1 overhaling, 1 st. averecht*, van * tot * herhalen.

11e nld.: 1 st. averecht, *2 st. samen recht, 1 omslag, 1 st. recht, 2 st. samen recht, 1 omslag, 2 st. gedraaid recht, 1 omslag, 1 overhaling, 1 st. recht, 1 omslag, 1 overhaling, 1 st. averecht*, van * tot * herhalen.

13e nld.: 1 st. averecht, *2 st. samen recht, 1 st. recht, 1 omslag, 2 st. recht, 2 st. gedraaid recht, 2 st. recht, 1 omslag, 1 st. recht, 1 overhaling, 1 st. averecht*, van * tot * herhalen.

15e nld.: 1 st. averecht, *2 st. samen recht, 2 st. recht, 1 omslag, 1 st. recht, 2 st. gedraaid recht, 1 st. recht, 1 omslag, 2 st. recht, 1 overhaling, 1 st. averecht*, van * tot * herhalen.

17e nld.: vanaf de 1e nld. herhalen.

FANTASIEBOORDSTEEK 2/2, nld. nr. 3,5. Over een aantal st. deelbaar door 4 + 2.

1e nld. (goede kant van het werk) : 2 st. gedraaid recht, *2 st. averecht, 2 st. gedraaid recht*, van * tot * herhalen.

2e nld.: 2 st. gedraaid averecht, *2 st. recht, 2 st. gedraaid averecht*, van * tot * herhalen.

Deze 2 nld. herhalen.

● Proeflapjes

Voor het slagen van uw model is het belangrijk om de proeflapjes te breien (zie «Het onmisbare proeflapje» in de eerste bladzijden van de beschrijvingen).

Een vierkant van 10 cm in rechte tricotsteek = 21 st. en 26 nld.

Een vierkant van 10 cm in ajoursteek = 19,5 st. en 26 nld.

● Uitvoering

RUGPAND :

92-98-106-114 st. opzetten met nld. nr. 3,5 en **2** nld. ribbelsteek breien.

Als volgt met nld. nr. 4 verder breien : **13-16-20-24** st. rechte tricotsteek, **66** st. ajoursteek en **13-16-20-24** st. rechte tricotsteek.

Raglan :

Let op, elke omslag moet vergoed worden door 2 st. samen recht of door 1 overhaling.

Op **39-40-40-41** cm (**102-104-104-106** nld.) totale hoogte aan beide kanten **5-5-5-6** st. afkanten, dan de eerste 3 st. en de laatste 3 st.

steeds in rechte tricotsteek breien en op 2 st. uit de kant vanaf de 1e nld., dan elke 2e nld. minderen voor :

S : 1 x 2 st. en 23 x 1 st.

M : 2 x 2 st. en 23 x 1 st.

L : 2 x 2 st. en 26 x 1 st.

XL : 3 x 2 st. en 26 x 1 st.

Voor het minderen van 2 st. op 2 st. uit de kant : 2 st. recht, 3 st. samen recht breien, de nld. verder breien en als er nog 5 st. op de linkernld. over zijn 1 dubbele overhaling en 2 st. recht breien.

Voor het minderen van 1 st. op 2 st. uit de kant : 2 st. recht, 2 st. samen recht breien, de nld. verder breien en als er nog 4 st. op de linkernld. over zijn 1 overhaling en 2 st. recht breien.

Na de laatste raglanmindering **1** nld. breien over de overige **32-34-36-38** st. en dan alle st. afkanten **voor de hals**.

VOORPAND :

92-98-106-114 st. opzetten met nld. nr. 3,5 en **2** nld. ribbelsteek breien.

Als volgt met nld. nr. 4 verder breien : **13-16-20-24** st. rechte tricotsteek, **66** st. ajoursteek en **13-16-20-24** st. rechte tricotsteek.

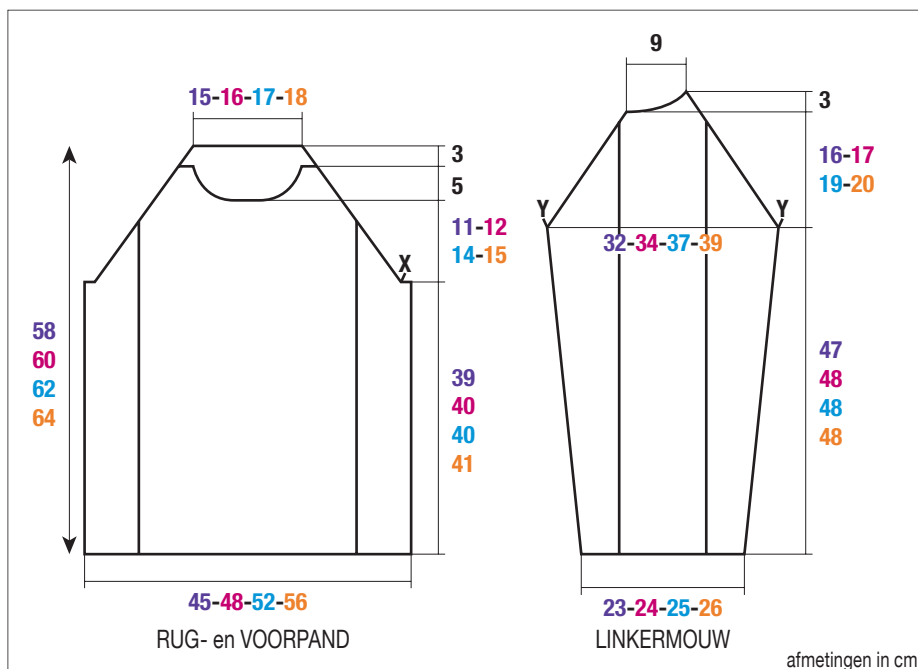

Raglan en hals :

Op **39-40-40-41** cm (**102-104-104-106** nld.) totale hoogte, **voor de raglan**, aan beide kanten **5-5-5-6** st. afkanten, dan de eerste 3 st. en de laatste 3 st. steeds in rechte tricotsteek breien en op 2 st. uit de kant vanaf de 1e nld., dan elke 2e nld. minderen voor :

S : 1 x 2 st. en 19 x 1 st.,

M : 2 x 2 st. en 19 x 1 st.,

L : 2 x 2 st. en 22 x 1 st.,

XL : 3 x 2 st. en 22 x 1 st.,

maar ondertussen op **50-52-54-56** cm (**130-134-140-144** nld.) totale hoogte, **voor de hals**, de middelste **14-16-18-20** st. afkanten, elke kant apart verder breien en hierbij aan de halskant elke 2e nld. 1 x 3 st., 1 x 2 st., 4 x 1 st. en de overige 4 st. afkanten.

LINKERMOUW :

47-49-51-53 st. opzetten met nld. nr. 3,5 en **2** nld. ribbelsteek breien.

Als volgt met nld. nr. 4 verder breien : **10-11-12-13** st. rechte tricotsteek, **27** st. ajoursteek en **10-11-12-13** st. rechte tricotsteek.

Op **4,5** cm (**12** nld.) totale hoogte aan beide kanten op 2 st. uit de kant meerderen voor :

S : 5 x 1 st. elke 12e nld. en 5 x 1 st. elke 10e nld.

M : 11 x 1 st. elke 10e nld.

L : 4 x 1 st. elke 10e nld. en 9 x 1 st. elke 8e nld.

XL : 14 x 1 st. elke 8e nld.

Dan verder breien over de verkregen **67-71-77-81** st.

Raglan :

Op **47-48-48-48** cm (**122-124-124-124** nld.) totale hoogte aan beide kanten **1-1-1-2** st. afkanten, dan op 2 st. uit de kant **rechts** minderen als voor het ruggand, **tegelijk links** als voor het voorpand, dan links elke 2e nld. 1 x 9 st., 1 x 3 st., 1 x 2 st., 1 x 1 st. en de overige 4 st. afkanten.

RECHTERMOUW :

Als de linkermouw, maar de raglan in spiegelbeeld breien.

HALSBIES :

110-114-118-122 st. met nld. nr. 3,5 opzetten, **6** nld. fantasieboordsteek 2/2 breien en dan de st. laten wachten.

AFWERKING :

De raglannaden aan elkaar naaien en hierbij de tekens X en Y op elkaar plaatsen (zie tekening).

De bies met de stiksteek langs de hals naaien en dan de zijkantjes aan elkaar naaien.

De mouw- en zijnaden van de trui sluiten.

Let op, elke omslag moet vergoed worden door 2 st. samen recht of door 1 overhaling.

AJOURSTEЕК

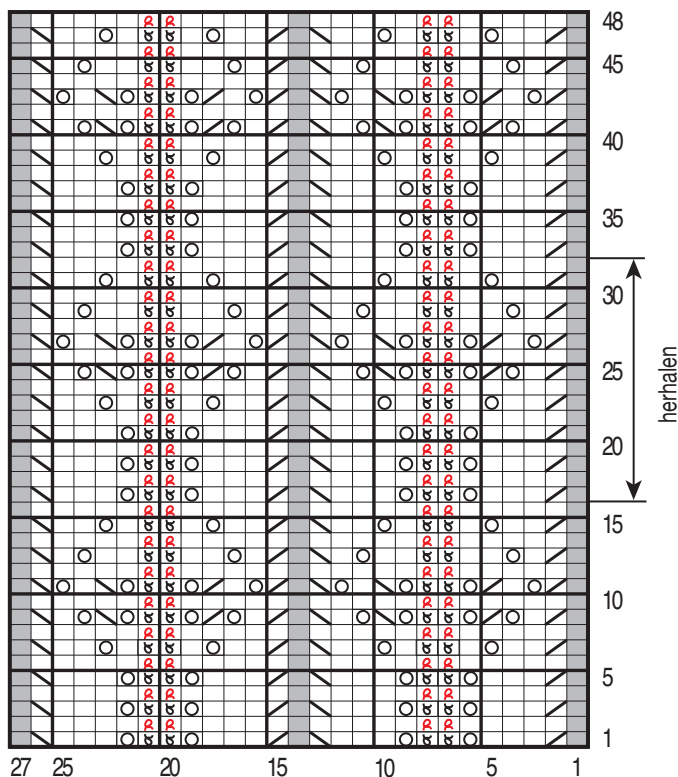

- = 1 st. averechte tricotsteek
- = 1 st. rechte tricotsteek
- ▧ = 2 st. samen recht
- ▨ = 1 overhaling
- ⊠ = 1 omslag
- ⊞ = 1 st. gedraaid recht
- ⊞ = 1 st. gedraaid averecht



Kwaliteit :
COTON SATINÉ

Breinaalden :
nr. 4 - 1 kabelnaald
Haaknaald :
nr. 3,5

Fournituren :
markeeringen, artikelnr. 68395 (pakje van 48 stuks)
1 zwarte rits van 22 cm, artikelnr. 43716

Maten		S	M	L	XL
Kwaliteit COTON SATINÉ		Aantal bollen			
Gris	35227	2	3	3	3
Noir	35238	2	2	2	2
Fushia	35205	1	1	2	2

● Toelichting

Rechts kruisen = rkr.

Links kruisen = lkr.

12 st. rkr.: 6 st. op de kabelnld. achter het werk zetten, de volgende 6 st. recht breien, dan de 6 st. van de kabelnld. recht breien.

12 st. lkr.: 6 st. op de kabelnld. voor het werk zetten, de volgende 6 st. recht breien, dan de 6 st. van de kabelnld. recht breien.

● Gebruikte steken

RECHTE TRICOTSTEEK EN AVERECHTE TRICOTSTEEK, nld. nr. 4.

GERSTEKORREL, nld. nr. 4.

KABEL, nld. nr. 4. Over 18 st.

1e nld. (goede kant van het werk) en 3e nld.: recht.

2e nld. en alle even nld.: averecht.

5e nld.: 12 st. rkr., 6 st. recht.

7e en 9e nld.: recht.

11e nld.: 6 st. recht, 12 st. lkr.

13e nld.: vanaf de 1e nld. herhalen.

Basissteken van het haken : zie : «Haken : Steken / Technieken».

● Proeflapje

Voor het slagen van uw model is het belangrijk om het proeflapje te breien (zie «Het onmisbare proeflapje» in de eerste bladzijden van de beschrijvingen).

Een vierkant van 10 cm in rechte tricotsteek = 21 st. en 26 nld.

● Uitvoering

Dit model wordt in 4 delen gebreid. De pijltjes op de tekening geven de breirichting aan.

1ste DEEL :

Met Gris **22-24-26-26** st. opzetten en rechte tricotsteek breien.

Op **72-80-88-98** cm (**188-208-228-254** nld.) hoogte alle st. afkanten.

2de DEEL :

Met Fushia **14** st. opzetten en rechte tricotsteek breien.

Op **72-80-88-98** cm (**188-208-228-254** nld.) hoogte alle st. afkanten.

3de DEEL :

Met Noir **27-29-31-35** st. opzetten en rechte tricotsteek breien.

Op **4,5-6-7,5-6** cm (**12-16-20-16** nld.) hoogte verder breien in verkorte nld., **dat wil zeggen :** **14-15-16-18** st. breien, het werk keren.

1 st. afhaken en de nld. uitbreien.

***24-26-28-32** nld. over alle st. breien.

14-15-16-18 st. breien, keren.

1 st. afhaken en de nld. uitbreien*.

Van * tot * herhalen.

Maar :

- Op **31-34-37-41** cm (**80-88-96-106** nld.) totale hoogte, rechts gemeten, een markeering op de eerste st. plaatsen om het begin van de doorgang voor de arm aan te geven.

- Op **49-54-59-65** cm (**128-140-152-168** nld.) totale hoogte, rechts gemeten, een markeering op de eerste st. plaatsen om het einde van de doorgang voor de arm aan te geven.

Op **78-86-94-104** cm (**204-224-244-270** nld.) totale hoogte, rechts gemeten, alle st. afkanten.

4de DEEL :

Met Gris **30** st. opzetten en als volgt breien :

3 st. gerstekorrel,

1 st. averechte tricotsteek,

18 st. kabel,

2 st. averechte tricotsteek,

6 st. rechte tricotsteek.

Op **31-34-37-41** cm (**80-88-96-106** nld.) hoogte een markeering op de laatste st. plaatsen **om het begin van de doorgang voor de arm** aan te geven.

Op **56-65-71-79** cm (**146-168-184-206** nld.) totale hoogte een markeering op de laatste st. plaatsen **om het einde van de doorgang voor de arm** aan te geven.

Op **85-97-106-118** cm (**222-252-276-306** nld.) totale hoogte alle st. afkanten.

SCHOUDERBANDJE :

Met Noir een ketting van **81-85-93-97** st. opzetten, 1 v. in de 2e L. haken, dan 1 v. in elke volgende L. (= **80-84-92-96** v.) en afhechten.

Dan met het garen Fushia :

- 1 hv. haken in de **33e-35e-39e-41e** v. Noir (geteld vanaf het begin van de rij in v.), dan een ketting van **34-36-40-42** L. haken.

- 1 v. in de 2e L. haken, dan 1 v. in elke L., 1 v. op de hv., dan 1 v. op elk van de overige **47-49-53-55** v. Noir.

Afhechten.

AFWERKING :

Volgens het schema aan elkaar naaien :

- Het 1ste deel langs het 2de deel.
- Dan het 2de deel langs het 3de deel.
- En het 3de deel langs het 4de deel.
- Het schouderbandje aannaaien.

De zijkantjes van het 4de deel aan elkaar naaien.

De rits over 22 cm aannaaien (= **rode** lijn op de tekening) en hierbij de trekker aan de onderkant plaatsen.

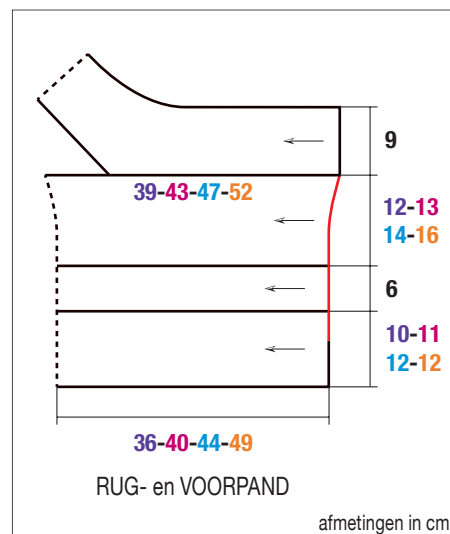

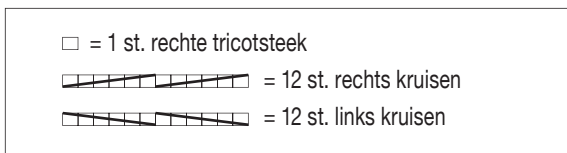
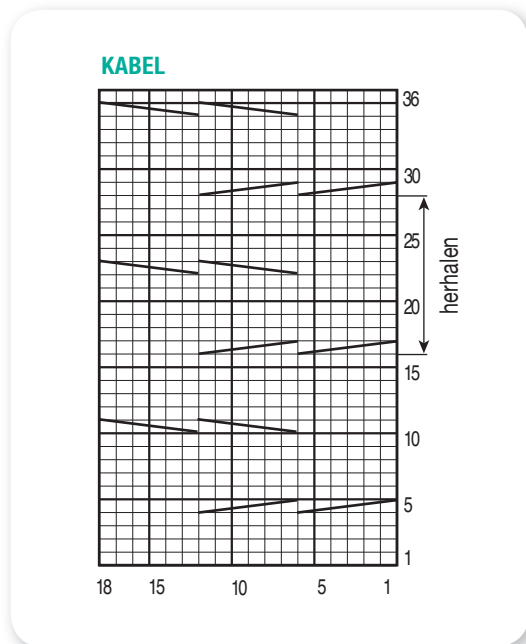
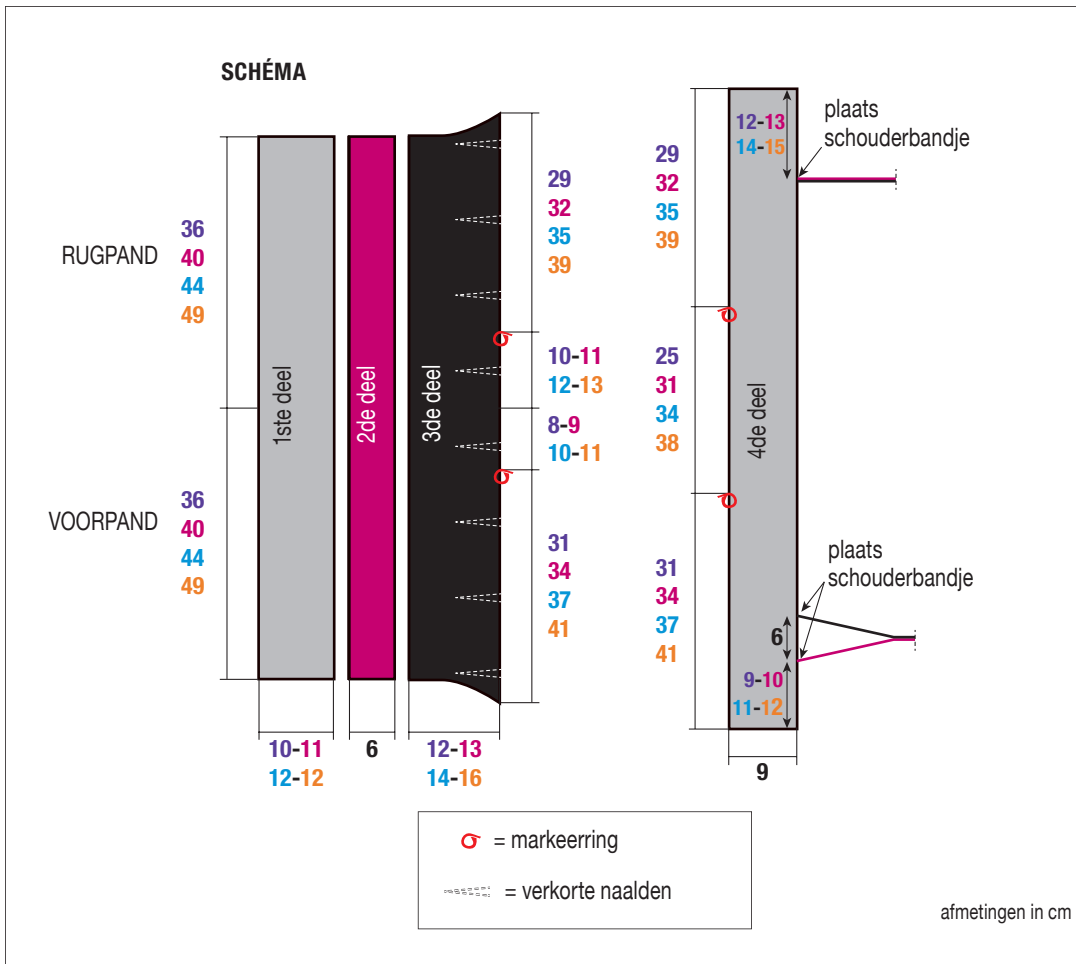

MOUWLOZE TRUI



Kwaliteit :
COTON SATINÉ

Maten

4 jaar

6 jaar

8 jaar

10 jaar

12 jaar

Breinaalden :
nr. 5,5
1 wolnaald

Kwaliteit
COTON SATINÉ

Aantal bollen

Rouge	35219	3	4	4	5	6
-------	-------	---	---	---	---	---

(voor het in elkaar naaien en het wegwerken van de draden)



Fournituren :
markeerringen, artikelnr. 68395 (pakje van 48 stuks)

Gebruikte steek

RIBBELSTEELK, breinaalden nr. 5,5.

Alle naalden recht breien.

Proeflapje

Voor het slagen van uw model is het belangrijk om het proeflapje te breien (zie «Het onmisbare proeflapje» in de eerste bladzijden van de beschrijvingen).

Een vierkant van 10 cm in ribbelsteek = 17 steken en 26 naalden.

Uitvoering

De ribbelsteek is hetzelfde aan de twee kanten. Vanaf de 1e naald met een gekleurd draadje een merkje aanbrengen om de goede kant van het werk aan te geven.

RUGPAND :

52-58-62-67-73 steken opzetten met breinaalden nr. 5,5 en ribbelsteek breien.

Armsgaten :

Op 23-26-29-32-35 cm (60-68-76-82-90 nld.) totale hoogte een markeerring op de eerste en de laatste steek plaatsen om het begin van de armsgaten aan te geven (zie tekening) en verder breien in ribbelsteek.

Schouders en hals :

Op 35-39-43-47-51 cm (92-102-112-122-132 nld.) totale hoogte alle steken afkanten (zie «Beginners schrift») en de draad op 30 cm van het werk afknippen. Deze draad wordt gebruikt voor het in elkaar naaien.

VOORPAND :

Breien als het rugpand.

AFWERKING :

Het rug- en het voorpand met de goede kanten op elkaar leggen, dan de schouders over 11-13-14-16-17 st. aan elke kant met de stiksteek aan elkaar naaien (zie «Beginners schrift») en hierbij de middelste 30-32-34-35-37 st. open laten voor de hals.

De zijnaden van de trui (= rode lijnen op de tekening) met de stiksteek aan elkaar naaien en hierbij de armsgaten tussen de markeerringen en 8 cm onderaan de trui (= blauwe lijnen op de tekening) open laten voor de splitten.

Het wegwerken van de draden :

Met de wolnaald de afgeknipte draden door enkele steken rijgen en het overtollige garen afknippen (zie «Beginners schrift»).

Dan de trui naar de goede kant omkeren.

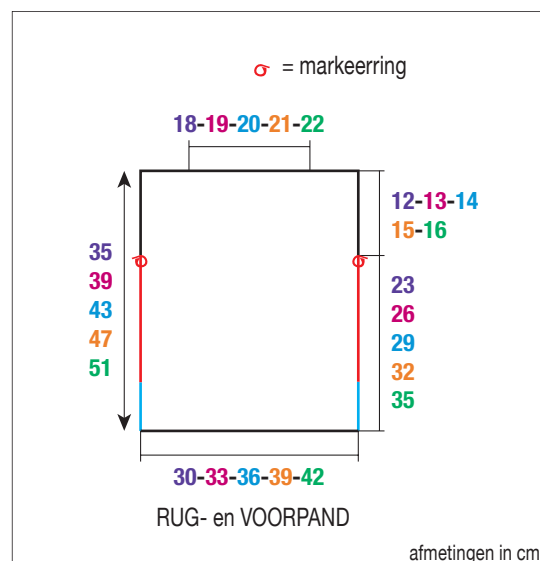

SPEELPAKJE



 Kwaliteit :
COTON SATINÉ

 Breinaalden :
nr. 3,5 en 4



Fournituren :
90 cm rood band 10 mm, artikelnr. 30926 (pakje van 1 meter)
5 doorzichtige drukkertjes Ø 10 mm, artikelnr. 60467 (pakje van 59, gemengd)

Maten		1 mnd.	3 mnd.	6 mnd.	12 mnd.
Kwaliteit COTON SATINÉ		Aantal bollen			
Framboise	35225	2	3	3	4

● Gebruikte steken

RIBBELSTEЕК, nld. nr. 3,5.

RECHTE TRICOTSTEЕК, nld. nr. 4.

● Proeflapje

Voor het slagen van uw model is het belangrijk om het proeflapje te breien (zie «Het onmisbare proeflapje» in de eerste bladzijden van de beschrijvingen).

Een vierkant van 10 cm in rechte tricotsteek = 21 st. en 26 nld.

● Uitvoering

RUGPAND :

Linkerpijp :

22-24-26-28 st. opzetten met nld. nr. 3,5 en **4** nld. ribbelsteek breien.

Als volgt met nld. nr. 4 verder breien : **4** st. ribbelsteek voor de bies en **18-20-22-24** st. rechte tricotsteek.

Op **2,5** cm (**8** nld.) totale hoogte rechts op **4** st. uit de kant meerderen (de gemeederde st. in rechte tricotsteek breien) voor :

1 mnd.: 4 x 1 st. elke 4e nld. en 3 x 1 st. elke 2e nld.

3 mnd.: 5 x 1 st. elke 4e nld. en 2 x 1 st. elke 2e nld.

6 mnd. en 12 mnd.: 7 x 1 st. elke 4e nld.

Na de laatste meerdering **1-1-1-3** nld. breien in de verschillende steken over de verkregen **29-31-33-35** st. en dan de st. laten wachten.

Rechterpijp :

22-24-26-28 st. opzetten met nld. nr. 3,5 en **4** nld. ribbelsteek breien.

Als volgt met nld. nr. 4 verder breien : **18-20-22-24** st. rechte tricotsteek en **4** st. ribbelsteek voor de bies.

Op **2,5** cm (**8** nld.) totale hoogte links meerderen als voor de linkerpijp.

Na de laatste meerdering **1-1-1-3** nld. breien in de verschillende steken over de verkregen **29-31-33-35** st. en dan de st. laten wachten.

Begin bovenkant van het speelpakje :

De st. van de 2 pijpen op eenzelfde breinld. zetten en dan bereien :

25-27-29-31 st. recht,

2 keer 2 st. samen recht,

2 nieuwe st. opzetten,

2 keer 2 st. samen recht,

25-27-29-31 st. recht.

1 nld. averecht breien over de verkregen **56-60-64-68** st. Dan verder breien in rechte tricotsteek.

Op **11,5-12,5-13,5-14,5** cm (**32-34-38-40** nld.) totale hoogte aan beide kanten op 2 st. uit de kant minderen voor :

1 mnd.: 5 x 1 st. elke 6e nld. en 3 x 1 st. elke 4e nld.

3 mnd.: 8 x 1 st. elke 6e nld.

6 mnd.: 6 x 1 st. elke 8e nld. en 2 x 1 st. elke 6e nld.

12 mnd.: 8 x 1 st. elke 8e nld.

Voor het minderen van 1 st. op 2 st. uit de kant : 2 st. recht, 2 st. samen recht breien, de nld. verder breien en als er nog 4 st. op de linkernld. over zijn 1 overhaling en 2 st. recht breien.

Dan verder breien over de overige **40-44-48-52** st.

Schuine rand armsgaten :

Op **28-32-36-40** cm (**74-84-96-106** nld.) totale hoogte aan beide kanten **5-6-6-6** st. afkanten, dan op **3 st. uit de kant** vanaf de 1e nld., dan elke 2e nld. minderen voor :

1 mnd. en 3 mnd.: 4 x 1 st.

6 mnd.: 5 x 1 st.

12 mnd.: 6 x 1 st.

Voor het minderen van 1 st. op 3 st. uit de kant : 3 st. recht, 2 st. samen recht breien, de nld. verder breien en als er nog 5 st. op de linkernld. over zijn 1 overhaling en 3 st. recht breien.

Na de laatste mindering van de schuine rand 3 nld. breien over de overige **22-24-26-28** st.

Dan voor de vouw, **1** nld. averecht breien op de goede kant van het werk.

Nog **3** nld. rechte tricotsteek breien en alle st. afkanten.

VOORPAND :

Breien als het rugpand.

AFWERKING :

De zijnaden van het speelpakje aan elkaar naaien.

Zoom : Aan de bovenkant van het rug- en voorpand 1 cm naar binnen vouwen, vastzomen, maar de zijkanten open laten.

Band : 2 stukken band van 45 cm knippen. Door elke zoom een stuk band rijgen en op de schouders strikken.

Drukkertjes : De drukkertjes annaaien (zie plaats op de tekening).

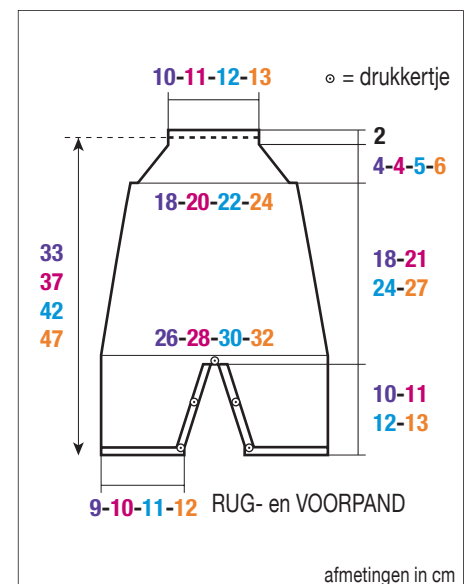

SPENCER



Kwaliteit :
**COTON
SATINÉ**



Breinaalden :
nr. **3,5 en 4**

Maten		4 jaar	6 jaar	8 jaar	10 jaar	12 jaar
Kwaliteit COTON SATINÉ		Aantal bollen				
Turquoise	35236	3	3	4	4	5
Marine	35203	1	1	1	1	1

● Gebruikte steek

RECHTE TRICOTSTEEK, nld. nr. 3,5 en 4.

● Proeflapje

Voor het slagen van uw model is het belangrijk om het proeflapje te breien (zie «Het onmisbare proeflapje» in de eerste bladzijden van de beschrijvingen).

Een vierkant van 10 cm in rechte tricotsteek = 21 st. en 26 nld.

● Uitvoering

RUGPAND :

Met nld. nr. 3,5 en Turquoise **65-71-77-83-89** st. opzetten en als volgt rechte tricotsteek breien :

- 4 nld. met breinld. nr. 3,5,
- dan verder breien met breinld. nr. 4.

Armsgaten :

Op **23-26-29-32-35** cm (**60-68-76-84-92** nld.) totale hoogte aan beide kanten elke 2e nld. afkanten (de minderingen van 1 st. worden op 2 st. uit de kant gemaakt) voor :

4 jaar : 1 x 3 st., 1 x 2 st. en 4 x 1 st.

6 jaar : 1 x 3 st., 1 x 2 st. en 5 x 1 st.

8 jaar – 10 jaar en 12 jaar : 1 x 3 st., 2 x 2 st. en 4 x 1 st.

Voor het minderen van 1 st. op 2 st. uit de kant : 2 st. recht, 2 st. samen recht breien, de nld. verder breien en als er nog 4 st. op de linkernld. over zijn 1 overhaling en 2 st. recht breien.

Dan verder breien over de overige **47-51-55-61-67** st.

Schouders en hals :

Op **36-40-44-48-52** cm (**94-106-116-126-136** nld.) totale hoogte, **voor de schouders** aan beide kanten elke 2e nld. afkanten voor :

4 jaar : 4 x 3 st.,

6 jaar : 3 x 3 st. en 1 x 4 st.,

8 jaar : 2 x 3 st. en 2 x 4 st.,

10 jaar : 4 x 4 st.,

12 jaar : 2 x 4 st. en 2 x 5 st.,

tegelijk met de 1e schoudermindering, **voor de hals** de middelste **13-15-17-19-21** st. afkanten, elke kant apart verder breien en hierbij aan de halskant elke 2e nld. 1 x 3 st. en 1 x 2 st. afkanten.

10 jaar en 12 jaar : elke 2e nld. 1 x 3 st., 1 x 2 st., 1 x 1 st., dan elke 4e nld. 2 x 1 st.

Schouders :

Afkanten als voor het rugpand.

AFWERKING :

De rechterschouder aan elkaar naaien.

Halsbies : Met nld. nr. 3,5 en Turquoise langs de hals al breiend **79-83-87-95-99** st. opnemen, **2** nld. rechte tricotsteek breien, dan alle st. afkanten en ze hierbij recht breien op de achterkant van het werk.

De linkerschouder aan elkaar naaien, dan de zijkantjes van de halsbies aan elkaar naaien.

Armsgatbiezen : Met nld. nr. 3,5 en Turquoise langs elk armsgat al breiend **66-72-78-84-92** st. opnemen, **2** nld. rechte tricotsteek breien, dan alle st. afkanten en ze hierbij recht breien op de achterkant van het werk.

De zijnaden van de spencer sluiten.

VOORPAND :

Met nld. nr. 3,5 en Marine **65-71-77-83-89** st. opzetten en als volgt rechte tricotsteek breien :

- 4 nld. met breinld. nr. 3,5,
- dan verder breien met breinld. nr. 4 volgens de teltekening van de gekozen maat. De draden bij elke kleurwisseling goed kruisen.

Armsgaten :

Afkanten als voor het rugpand.

Dan verder breien over de overige **47-51-55-61-67** st.

Hals :

Op **31-35-39-42-46** cm (**80-92-102-110-120** nld.) totale hoogte de middelste **7-9-11-13-15** st. afkanten, elke kant apart verder breien en hierbij aan de halskant afkanten voor :

4 jaar – 6 jaar en 8 jaar : elke 2e nld. 1 x 3 st., 1 x 2 st. en 3 x 1 st.

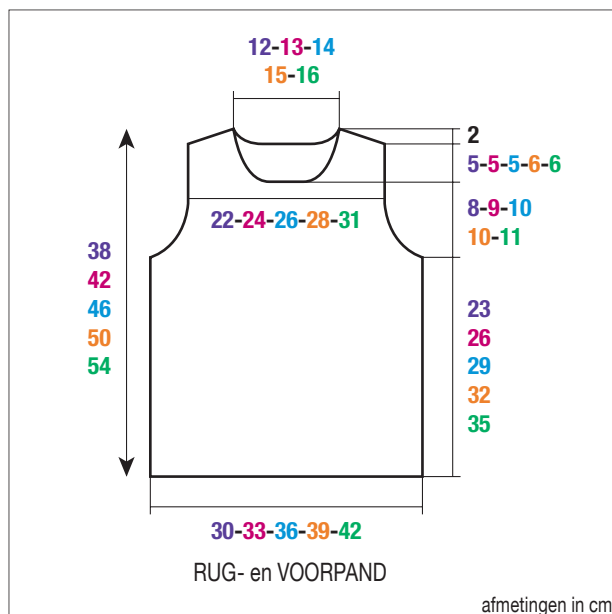

VOORPAND

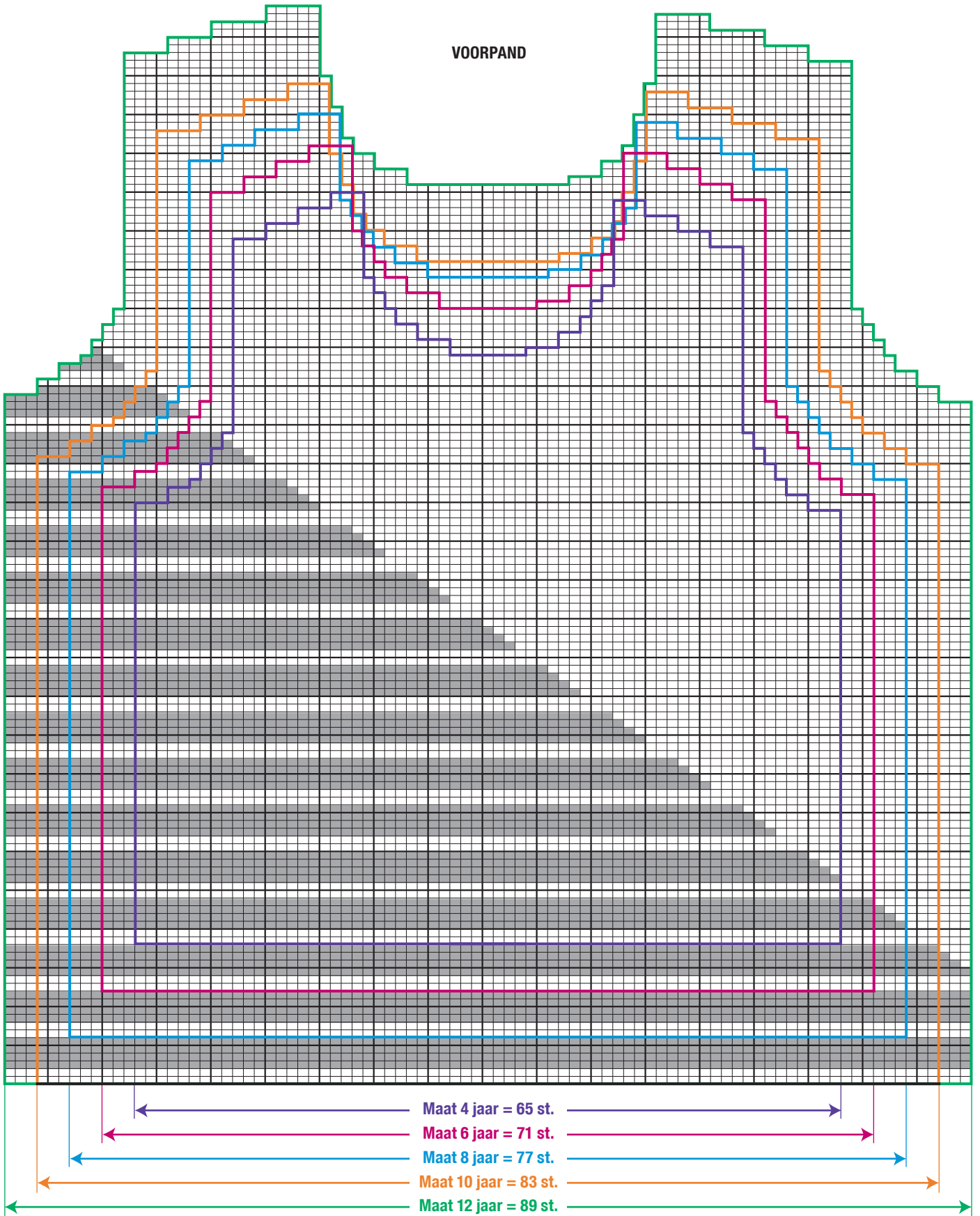

Let op, de minderingen van 1 st. op 2 st. uit de kant staan niét op de teltekening

- = 1 st. rechte tricotsteek Turquoise
- = 1 st. rechte tricotsteek Marine

BLOUSON MET CAPUCHON



Kwaliteit :
COTON SATINÉ



Breinaalden :
nr. **3,5 en 4**



Fournituren :

**1 grijze, dunne, deelbare rits : lengte 20 cm (maat 3 mnd.) artikelnr. 67961
lengte 25 cm (maat 6 mnd.) artikelnr. 67966
lengte 30 cm (maten 12 mnd. - 18 mnd. en 24 mnd.) artikelnr. 67974**

Maten		3 mnd.	6 mnd.	12 mnd.	18 mnd.	24 mnd.
Kwaliteit COTON SATINÉ		Aantal bollen				
Beige	35214	3	4	4	5	5
Paille	35199	1	1	1	1	1

● Gebruikte steken

GESTREEPTE RIBBELSTEEK, nld. nr. 3,5.

2 nld. Beige, 2 nld. Paille, 2 nld. Beige, 2 nld. Paille breien.

RECHTE TRICOTSTEEK, nld. nr. 4.

Strepen : 2 nld. Beige, 1 nld. Paille breien. Deze 3 nld. herhalen. Met 2 bollen Beige breien, zodat je de draad niet na elke streep af hoeft te knippen.

● Proeflapje

Voor het slagen van uw model is het belangrijk om het proeflapje te breien (zie «Het onmisbare proeflapje» in de eerste bladzijden van de beschrijvingen).

Een vierkant van 10 cm in rechte tricotsteek = 21 st. en 26 nld.

● Uitvoering

RUGPAND :

Met nld. nr. 3,5 en Beige **52-56-60-64-66** st. opzetten en **2 cm (8 nld.)** gestreepte ribbelsteek breien.

Verder breien met nld. nr. 4 en Beige in rechte tricotsteek.

Armsgaten :

Op **13-17-21-20,5-20** cm (**36-46-58-56-54** nld.) totale hoogte aan beide kanten **2 st.** afkanten.

Dan verder breien over de overige **48-52-56-60-62** st.

Schouders en hals :

Op **23-28-33-33-33** cm (**62-74-88-88-88** nld.) totale hoogte aan beide kanten elke 2e nld. afkanten voor :

3 mnd. : 1 x 4 st., 1 x 5 st. en de overige 30 st. (= 5 st. aan elke kant voor de schouders en 20 st. voor de hals).

6 mnd. : 2 x 5 st. en de overige 32 st. (= 5 st. aan elke kant voor de schouders en 22 st. voor de hals).

12 mnd. : 2 x 5 st. en de overige 36 st. (= 6 st. aan elke kant voor de schouders en 24 st. voor de hals).

18 mnd. : 1 x 5 st., 1 x 6 st. en de overige 38 st. (= 6 st. aan elke kant voor de schouders en 26 st. voor de hals).

24 mnd. : 2 x 6 st. en de overige 38 st. (= 6 st. aan elke kant voor de schouders en 26 st. voor de hals).

LINKERVOORPAND :

Met nld. nr. 3,5 en Beige **26-28-30-32-33** st. opzetten en **2 cm (8 nld.)** gestreepte ribbelsteek breien.

Verder breien met nld. nr. 4 en Beige in rechte tricotsteek.

Armsgat :

Rechts afkanten als voor het rugpand. Dan verder breien over de overige **24-26-28-30-31** st.

Hals :

Op **20-25-30-30-30** cm (**54-66-80-80-80** nld.) totale hoogte links elke 2e nld. 1 x **6-7-8-9-9** st., 1 x 2 st. en 2 x 1 st. afkanten.

Schouder :

Op **23-28-33-33-33** cm (**62-74-88-88-88** nld.) totale hoogte rechts elke 2e nld. afkanten voor :

3 mnd. : 1 x 4 st. en 2 x 5 st.

6 mnd. : 3 x 5 st.

12 mnd. : 2 x 5 st. en 1 x 6 st.

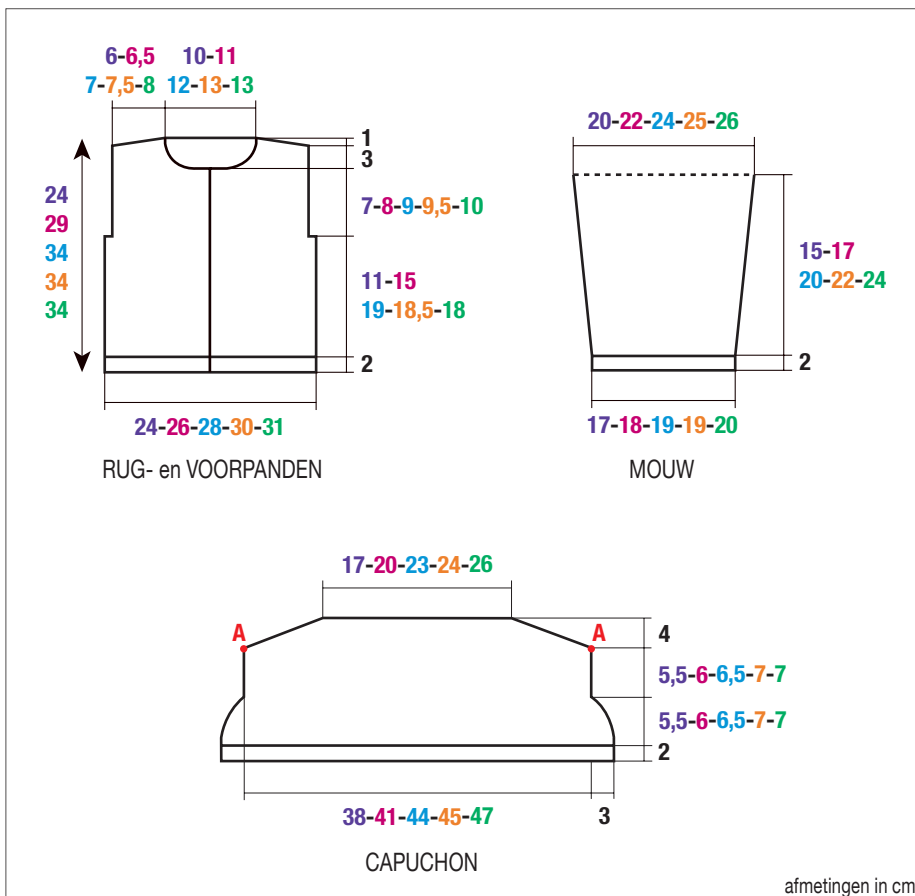

18 mnd.: 1 x 5 st. en 2 x 6 st.

24 mnd.: 3 x 6 st.

RECHTERVOORPAND :

Met nld. nr. 3,5 en Beige **26-28-30-32-33** st. opzetten en **2 cm (8 nld.)** gestreepte ribbelsteek breien.

Verder breien met nld. nr. 4 en Beige in rechte tricotsteek.

Armsgat :

Links afkanten als voor het rugpand. Dan verder breien over de overige **24-26-28-30-31** st.

Hals :

Rechts afkanten als voor het linkervoorpand

Schouder :

Links afkanten als voor het linkervoorpand

MOUWEN :

Met nld. nr. 3,5 en Beige **38-40-42-42-44** st. opzetten en **2 cm (8 nld.)** gestreepte ribbelsteek breien.

Verder breien met nld. nr. 4 en Beige in rechte tricotsteek.

Op **6 cm (18 nld.)** totale hoogte aan beide kanten op 2 st. uit de kant meerderen voor :

3 mnd.: 3 x 1 st. elke 8e nld.

6 mnd.: 4 x 1 st. elke 8e nld.

12 mnd.: 5 x 1 st. elke 8e nld.

18 mnd.: 4 x 1 st. elke 8e nld. en 2 x 1 st. elke 6e nld.

24 mnd.: 6 x 1 st. elke 8e nld.

Dan verder breien over de verkregen **44-48-52-54-56** st.

Bovenkant mouw :

Op **17-19-22-24-26** cm (**46-52-60-66-70** nld.) totale hoogte de st. laten wachten.

CAPUCHON :

94-100-106-108-112 st. met nld. nr. 3,5 opzetten en **2 cm (8 nld.)** gestreepte ribbelsteek breien.

Verder breien met nld. nr. 4 en Beige in gestreepte rechte tricotsteek en hierbij aan beide kanten afkanten voor :

3 mnd.: vanaf de 5e nld., dan elke 2e nld. 4 x 1 st. en 1 x 2 st.

6 mnd. en 12 mnd.: vanaf de 5e nld., dan elke 4e nld. 2 x 1 st.; dan elke 2e nld. 2 x 1 st. en 1 x 2 st.

18 mnd. en 24 mnd.: vanaf de 7e nld., dan elke 4e nld. 2 x 1 st.; dan elke 2e nld. 2 x 1 st. en 1 x 2 st.

Dan verder breien over de overige **82-88-94-96-100** st.

Op **13-14-15-16-16** cm (**36-40-42-44-44** nld.) totale hoogte aan beide kanten elke 2e nld. 3 x 4 st., 2 x 5 st. en de overige **38-44-50-52-56** st. afkanten.

AFWERKING :

De **14-15-16-17-18** st. van de schouders aan elkaar naaien.

De capuchon dubbel vouwen, het achternaadje sluiten en hiervoor de tekens **A** (zie tekening) op elkaar plaatsen.

De capuchon langs de hals naaien.

De bovenkant van de mouwen met de stiksteek langs het verticale deel van de armsgaten naaien.

De mouw- en zijnaden van het vest sluiten.

De rits inzetten.

JURKJE MET SCHOUDERBANDJES



Kwaliteit :
COTON SATINÉ

Breinaalden :
nr. 4

Fouturen :
2 vierkante parelkleurige knopen 10 mm, artikelnr. 42513 (pakje van 6)

Maten		3 mnd.	6 mnd.	12 mnd.	24 mnd.
Kwaliteit COTON SATINÉ		Aantal bollen			
Paille	35199	2	2	3	3
Blanc	35208	1	1	1	1

● Gebruikte steken

GERSTEKORREL, nld. nr. 4.

RECHTE TRICOTSTEEK, nld. nr. 4.

● Proeflapjes

Voor het slagen van uw model is het belangrijk om de proeflapjes te breien (zie «Het onmisbare proeflapje» in de eerste bladzijden van de beschrijvingen).

Een vierkant van 10 cm in gerstekorrel = 21 st. en 32 nld.

Een vierkant van 10 cm in rechte tricotsteek = 21 st. en 26 nld.

● Uitvoering

RUGPAND :

Met Paille **59-65-71-77** st. opzetten en **4** nld. gerstekorrel breien.

Als volgt in rechte tricotsteek verder breien :

2 nld. Paille,

***4** nld. Blanc, **4** nld. Paille*, van * tot * herhalen.

Op **19-22-25-28** cm (**50-58-66-74** nld.) totale hoogte, na een streep Blanc, verder breien met Paille over alle st.

Op ongeveer **20-23-26-29** cm (**53-61-69-77** nld.) totale hoogte, op de achterkant van het werk breien :

4-3-2-2 st. averecht, **3 st. samen averecht**,

4** st. averecht, **3 st. samen averecht,

7-8-9-10 keer van * tot * breien,

dan **3-3-3-2** st. averecht.

Dan verder breien in gerstekorrel over de overige **43-47-51-55** st.

Schuine rand armsgaten :

Op **21-24-27-30** cm (**58-66-74-82** nld.) totale hoogte aan beide kanten **4-5-6-7** st. afkanten, dan op 3 st. uit de kant minderen voor :

3 mnd.: vanaf de 3e nld., dan elke 4e nld. 3 x 2 st.

6 mnd.: vanaf de 3e nld., dan elke 6e nld. 3 x 2 st.

12 mnd.: vanaf de 5e nld., dan elke 6e nld. 3 x 2 st.

24 mnd.: vanaf de 7e nld., dan elke 6e nld. 3 x 2 st.

Voor het minderen van 2 st. op 3 st. uit de kant : 3 st. gerstekorrel, 3 st. samen recht of 3 st. samen averecht breien, de nld. verder breien en als er nog 6 st. op de linker nld. over zijn 1 dubbele overhaling of 3 st. samen averecht breien, dan 3 st. gerstekorrel breien.

Dan verder breien over de overige **23-25-27-29** st.

Op **27-31-35-39** cm (**76-88-100-110** nld.) totale hoogte alle st. afkanten.

VOORPAND :

Breien als het rugpand.

SCHOUDERBANDJES (2) :

Met Paille **5** st. opzetten, **19** cm (**60** nld.) gerstekorrel breien en dan alle st. afkanten.

AFWERKING :

De zijnaden van het jurkje sluiten.

Een uiteinde van elk schouderbandje langs de rand van het rugpand naaien (zie **rode** lijnen op de tekening).

Op 3 cm van het andere uiteinde van elk schouderbandje 1 knoop naaien.

Bij het dragen de knopen op 1 cm van de hals tussen de st. doorhalen.

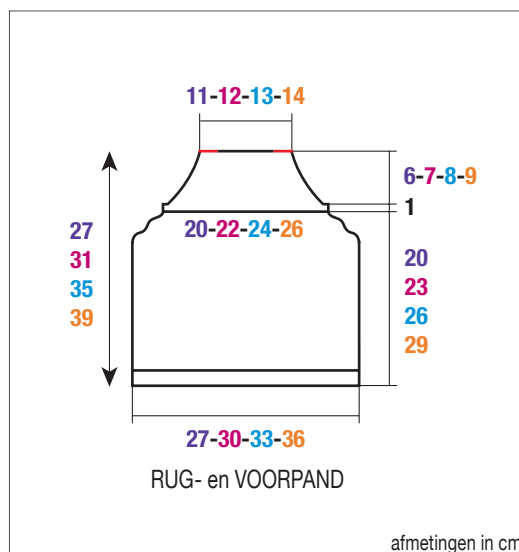

le Wooling

SPECIALE EDITIE

NIEUW

2
WOOLING
SPECIALE
EDITIE

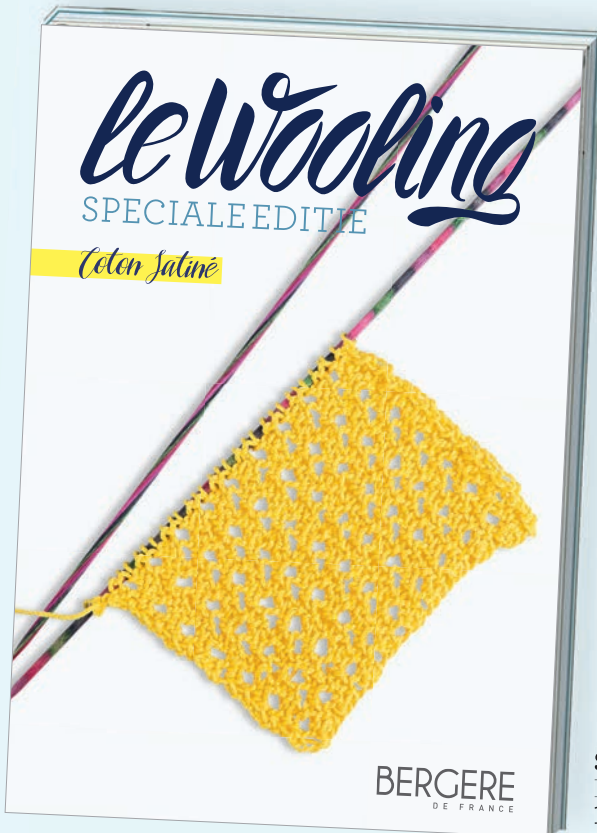

SPECIALE EDITIE - ORILIS
DAMES - KINDEREN - BABY'S
10 MODELLEN - ART. NR. 72541

SPECIALE EDITIE - COTON SATINÉ
DAMES - KINDEREN - BABY'S
10 MODELLEN - ART. NR. 72524

Online door te
bladeren

WWW.BERGEREDEFRANCE.NL

ref. 725.24



3 661004 725244