

# le Wooling

SPECIALE EDITIE

*Orilis*



BERGERE  
DE FRANCE

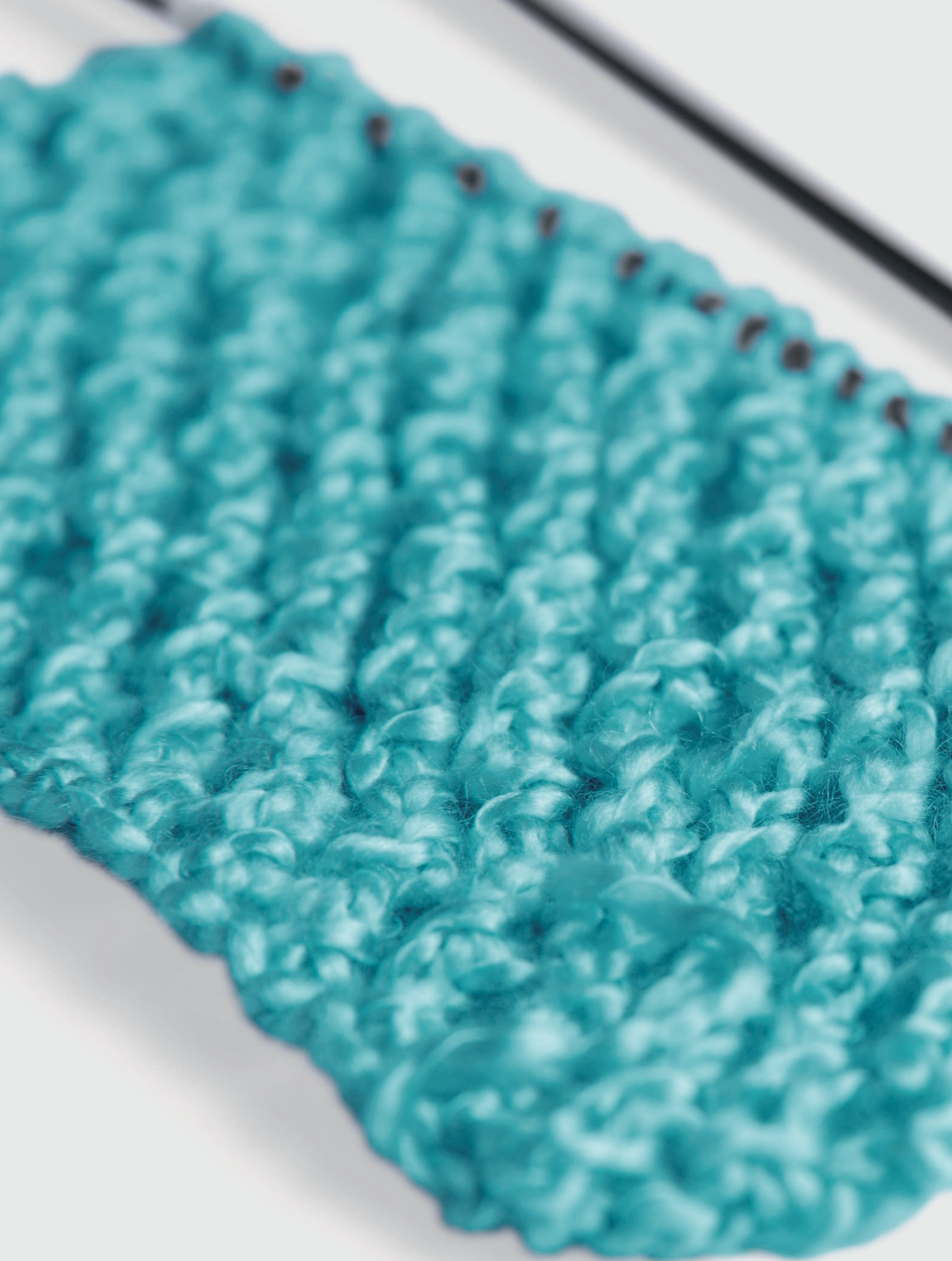

10 MODELLEN

# Orilis

Dit lichte, uiterst zachte en soepele garen is licht gegolfd. Het is geschikt voor het hele gezin en in het bijzonder voor baby's. Als u met dubbele draad breit, is dit garen een goede aanvulling bij ons wintergamma: op die manier kunt u snel kledingstukken breien voor het tussenseizoen.

## VERPAKKING

Bol van 50 g = 145 meter ongeveer



## KLEUR

Gamma van 12 kleuren  
(te ontdekken op pagina 14).

## SAMENSTELLING

77% acryl  
18% Tencel®  
5% polyester

## ONDERHOUD

Machinewas wolprogramma.



01

TOP

---

**Maten** S M L XL XXL**ORILIS**

---

Pierre 4 5 5 6 6 bol.

Breinaalden nr.6 en 7

**BBBBBB**  
MAKKELIJK

02

TRUI MET 3/4 MOUWEN

**Maten S M L XL XXL****ORLIS**

Écru 7 8 8 9 10 bol.

Breinaalden nr.3.5 en 4

1 kabelnaald

**BBBBBB**  
GEVORDERDE

03

**SJAAL****Éen maat****ORILIS**

Sable 4 bol.

Bois 3 bol.

Noir 1 bol.

Breinaalden nr.6

4 zwarte knopen

Ø 30 mm, artikelnr. 55731

**BBBBBB**  
MAKKELIJK

04

TRUI

Maten S M L XL XXL

ORILIS

Astral 6 7 8 8 9 bol.

Breinaalden nr.3.5 en 4

Markeeringen, artikelnr. 68395

BBBBBB  
GEVORDERDE





05

PONCHO

Éen maat

ORILIS

Sable 11 bol.

Haaknaald nr.3.5

**BBBBBB**  
GEVORDERDE

06

## WIKKELVESTJE

Maten S M L XL XXL

## ORILIS

Bordeaux 6 6 7 7 8 bol.

Breinaalden nr.4

90 cm rood band, breedte

10 mm, artikelnr. 30926

4 doorzichtige drukkertjes

Ø 13 mm, artikelnr. 60467

BBBBBB  
GEVORDERDE

07

VEST

Maten	1	3	6	12 mnd.
-------	---	---	---	---------

**ORILIS**

Malabar	3	3	4	4 bol.
---------	---	---	---	--------

Breinaalden nr.6

Markeerringen, artikelnr. 68395

3 roze knopen bedrukt met

"hartje", Ø 12 mm

artikelnr. 67871

**BBBBBB**  
MAKKELIJK





08

## WIKKELVEST

Maten	4	6	8	10 jaar
-------	---	---	---	---------

## ORILIS

Fraise	4	4	5	6 bol.
--------	---	---	---	--------

Haaknaald nr.4

Markeerringen, artikelnr. 68395

1 meter roze, omkeerbaar  
geweven lint breedte 6 mm,  
artikelnr. 67859
**BBBBBB**  
 GEVORDERDE



09

TRUI

**Maten** 4 6 8 10 12 jaar**ORILIS**

Ananas 3 4 5 5 6 bol.

Haaknaald nr.4

**BBBBBB**  
GEVORDERDE

10

## TRUI EN SHORT

<b>Maten</b>	<b>3</b>	<b>6</b>	<b>12</b>	<b>18</b>	<b>mond.</b>
--------------	----------	----------	-----------	-----------	--------------

**ORILIS****TRUI**

Pistache	1	2	2	2	bol.
----------	---	---	---	---	------

Tourmaline	1	2	2	2	bol.
------------	---	---	---	---	------

**SHORT**

Tourmaline	2	2	2	2	bol.
------------	---	---	---	---	------

Breinaalden nr.4

1 doorzichtig drukkertje

Ø 10 mm, artikelnr. 60467

Wit elastiek artikelnr. 65635



**BBBBBB**  
MAKKELIJK

# Orilis



ÉCRU  
20101



ANANAS  
20104



PISTACHE  
20103

## KLEUREN



SABLE  
20108



BOIS  
20110



BORDEAUX  
20102



FRAISE  
20121



MALABAR  
20109



PIERRE  
20111



ASTRAL  
20105



TOURMALINE  
20112



NOIR  
20107

# CREATIEF WERKSCHRIFT

BERGERE  
DE FRANCE

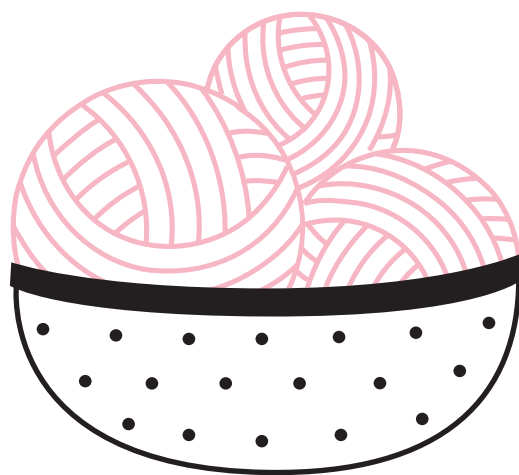

# GEEN PANIEK BERGERE DE FRANCE HELPT ME STAP VOOR STAP !



## ONZE SPECIALE HULPLIJN

Loop je vast midden in je breiwerk? Een uitleg van de beschrijving nodig? Aarzel niet om contact met ons op te nemen. Een ervaren breister neemt alle tijd om je de antwoorden en de hulp te geven die je nodig hebt.

## DRAAI

**056 34 66 02**

in het Nederlands

OF

**056 34 06 82**

in het Frans

Van maandag tot vrijdag  
van 9 uur tot 17 uur



## ONZE INTERNET SITE

<http://nl.bergere-de-france.be/je-debute>

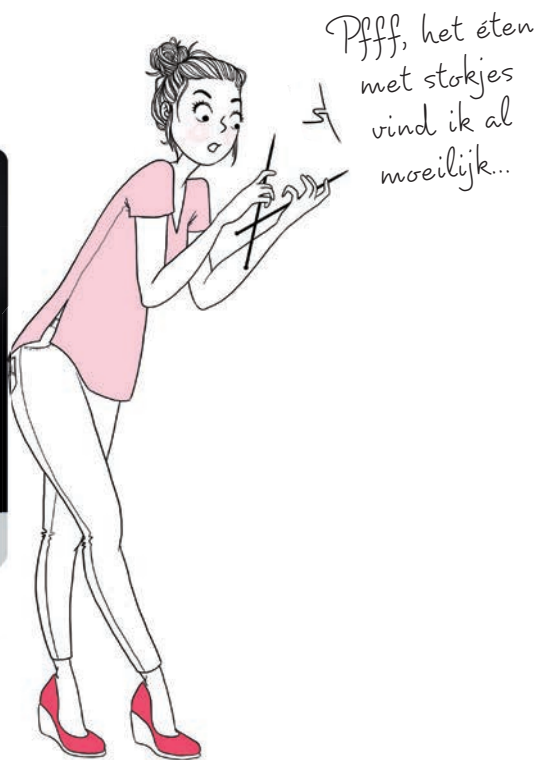

## ONZE VIDEO'S OP YOUTUBE

al onze video-lessen op  
[www.youtube.com/bergerefr](http://www.youtube.com/bergerefr)

Loop je vast midden in je breiwerk? Een uitleg van de beschrijving nodig?

### VOOR BELGIË

in het Nederlands

**056 34 66 02**

maandag t/m vrijdag  
van 9.00 tot 17.00 uur

[nl.bergere-de-france.be](http://nl.bergere-de-france.be)



in het Frans

**056 34 06 82**

maandag t/m vrijdag  
van 9.00 tot 17.00 uur

[www.bergere-de-france.be](http://www.bergere-de-france.be)



### VOOR NEDERLAND



**0800 023 09 58**

maandag t/m vrijdag  
van 9.00 tot 17.00 uur

[www.bergerefrance.nl](http://www.bergerefrance.nl)



## HET ONMISBARE PROEFLAPJE

Voordat u begint met het breien van een model, moet u altijd een proeflapje breien ! Deze stap is onmisbaar om te onderzoeken of de dikte van de aangeraden breinaalden inderdaad overeen komt met uw manier van breien.

Als uw proeflapje niet hetzelfde is als in onze beschrijving, krijgt u een breiwerk dat te klein of te groot is.

### HOE MAAKT U EEN PROEFLAPJE ?

Brei of haak een vierkant van minstens 15 cm x 15 cm in de aangegeven steek met de aangeraden brei- of haaknaalden. Rek het vierkant een beetje in de breedte uit als het in boordsteek gebreid is.

Gebruik een lineaal en tel het aantal steken voor 10 cm in de breedte en het aantal naalden of rijen of toeren voor 10 cm in de hoogte.

Vergelijk uw resultaat met de cijfers in onze beschrijving.

*Uw proeflapje is hetzelfde als het onze !*

U kunt beginnen met breien of haken en u kunt er zeker van zijn dat het model dezelfde afmetingen zal hebben als die van de tekening.

*Krijgt u meer steken en naalden of rijen of toeren ?*

Dan breit of haakt u te vast. Maak een nieuw proeflapje met dikkere brei- of haaknaalden.

*Krijgt u minder steken en naalden of rijen of toeren ?*

Dan breit of haakt u te los. Maak een nieuw proeflapje met dunnere brei- of haaknaalden.

**LET OP :** Het is erg belangrijk om ten minste het goede aantal steken te krijgen, zodat het model de goede verhouding heeft. Het aantal naalden of rijen of toeren kan makkelijk veranderd worden, want wij geven immers ook de hoogtes aan in cm.



Wij raden u aan om de beschrijving helemaal door te lezen, voordat u begint om een idee te krijgen van de verschillende etappes van uw breiwerk.

De modellen 'Ik begin' worden in detail en zonder afkortingen beschreven zodat een beginneling ze zonder moeilijkheden kan maken, alleen van 6 zeer vaak voorkomende termen worden er afkortingen gebruikt :

cm = centimeter    i.p.v. = in plaats van    nld. = breinaald of naald of naalden    st. = steek of steken    x = keer

## DE STEKEN AFKANTEN

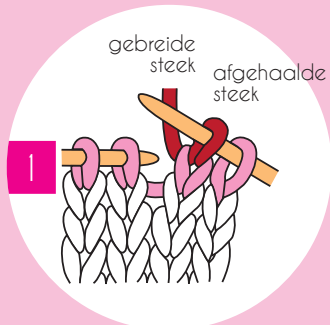

Haal de eerste steek af zonder hem te breien, brei dan de volgende steek recht.

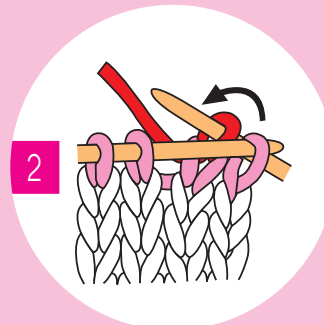

Neem de afgehaalde steek die op de rechternaald zit, op met de linkernaald en haal de steek over de gebreide steek heen. U heeft 1 steek afgekant. Er is nog maar één steek op de rechternaald over.

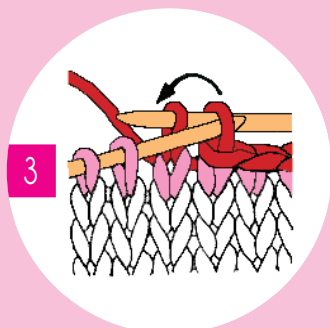

Brei een nieuwe steek recht en neem met de linkernaald de 1e steek van de rechternaald op en haal hem over de steek recht heen. Er is nog maar één steek op de rechternaald over.

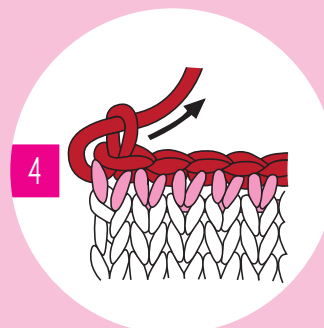

Herhaal deze handeling tot alle steken van de linkernaald gebreid zijn en er nog maar één steek op de rechternaald over is. Knip de draad op minstens 10 cm af en haal het uiteinde door de steek die zo van de naald valt.

## DE DRADEN WEGWERKEN

Na het aan elkaar naaien van alle onderdelen, moeten de uitstekende draden verborgen worden. Rijg het uiteinde van de draad op de achterkant van het werk door enkele steken en knip de draad dan af.

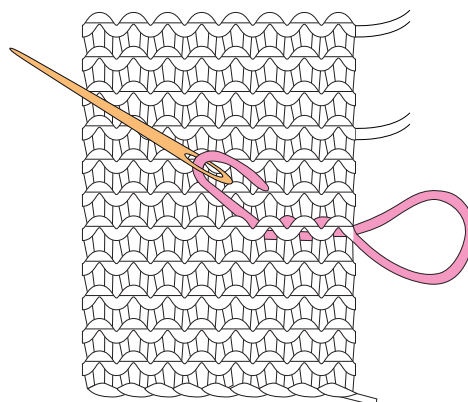

# BREIEN : STEKEN / TECHNIEKEN / KNEEPJES

## De boordsteek 1/1

Zet een oneven aantal steken op.

**1ste naald** : 1 steek recht, 1 steek averecht, 1 steek recht, 1 steek averecht, 1 steek recht en zo verder ....

**2de naald** : 1 steek averecht, 1 steek recht, 1 steek averecht, 1 steek recht, 1 steek averecht en zo verder ....

Herhaal steeds deze 2 naalden.

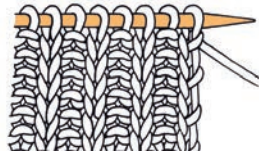

## De boordsteek 2/2

Zet een aantal steken op deelbaar door 4 + 2 (bijvoorbeeld 22 steken).

**1ste naald** : 2 steken recht, 2 steken averecht, 2 steken recht, 2 steken averecht, 2 steken recht en zo verder ....

**2de naald** : 2 steken averecht, 2 steken recht, 2 steken averecht, 2 steken recht, 2 steken averecht en zo verder ....

Herhaal steeds deze 2 naalden.

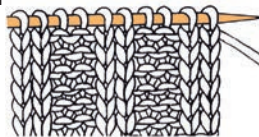

## De gerstekorrel

Zet een oneven aantal steken op.

**1ste naald** : 1 steek recht, 1 steek averecht, 1 steek recht, 1 steek averecht, 1 steek recht en zo verder ....

Herhaal steeds deze naald.

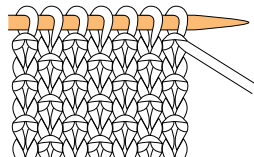

## De dubbele gerstekorrel

Zet een oneven aantal steken op:

**1ste naald** : 1 steek recht, 1 steek averecht, 1 steek recht, 1 steek averecht, 1 steek recht en zo verder ....

**2de naald** : 1 steek averecht, 1 steek recht, 1 steek averecht, 1 steek recht, 1 steek averecht en zo verder ....

**3de naald** : 1 steek averecht, 1 steek recht, 1 steek averecht, 1 steek recht, 1 steek averecht en zo verder ....

**4de naald** : 1 steek recht, 1 steek averecht, 1 steek recht, 1 steek averecht, 1 steek recht en zo verder ....

Herhaal steeds deze 4 naalden.

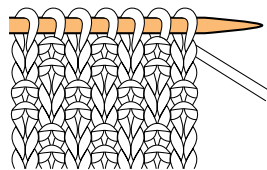

## De omslag

Dit is het toevoegen van een steek om een gaatje te vormen

Plaats de draad voor het werk en sla hem over de rechternaald.

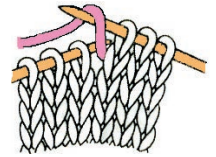

Brei de volgende steek van de linkernaald. De omslag vormt een steek méér op de rechternaald, met een gaatje aan de onderkant.

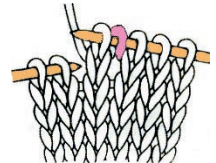

Brei in de volgende naald de omslag als de andere steken, u krijgt een steek meer.

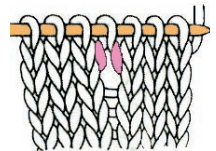

## 2 steken samen recht

Steek de rechternaald in de 2e steek van de linkernaald en dan in de eerste steek.

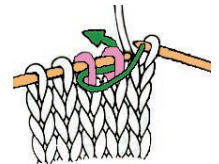

Brei een steek recht met deze 2 steken (sla de draad om de rechternaald en haal de punt van de rechternaald door de 2 steken).

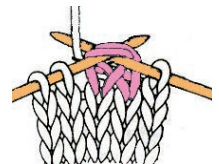

Door 2 steken samen recht te breien is er 1 steek minder over op de breinaald.



## De steek afhalen

De draad zit achter het werk, de rechternaald in de volgende steek steken, van rechts naar links, alsof u de steek averecht gaat breien.

Deze steek op de rechternaald overzetten en gewoon verder breien.

In de volgende naald de afgehaalde steek averecht breien.

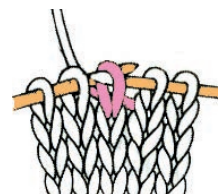

## De overhaling

Zet een steek van de ene breinaald over op de andere breinaald en steek hiervoor de rechternaald in alsof u de steek recht gaat breien.

Brei de volgende steek recht. Neem de afgehaalde steek op met de linkernaald en haal hem over de recht gebreide steek heen.

Na een overhaling is er 1 steek minder over op de breinaald.

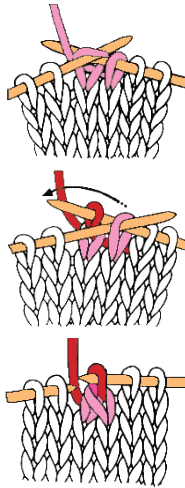

## De dubbele overhaling

Een steek afhalen en hiervoor de rechternaald insteken alsof u de steek recht gaat breien. De volgende 2 steken samen recht breien.

Met de linkernaald de afgehaalde steek opnemen en hem over de laatst verkregen steek halen.

Na een dubbele overhaling zijn er 2 steken minder over op de naald.

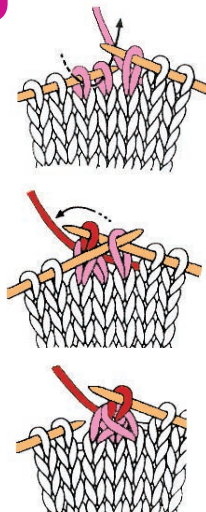

## De gedraaide steek recht

Een steek recht breien en hierbij de achterdraad van de steek opnemen om de steek te verdraaien.



## De gedraaide steek averecht

Een steek averecht breien en hiervoor de achterdraad van de steek opnemen.



## Niet bestaande of weggewerkte steek

Als het aantal steken van een fantasiesteek in de loop van het breiwerk verandert, worden op de teltekening niet bestaande steken aangegeven in het zwart. Bij het volgen van deze teltekening moet deze niet bestaande steek niet gebreid worden maar u moet meteen naar de volgende steek gaan.

## In spiegelbeeld breien

In de beschrijving van een voorpand, bijvoorbeeld in een vest, wordt aangegeven het andere voorpand in spiegelbeeld te breien.

U moet dan rechts meerderen of minderen wat voor het eerste voorpand links werd aangegeven en omgekeerd. De plaats van de breisteken moet ook omgekeerd worden, maar de steken moeten op dezelfde manier gebreid worden (de kruisingen in de kabels bijvoorbeeld moeten niet omgekeerd worden).

## De dubbele mindering

Twee steken afhalen en hiervoor de rechternaald insteken alsof u de steken samen recht gaat breien. 1 steek recht breien. De 2 afgehaalde steken over de gebreide steek halen.

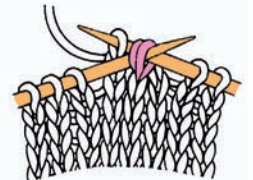

## Raglanminderingen

Deze minderingen worden vooral gebruikt in de raglan. Ze vormen een lijn schuine steken vlak bij de zelfkant. Ze worden altijd op de goede kant van het werk gemaakt, op één of meerdere steken uit de kant.

Voorbeeld van minderingen op 1 steek uit de kant :  
In het begin van de naald, op de goede kant van het werk, 1 steek recht en 1 overhaling breien. De naald verder breien.

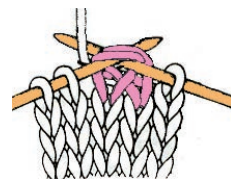

Aan het eind van de naald, op de goede kant van het werk, als er nog 3 steken over zijn, 2 steken samen recht en 1 steek recht breien.

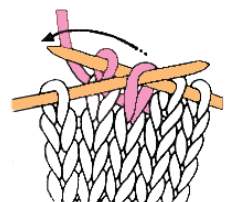

## De kabels

De kleine kabels van 2 steken worden heel makkelijk gemaakt :

**2 steken rechts kruisen :** De 2de steek van de linkernaald voorom recht breien, dan de eerste steek gewoon recht breien. De 2 steken samen van de naald laten vallen.

**2 steken links kruisen :** De 2de steek van de linkernaald achterom recht breien, dan de eerste steek gewoon recht breien. De 2 steken samen van de naald laten vallen.

Voor een kabel van 3 steken of meer heeft u een hulpkabel nodig, ook wel kabelnaald genoemd.

Voorbeeld van een kabel over 4 steken :

### 4 steken links kruisen :

De eerste 2 steken op een kabelnaald voor het werk zetten, de volgende 2 steken recht breien, de 2 steken van de kabelnaald weer op de linkernaald zetten en ze recht breien.

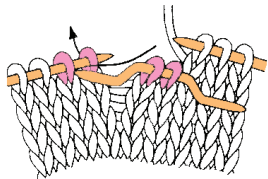

### 4 steken rechts kruisen :

De eerste 2 steken op een kabelnaald achter het werk zetten, de volgende 2 steken recht breien, de 2 steken van de kabelnaald weer op de linkernaald zetten en ze recht breien.

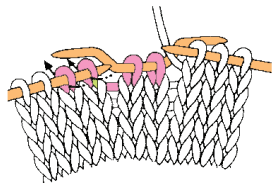

## De steken opnemen

Als de verschillende panden van een breiwerk af zijn, neemt men de steken op door de breinaald in de zelfkant te steken, om de halsboord of de voorpandbiezen te maken.

Om de steken op te nemen in dezelfde richting als het breiwerk, steekt u de breinaald in het midden van elke steek van de laatste naald.

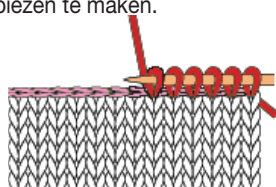

Als men steken opneemt langs een zijkant van het breiwerk, is een steek breder dan hoger. Steek de naald dus in 2 of 3 achtereenvolgende naalden, sla dan een naald over, om zodoende het aantal in de beschrijving aangegeven steken te krijgen.

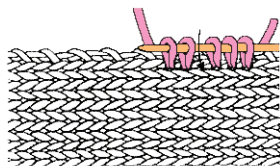

## Het aan elkaar mazen

Als het breiwerk af is, de steken laten wachten zonder ze af te kanten.

Een draad met de kleur van het breiwerk op een borduurnaald zetten. Op de goede kant werken : de naald in het midden van de 1e steek steken en in het midden van de 2e steek naar boven komen. Deze handeling in het andere deel van het breiwerk herhalen.

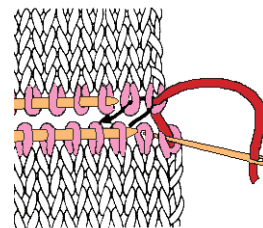

Op deze manier één voor één alle vrijgemaakte steken opnemen, de steken van de breinaald laten vallen als ze vastgenaaid zijn. Er wordt zo een naald steken gevormd die lijkt op een gebreide naald en die de twee delen breiwerk aan elkaar zet.

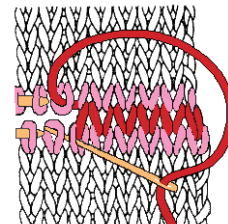

## De naad met de stiksteek

Plaats de panden met de goede kanten op elkaar. Steek de naald naar achter, door de 2 lagen heen en kom 2 naalden verder weer naar boven.

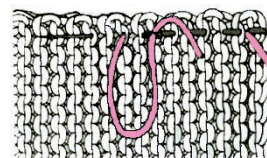

## De onzichtbare naad

Rij een draad met de kleur van het breiwerk door een borduurnaald. Werk op de goede kant. Neem van elk van de 2 aan elkaar te zetten delen of kanten de horizontale draad op die tussen de 1e en de 2e steek ligt, trek de naald voldoende aan om de 2 randen naast elkaar te laten komen en de naad onzichtbaar te maken. Als de rand heel erg onregelmatig is, neem dan de horizontale draad op die tussen de 2e en de 3e steek ligt.

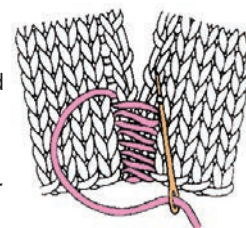

U kunt ook de schouders met een onzichtbare naad sluiten. Neem hiervoor de 2 verticale draden van een steek op, op één naald uit de kant van het breiwerk.

## De jacquard

Het gaat hier om het breien in rechte tricotsteek met verwisselen van kleur om de tekening te vormen die door de teltekening wordt weergegeven.

Elk hokje van de teltekening stelt één steek en één naald voor. Bij elke teltekening staat een uitleg waarin staat aangegeven welke kleur bij welk tekenje hoort. U moet met het lezen van de teltekening aan de onderkant beginnen, van rechts naar links voor elke naald op de goede kant van het werk en van links naar rechts voor elke naald op de achterkant.

### GEBREID JACQUARD

Alnaargelang de grootte van de te maken motieven, worden verschillende technieken gebruikt.

- Als de motieven klein zijn en dicht bij elkaar staan, dan laat u de draad waarmee niet gebreid wordt achter het werk meelopen. Trek deze draad niet te strak aan om het werk soepel te houden.
- Als de motieven ver van elkaar staan of erg breed zijn, dan laat u de draad waarmee niet gebreid wordt achter het werk meelopen en u zet hem vast met de draad waarmee gebreid wordt : neem de meelopende draad in de linkerhand, brei dan een steek waarbij u de rechternaald onder deze draad steekt; let er op dat u de draad niet meebreit. Deze handeling om de 2 steken herhalen.
- Als de motieven heel erg groot zijn of als er veel kleuren gebruikt worden, dan de draad niet achter het werk mee laten lopen, maar voor elk motief een klein bolletje gebruiken, dit is intarsia-jacquard. Let er op dat u de draden goed kruist bij elke kleurwisseling om gaatjes in het breiwerk te voorkomen. Brei in alle drie de gevallen zeer regelmatig, vooral bij de kleurwisseling, waar men vaak de neiging heeft om de steken wat losser te maken.

### GEBORDUURD JACQUARD

Deze techniek is een goede vervanging voor het gebreide jacquard als de motieven maar erg weinig steken tellen, en bovendien wordt zo het nadeel voorkomen van meelopende draden op de achterkant.

Voor dit borduurwerk met de maassteek gebruikt u een borduurnaald met stompe punt en u werkt van rechts naar links.

Steek de naald van de achterkant naar de goede kant van het werk onderaan de 1ste te borduren steek, steek hem dan van rechts naar links onder de 2 draden van de steek die boven de te borduren steek ligt (tekening nr. 1),

steek hem dan weer onderaan de steek die u borduurt en kom onderaan de volgende steek weer naar boven (tekening nr. 2).

Borduur zo het benodigde aantal steken. Kom na de laatste steek weer naar boven aan de onderkant van de steek die er boven ligt.

Keer het werk, om weer van rechts naar links te werken.

tekening nr. 1

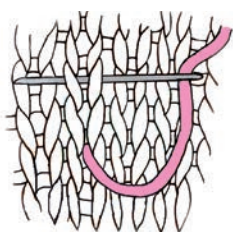

tekening nr. 2

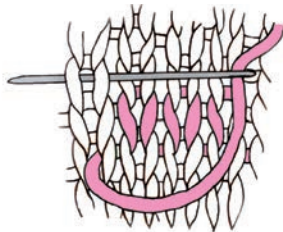

## Een bies of boord aannaaien

Als de boord af is, enkele naalden in tricotsteek breien met een afstekende kleur.

De breinaald eruit halen en het deel in tricotsteek strijken zodat de steken niet ladderen.

De bies op het breiwerk spelden en hierbij de steken regelmatig verdelen. De naalden in tricotsteek uithalen, behalve de laatste naald. Deze laatste naald steek voor steek uithalen tijdens het naaien op de goede kant. Van de achterkant van het werk naar de goede kant in het midden van de 2e steek steken, naar achter steken in de 1e steek en op de goede kant naar boven komen in het midden van de 3e steek, naar achter steken in de 2e steek. Zo verder gaan met deze naald in stiksteek totaan de laatste steek.

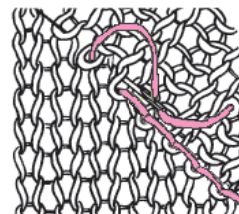

## De schouders met de kettingsteek sluiten

De steken van de schouders op de naald laten wachten. Dan het rug- en voorpand met de achterkanten tegen elkaar plaatsen.

Met een 3e naald de 1e steek van de schouder van het voorpand samen recht breien met de 1e steek van de schouder van het rugpand, deze handeling herhalen met de 2e steek van elke naald.

U krijgt 2 steken op de rechternaald, de 1e van deze 2 steken over de tweede steek afkanten.

Zo verder breien tot alle steken van de schouder afgekant zijn. U krijgt een zichtbare ketting op de goede kant en een schoudernaad die niet uitrekt.

Om een naad te krijgen die onzichtbaar is op de goede kant, het rug- en voorpand met de goede kanten tegen elkaar plaatsen.



# HAKEN : STEKEN / TECHNIEKEN

## Kettingsteek of losse (L.)

Beginsteek van het haken. Maak een lus. Steek de haaknaald door deze lus. Maak 1 omslag. Deze omslag door de lus heen halen. Op deze manier verder gaan om het aantal gewenste steken te verkrijgen.

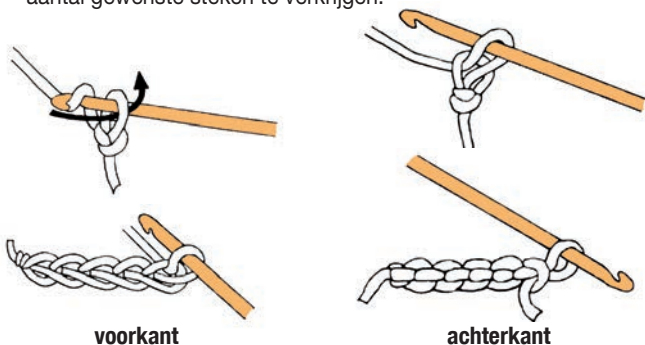

## Half stokje (hstk.)

1 omslag, de haaknaald in een steek steken, 1 omslag, 1 lus trekken, 1 omslag, deze door de 3 lussen op de haaknaald halen.

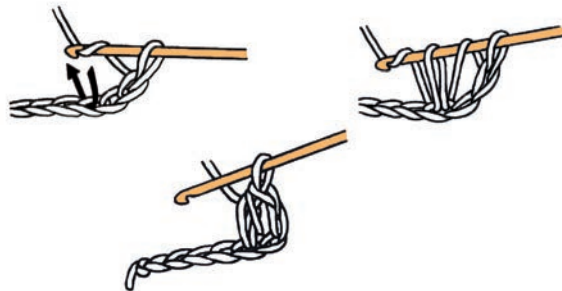

## Stokje (stk.)

1 omslag, de haaknaald in een steek steken, 1 omslag, 1 lus trekken, 1 omslag, deze door 2 lussen op de haaknaald halen, 1 omslag, deze door de 2 laatste lussen op de haaknaald halen.

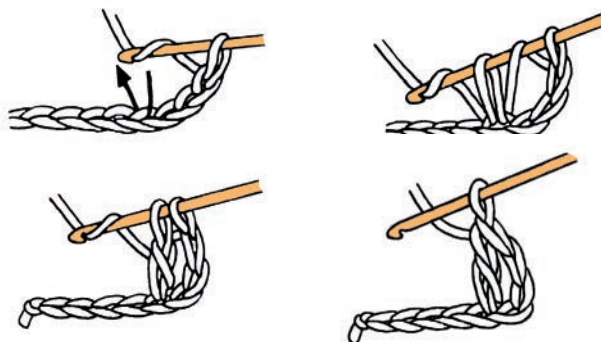

## Halve vaste (hv.)

De haaknaald in een steek steken, 1 omslag, een lus trekken, 1 omslag, deze door de 2 lussen op de haaknaald halen.

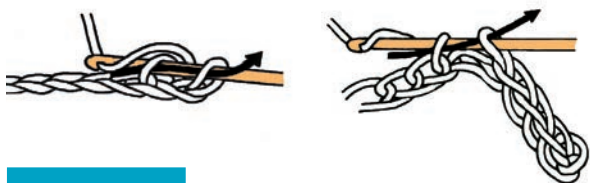

## Vaste (v.)

De haaknaald in een steek steken, 1 omslag, deze in één beweging door de steek en de lus op de haaknaald halen.

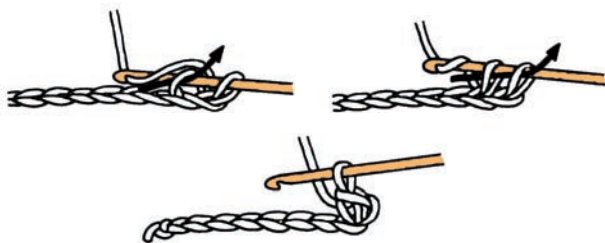

## Kreeftsteek

Dit is een rij vasten die van links naar rechts gehaakt wordt. Aan de linkerkant beginnen : \* de haaknaald in de 1ste st. steken, 1 omslag, een lus trekken, 1 omslag, deze door de 2 lussen op de haaknaald halen \*. Van \* tot \* herhalen en de haaknaald steeds in de voorafgaande steek steken.

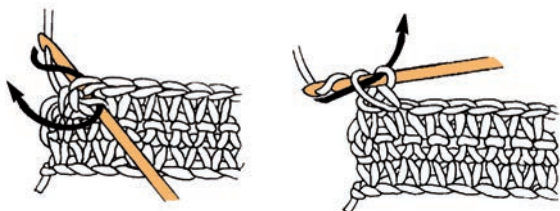

## Dubbel stokje (dstk.)

2 omslagen, de haaknaald in een steek steken, 1 omslag, 1 lus trekken, 1 omslag, deze door 2 lussen op de haaknaald halen, 1 omslag, deze door 2 lussen op de haaknaald halen, 1 omslag, deze door de laatste 2 lussen op de haaknaald halen.

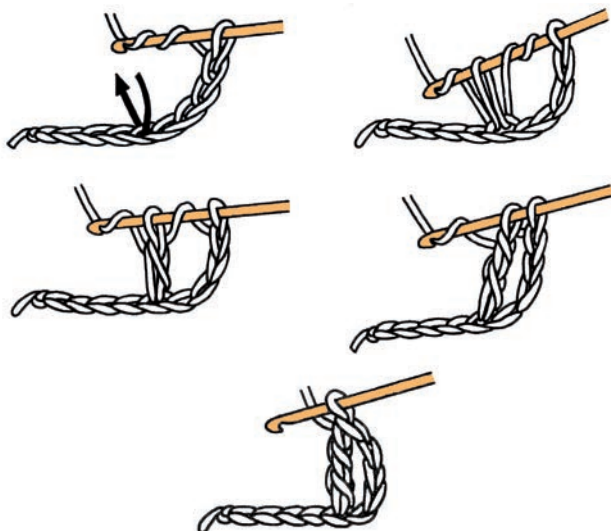

## Driedubbel stokje (driedstk.)

3 omslagen, de haaknaald in een steek steken, 1 lus trekken, 1 omslag, deze door 2 lussen op de haaknaald halen, 1 omslag, deze door 2 lussen halen, 1 omslag, deze door 2 lussen halen, 1 omslag, deze door de laatste 2 lussen op de haaknaald halen.

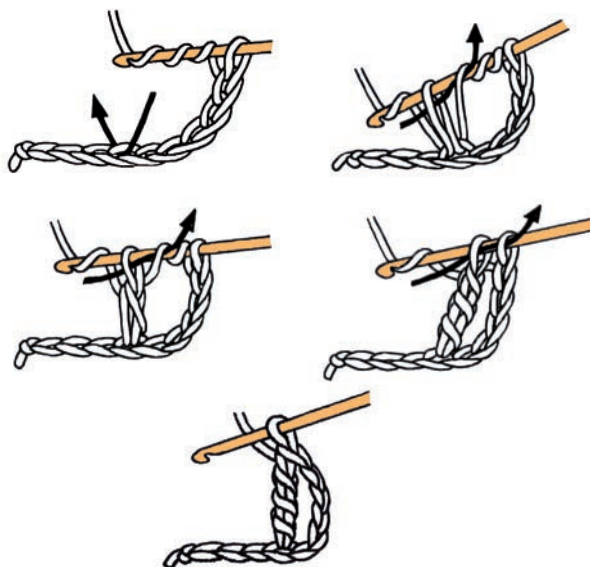

## Het werk in het rond beginnen

Een ring vormen door de draad om de wijsvinger te draaien, dan de haaknaald in de ring steken, 1 omslag, een lus trekken, 1 omslag, deze door de lus halen, dan het aangegeven aantal steken haken.

Aan het eind van de 1e toer 1 hale vaste op de 1e vaste haken en de begin draad aantrekken om de ring te verkleinen.

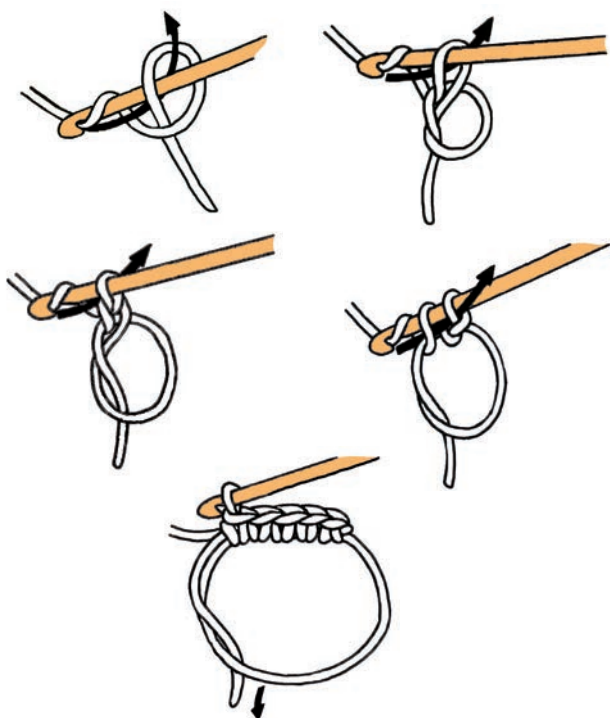

## 2 samengesloten vasten

De haaknaald in een st. steken, 1 omslag, een lus trekken, de haaknaald in de volgende st. steken, 1 omslag, een lus trekken, 1 omslag, deze door de 3 lussen op de haaknaald halen.

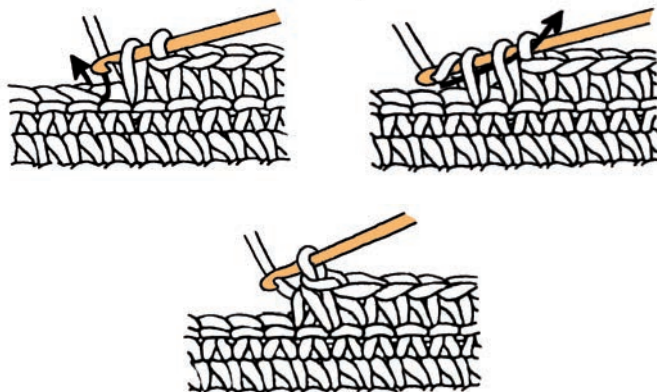

## 2 samengesloten stokjes

1 omslag, de haaknaald in een st. steken, 1 omslag, 1 lus trekken, 1 omslag, deze door 2 lussen op de haaknaald halen, 1 omslag, de haaknaald in de volgende st. steken, 1 omslag, een lus trekken, 1 omslag, deze door 2 lussen op de haaknaald halen, 1 omslag\*, deze door de 3 laatste lussen op de haaknaald halen.

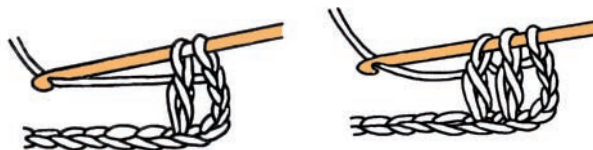

## 3 samengesloten stokjes

Als voor de 2 samengesloten stk. tot \*, dan de haaknaald in de volgende st. steken, 1 omslag, een lus trekken, 1 omslag, deze door 2 lussen halen, 1 omslag, deze door de 4 laatste lussen op de haaknaald halen.

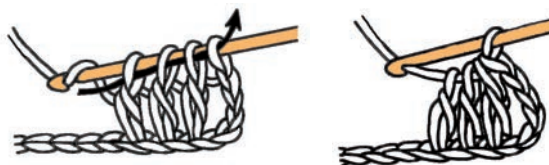

## 2 of 3 samengesloten dstk.

Als de samengesl. stk., maar beginnen met 2 omslagen..



Kwaliteit :  
**ORILIS**

Breinaalden :  
nr. 6 en 7

Maten		S	M	L	XL	XXL
Kwaliteit <b>ORILIS</b>		Aantal bollen				
Pierre	20111	4	5	5	6	6

## ● Gebruikte steek

**RECHTE TRICOTSTEEK**, nld. nr. 6 en 7.

## ● Proeflapje

Voor het slagen van uw model is het belangrijk om het proeflapje te breien (zie «Het onmisbare proeflapje» in de eerste bladzijden van de beschrijvingen).

Een vierkant van 10 cm in rechte tricotsteek = 12 st. en 14 nld.

## ● Uitvoering

### RUGPAND :

**55-60-64-71-76** st. opzetten met nld. nr. 6 en rechte tricotsteek breien.

Op **2,5** cm (**4** nld.) hoogte verder breien met nld. nr. 7.

Op **8,5** cm (**12** nld.) totale hoogte aan beide kanten op 2 st. uit de kant elke 10e nld. 4 x 1 st. minderen.

**Voor het minderen van 1 st. op 2 st. uit de kant** : 2 st. recht, 2 st. samen recht breien, de nld. verder breien en als er nog 4 st. op de linkernld. over zijn 1 overhaling en 2 st. recht breien.

Dan verder breien over de overige **47-52-56-63-68** st.

### Armsgaten :

Op **37-38-38-39-40** cm (**52-54-54-56-58** nld.) totale hoogte aan beide kanten **3-3-4-5-6** st. afkanten, dan op 3 st. uit de kant vanaf de 1e nld. en dan elke 2e nld. afkanten voor :

**S** : 5 x 1 st.

**M en L** : 6 x 1 st.

**XL en XXL** : 7 x 1 st.

**Voor het minderen van 1 st. op 3 st. uit de kant** : 3 st. recht, 2 st. samen recht breien, de nld. verder breien en als er nog 5 st. op de linkernld. over zijn 1 overhaling en 3 st. recht breien.

Na de laatste armsgatmindering verder breien over de overige **31-34-36-39-42** st.

### Hals :

Op **52-54-56-58-60** cm (**72-76-78-82-86** nld.) totale hoogte de middelste **15-16-18-19-20** st. afkanten, elke kant apart verder breien en hierbij aan de halskant elke 2e nld. 1 x 2 st. en 1 x 1 st. afkanten.

### Schouders :

Op **56-58-60-62-64** cm (**78-82-84-88-92** nld.) totale hoogte de overige **5-6-6-7-8** st. afkanten.

### VOORPAND :

Breien als het rugpand tot de armsgaten.

### Armsgaten en hals :

Op **37-38-38-39-40** cm (**52-54-54-56-58** nld.) totale hoogte, **voor de armsgaten** aan de buitenkanten afkanten en dan minderen als voor het rugpand, **tegelijk voor de hals** voor :

**S en XL** : de middelste st. afkanten, dan elke kant apart verder breien en hierbij op **3 st. uit de halskant** elke 2e nld. **10-12** x 1 st. minderen.

**M - L en XXL** : het werk in het midden in tweeën delen, elke kant apart verder breien en hierbij op 3 st. uit de halskant elke 2e nld. **11-12-13** x 1 st. minderen.

### Schouders :

Afkanten als voor het rugpand.

### AFWERKING :

De schouders aan elkaar naaien.

De zijnaden van de top aan elkaar naaien.

De onderkant van de top om laten rollen.

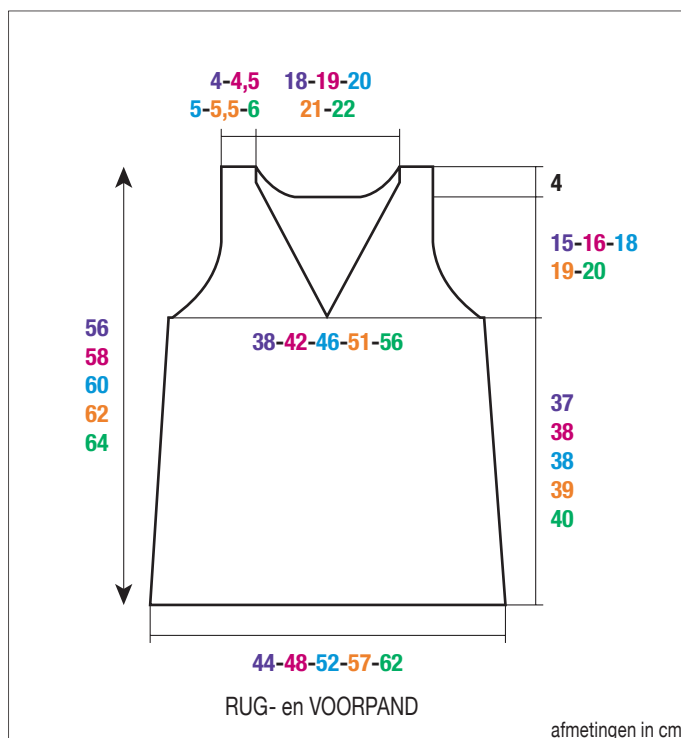

# TRUI MET 3/4 MOUWEN



Kwaliteit:  
**ORILIS**

Breinaalden:  
nr. 3,5 en 4  
1 kabelnaald

Maten		S	M	L	XL	XXL
Kwaliteit <b>ORILIS</b>		Aantal bollen				
Ecru	20101	7	8	8	9	10

## • Uitvoering

### RUGPAND :

**128-138-146-158-168** st. opzetten met nld. nr. 3,5 en 2 nld. ribbelsteek breien.

Met nld. nr. 4 als volgt verder breien :

**27-29-33-36-41** st. fantasiesteek en hierbij beginnen voor :

**S - L en XL** : met st. 3 van de teltekening,

**M en XXL** : met st. 1 van de teltekening,

**2** st. averechte tricotsteek,

**8** st. kabel,

**2** st. averechte tricotsteek,

**14-17-17-20-20** st. fantasiesteek,

**2** st. averechte tricotsteek,

**8** st. kabel,

**2** st. averechte tricotsteek,

**8** st. kabel,

**2** st. averechte tricotsteek,

**14-17-17-20-20** st. fantasiesteek,

**2** st. averechte tricotsteek,

**8** st. kabel,

**2** st. averechte tricotsteek,

**27-29-33-36-41** st. fantasiesteek.

Op **4** cm (**12** nld.) totale hoogte aan beide kanten op **2** st. uit de kant minderen voor :

**S - M en L** : 6 x 1 st. elke 8e nld. en 3 x 1 st. elke 6e nld.

**XL en XXL** : 9 x 1 st. elke 8e nld.

**Voor het minderen van 1 st. op 2 st. uit de kant :**

**2** st. fantasiesteek, **2** st. samen recht of **2** st. samen averecht breien, de nld. verder breien en als er nog **4** st. op de linkernld. over zijn 1 overhaling of **2** st. samen averecht en **2** st. fantasiesteek breien.

Dan verder breien over de overige **110-120-128-140-150** st.

### Raglan :

Op **24-25-25-26-27** cm (**78-80-80-84-88** nld.) totale hoogte aan beide kanten **2-3-3-5-8** st. afkanten, dan de eerste 4 st. en de laatste 4 st. steeds in rechte tricotsteek breien en op **3** st. uit de kant minderen voor :

**S** : vanaf de 3e nld., dan elke 4e nld. 2 x 1 st.; dan elke 2e nld. 25 x 1 st.

**M** : vanaf de 3e nld., dan elke 2e nld. 30 x 1 st.

**L** : vanaf de 3e nld., dan elke 2e nld. 33 x 1 st.

**XL** : vanaf de 1e nld., dan elke 2e nld. 36 x 1 st.

**XXL** : vanaf de 1e nld., dan elke 2e nld. 37 x 1 st.

**Voor het minderen van 1 st. op 3 st. uit de kant :** 3 st. recht, 2 st. samen recht breien, de nld. verder breien en als er nog 5 st. op de linkernld. over zijn 1 overhaling en 3 st. recht breien.

Na de laatste raglanmindering **1** nld. breien over de overige **52-54-56-58-60** st. en dan alle st. afkanten voor de hals.

### VOORPAND :

Breien als het rugpand totaal de raglan.

### Raglan en hals :

Op **24-25-25-26-27** cm (**78-80-80-84-88** nld.) totale hoogte voor de raglan aan beide kanten **2-3-3-5-8** st. afkanten, dan de eerste 4 st. en de laatste 4 st. steeds in rechte tricotsteek breien en op **3** st. uit de kant minderen voor :

**S** : vanaf de 3e nld., dan elke 4e nld. 2 x 1 st.; dan elke 2e nld. 22 x 1 st.,

## • Toelichting

**Rechts kruisen = rkr.**

**Links kruisen = lkr.**

**4 st. rkr.:** 2 st. op de kabelnld. achter het werk zetten, de volgende 2 st. recht breien, dan de 2 st. van de kabelnld. recht breien.

**4 st. lkr.:** 2 st. op de kabelnld. voor het werk zetten, de volgende 2 st. recht breien, dan de 2 st. van de kabelnld. recht breien.

## • Gebruikte steken

**RIBBELSTEELK**, nld. nr. 3,5.

**FANTASIESTEELK**, nld. nr. 4. Over een aantal st. deelbaar door 3 + 2.

**1e nld. (goede kant van het werk) en 3e nld.:** 2 st. recht, \*1 st. averecht, 2 st. recht\*, van \* tot \* herhalen.

**2e nld.:** 2 st. averecht, \*1 st. recht, 2 st. averecht\*, van tot \* herhalen.

**4e nld.:** recht.

**5e nld.:** vanaf de 1e nld. herhalen.

**AVERECHTE TRICOTSTEELK en RECHTE TRICOTSTEELK**, nld. nr. 4.

**KABEL**, nld. nr. 4. Over 8 st.

**1e nld. (goede kant van het werk) en 3e nld.:** recht.

**2e nld. en alle even nld.:** averecht.

**5e nld.:** 4 st. rkr., 4 st. lkr.

**7e en 9e nld.:** averecht.

**11e nld.:** vanaf de 5e nld. herhalen.

## • Proeflapje

Voor het slagen van uw model is het belangrijk om het proeflapje te breien (zie «Het onmisbare proeflapje» in de eerste bladzijden van de beschrijvingen).

Een vierkant van 10 cm in fantasiesteek = 22 st. en 32 nld.

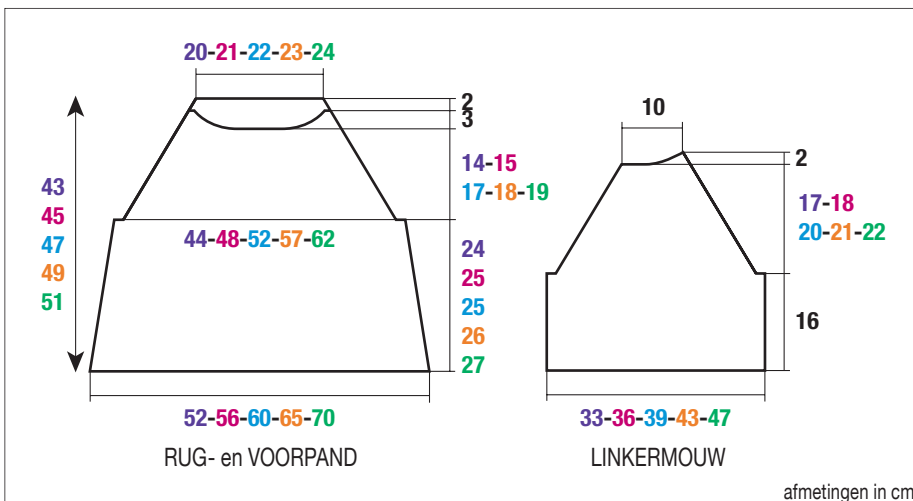

afmetingen in cm

**M** : vanaf de 3e nld., dan elke 2e nld. 27 x 1 st.,  
**L** : vanaf de 3e nld., dan elke 2e nld. 30 x 1 st.,  
**XL** : vanaf de 1e nld., dan elke 2e nld. 33 x 1 st.,  
**XXL** : vanaf de 1e nld., dan elke 2e nld. 34 x 1 st.,

maar ondertussen op 38-40-42-44-46 cm (122-128-134-142-148 nld.) totale hoogte voor de hals de middelste 34-36-38-40-42 st. afkanten, elke kant apart verder breien en hierbij aan de halskant elke 2e nld. 1 x 3 st., 1 x 2 st., 2 x 1 st. en de overige 5 st. afkanten.

### LINKERMOUW :

80-88-94-104-112 st. opzetten met nld. nr. 3,5 en 2 nld. ribbelsteek breien.

Met nld. nr. 4 als volgt verder breien :

18-22-25-30-34 st. fantasiesteek en hierbij beginnen voor :

**S** en **XL** : met st. 3 van de teltekening,

**M** – **L** en **XXL** : met st. 2 van de teltekening,

2 st. averechte tricotsteek,

8 st. kabel,

2 st. averechte tricotsteek,

20 st. fantasiesteek,

2 st. averechte tricotsteek,

8 st. kabel,

2 st. averechte tricotsteek,

18-22-25-30-34 st. fantasiesteek.

### Raglan :

Op 16 cm (52 nld.) totale hoogte aan beide kanten 2-3-3-5-8 st. afkanten, dan de eerste 4 st. en de laatste 4 st. steeds in rechte tricotsteek breien en **rechts** minderen als voor het rugpand en **tegelijk** links als voor het voorpand, dan **links** elke 2e nld. 1 x 15 st., 1 x 3 st., 1 x 2 st. en de overige 5 st. afkanten.

### RECHTERMOUW :

Als de linkermouw, maar de raglan in spiegelbeeld breien.

### AFWERKING :

De raglannaden sluiten en hierbij de raglan tussen het rugpand en de rechtermouw open laten.

### Halsbies :

- Met nld. nr. 3,5 langs de hals 128-132-136-140-144 st. opnemen.

- 1 nld. recht breien op de achterkant van het werk.

- Dan alle st. afkanten en ze hierbij averecht breien op de goede kant van het werk.

De laatste raglannaad en de zijkanten van de halsbies sluiten.

De mouw- en zijnaden van de trui sluiten.

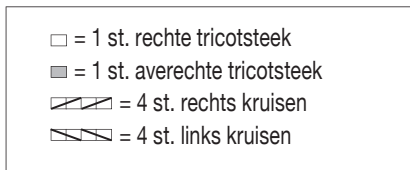
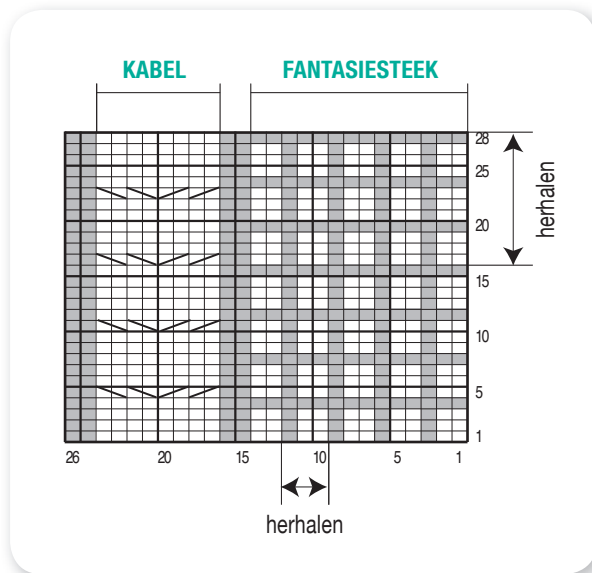



Kwaliteit :  
**ORILIS**



Breinaalden :  
nr. 6  
**1 wolnaald (voor het wegwerken van de draden)**



Fournituren :  
**4 zwarte knopen Ø 30 mm,  
artikelnr. 55731 (pakje van 6)**

**Éen maat**

Kwaliteit <b>ORILIS</b>		Aantal bollen
Sable	20108	4
Bois	20110	3
Noir	20107	1

● **Toelichting**

**1 steek gedraaid recht** : 1 steek recht breien en hierbij de achterdraad van de steek opnemen om zo de steek te verdraaien.

● **Gebruikte steek**

**GEDRAAIDE RIBBELSTEELK**, breinaalden nr. 6.

Alle naalden gedraaid recht breien.

● **Proeflapje**

Voor het slagen van uw model is het belangrijk om het proeflapje te breien (zie «Het onmisbare proeflapje» in de eerste bladzijden van de beschrijvingen).

Een vierkant van 10 cm in gedraaide ribbelsteek = 17 steken en 23,5 naalden.

● **Uitvoering**

Met breinaalden nr. 6 en Bois **89** steken opzetten.

Als volgt gedraaide ribbelsteek breien :

- **39** naalden Bois, de draad niet afknippen maar laten hangen, hij wordt opnieuw gebruikt voor de volgende streep Bois,
- het garen Noir nemen, **1** naald breien, de draad niet afknippen maar laten hangen, hij wordt opnieuw gebruikt voor de volgende streep Noir,
- het garen Sable nemen, **1** naald breien, de draad niet afknippen maar laten hangen, hij wordt opnieuw gebruikt voor de volgende streep Sable.

Dan in elke volgende streep het garen met de kleur van de streep weer opnemen, dan laten hangen en de draad pas afknippen als dit wordt aangegeven.

- **1** naald Bois,
- **1** naald Noir,
- **1** naald Sable,
- **1** naald Bois,
- **1** naald Noir,
- **1** naald Sable,
- **1** naald Bois,
- **1** naald Noir,

- **1** naald Sable,
- **1** naald Bois,
- **1** naald Noir,
- **1** naald Sable,
- **1** naald Bois,
- **1** naald Noir,
- **1** naald Sable,

- **1** naald Bois,
- **1** naald Noir,
- **1** naald Sable,
- **1** naald Bois, de draad op **10** cm van het werk afknippen,
- **1** naald Noir, de draad op **10** cm van het werk afknippen,

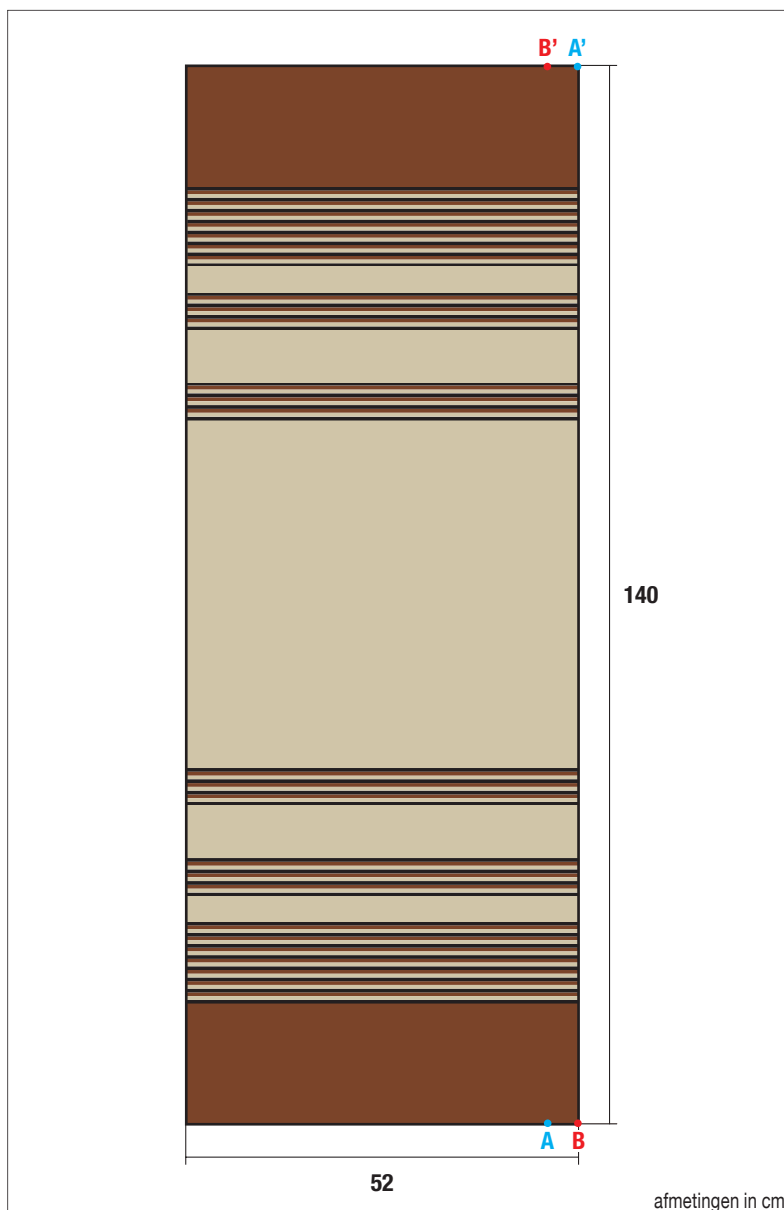

- 10 naalden Sable, de draad op 10 cm van het werk afknippen,
- het garen Noir nemen en 1 naald breien,
- het garen Sable nemen en 1 naald breien,
- het garen Bois nemen en 1 naald breien,
- 1 naald Noir,
- 1 naald Sable,
- 1 naald Bois,
- 1 naald Noir,
- 1 naald Sable,
- 1 naald Bois, de draad op 10 cm van het werk afknippen,
- 1 naald Noir, de draad op 10 cm van het werk afknippen,
- 18 naalden Sable, de draad op 10 cm van het werk afknippen,
- het garen Noir nemen en 1 naald breien,
- het garen Sable nemen en 1 naald breien,
- het garen Bois nemen en 1 naald breien,
- 1 naald Noir,
- 1 naald Sable,
- 1 naald Bois,
- 1 naald Noir,
- 1 naald Sable,
- 1 naald Bois, de draad op 10 cm van het werk afknippen,
- 1 naald Noir, de draad op 10 cm van het werk afknippen,
- 110 naalden Sable, de draad op 10 cm van het werk afknippen,
- het garen Noir nemen en 1 naald breien,
- het garen Sable nemen en 1 naald breien,
- het garen Bois nemen en 1 naald breien,
- 1 naald Noir,
- 1 naald Sable,
- 1 naald Bois,
- 1 naald Noir,
- 1 naald Sable,
- 1 naald Bois, de draad op 10 cm van het werk afknippen,
- 1 naald Noir, de draad op 10 cm van het werk afknippen,
- 18 naalden Sable, de draad op 10 cm van het werk afknippen,
- het garen Noir nemen en 1 naald breien,
- het garen Sable nemen en 1 naald breien,
- het garen Bois nemen en 1 naald breien,
- 1 naald Noir,
- 1 naald Sable,
- 1 naald Bois,
- 1 naald Noir,
- 1 naald Sable,

- 1 naald Bois, de draad op 10 cm van het werk afknippen,
- 1 naald Noir, de draad op 10 cm van het werk afknippen,
- 10 naalden Sable, de draad op 10 cm van het werk afknippen,
- het garen Noir nemen en 1 naald breien,
- het garen Sable nemen en 1 naald breien,
- het garen Bois nemen en 1 naald breien,
- 1 naald Noir,
- 1 naald Sable,
- 1 naald Bois,
- 1 naald Noir,
- 1 naald Sable,
- 1 naald Bois,
- 1 naald Noir,
- 1 naald Sable,
- 1 naald Bois,
- 1 naald Noir,
- 1 naald Sable,
- 1 naald Bois,
- 1 naald Noir,
- 1 naald Sable, de draad op 10 cm van het werk afknippen,
- 1 naald Bois, de draad op 10 cm van het werk afknippen,
- 1 naald Noir, de draad op 10 cm van het werk afknippen,
- het garen Bois nemen en 40 naalden breien.

Dan alle steken afkanten (zie «Beginners schrift») en de draad op 10 cm van het werk afknippen.

## AFWERKING :

Het wegwerken van de draden :

Met de wolnaald de afgeknipte draden door enkele steken rijgen en het overtollige garen afknippen (zie «Beginners schrift»).

Volgens het schema :

- De sjaal vouwen en hiervoor het teken **A** op het teken **A'** plaatsen, dan het teken **B** op het teken **B'**.

- Dan de knopen aannaaien, door de 2 lagen heen.

Bij het dragen de kant met de knopen op een schouder plaatsen.

Op de foto zie je de knopen middenvoor.

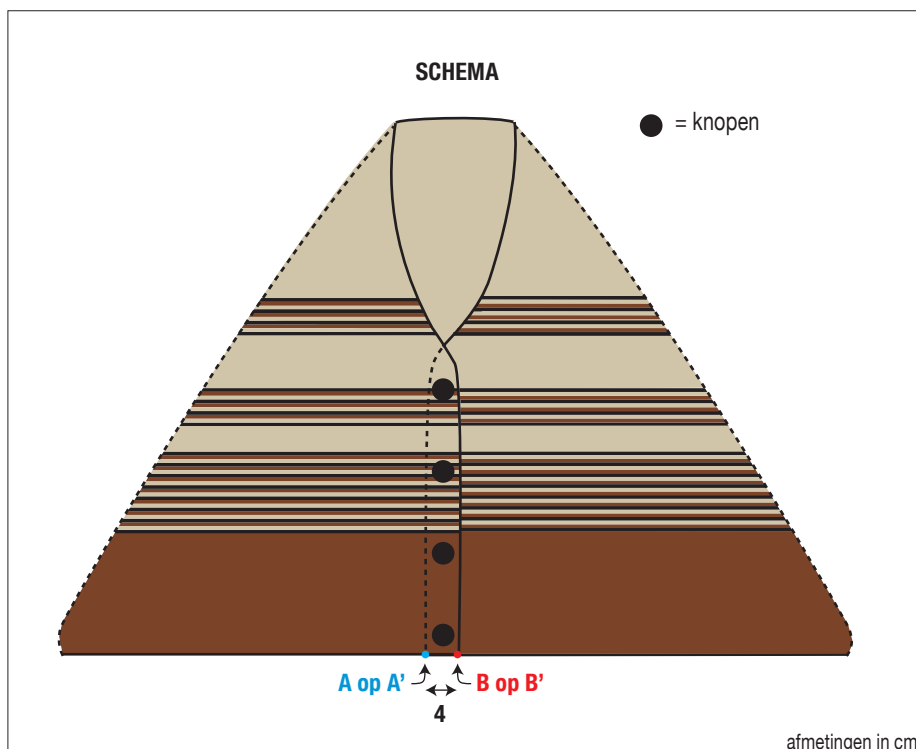



Kwaliteit :  
**ORILIS**



Breinaalden :  
nr. 3,5 en 4



Fournituren :  
markeerringen, artikelnr. 68395 (pakje van 48 stuks)

Maten		S	M	L	XL	XXL
Kwaliteit ORILIS		Aantal bollen				
Astral	20105	6	7	8	8	9

## ● Gebruikte steken

**RECHTE TRICOTSTEEK**, nld. nr. 3,5 en 4.

**RIBBELSTEEK**, nld. nr. 4.

**AJOURSTEEK A**, nld. nr. 4. Over een even aantal st.

**1e nld. (goede kant van het werk)** : 1 st. recht, \*1 omslag, 2 st. samen recht\*, van \* tot \* herhalen, eindigen met 1 st. recht.

**2e nld.**: recht.

**AJOURSTEEK B**, nld. nr. 4. Over een even aantal st.

**1e nld. (goede kant van het werk)** : 2 st. recht, \*1 omslag, 2 st. samen recht\*, van \* tot \* herhalen, eindigen met 2 st. recht.

**2e en 4e nld.**: averecht.

**3e nld.**: 3 st. recht, \*1 omslag, 1 overhaling\*, van \* tot \* herhalen, eindigen met 1 st. recht.

**5e nld.**: vanaf de 1e nld. herhalen.

## ● Proeflapjes

Voor het slagen van uw model is het belangrijk om de proeflapjes te breien (zie «Het onmisbare proeflapje» in de eerste bladzijden van de beschrijvingen).

Een vierkant van 10 cm in rechte tricotsteek = 22 st. en 27 nld.

Een vierkant van 10 cm in ajoursteek B = 18 st. en 28 nld.

## ● Uitvoering

### RUGPAND :

**96-104-114-124-136** st. opzetten met nld. nr. 3,5 en rechte tricotsteek breien.

Op **2** cm (**6** nld.) hoogte met nld. nr. 4 als volgt verder breien :

**4** nld. rechte tricotsteek,

**2** nld. ribbelsteek,

**2** nld. **ajoursteek A**,

**12-12-12-14-14** nld. rechte tricotsteek,

**2** nld. ribbelsteek,

**2** nld. **ajoursteek A**,

**6** nld. rechte tricotsteek,

**2** nld. ribbelsteek,

**2** nld. **ajoursteek A**,

**6** nld. rechte tricotsteek,  
**2** nld. ribbelsteek,  
**2** nld. **ajoursteek A**,  
**12-12-12-14-14** nld. rechte tricotsteek,  
**2** nld. ribbelsteek,  
**2** nld. **ajoursteek A**,  
**12** nld. rechte tricotsteek,  
**2** nld. ribbelsteek,  
**8** nld. rechte tricotsteek,  
**2** nld. ribbelsteek,  
dan verder breien in rechte tricotsteek.

### Armsgaten :

Op **34-35-35-36-37** cm (**94-98-98-100-102** nld.) totale hoogte een markeering op de eerste en de laatste st. plaatsen om het begin van de armsgaten aan te geven (zie tekening) en verder breien in rechte tricotsteek.

Op ongeveer **37-38-38-39-40** cm (**101-105-105-107-109** nld.) totale hoogte, op de achterkant van het werk, breien voor :

**S** : 2 st. averecht, 2 st. samen averecht, \*4 st. averecht, 2 st. samen averecht\*, van \* tot \* herhalen, eindigen met 2 st. averecht (= **16** minderingen).

**M** : 5 st. averecht, \*2 st. samen averecht, 3 st. averecht, 2 st. samen averecht, 4 st. averecht\*, van \* tot \* herhalen (= **18** minderingen).

**L** : 4 st. averecht, \*2 st. samen averecht, 3 st. averecht, 2 st. samen averecht, 4 st. averecht\*, van \* tot \* herhalen (= **20** minderingen).

**XL** : 4 st. averecht, \*2 st. samen averecht, 3 st. averecht, 2 st. samen averecht, 4 st. averecht\*, van \* tot \* herhalen, dan 2 st. samen averecht, 3 st. averecht, 2 st. samen averecht, 3 st. averecht (= **22** minderingen).

**XXL** : 4 st. averecht, \*2 st. samen averecht, 3 st. averecht, 2 st. samen averecht, 4 st. averecht\*, van \* tot \* herhalen (= **24** minderingen).

Over de overige **80-86-94-102-112** st. verder breien in **ajoursteek B**.

### Hals :

Op **49-51-53-55-57** cm (**134-142-148-152-158** nld.) totale hoogte de middelste **22-24-26-28-30** st. afkanten, elke kant apart verder breien en hierbij aan de halskant elke 2e nld. 1 x 3 st. en 1 x 2 st. afkanten.

### Schouders :

Op **51-53-55-57-59** cm (**140-148-154-158-164** nld.) totale hoogte de overige **24-26-29-32-36** st. afkanten.

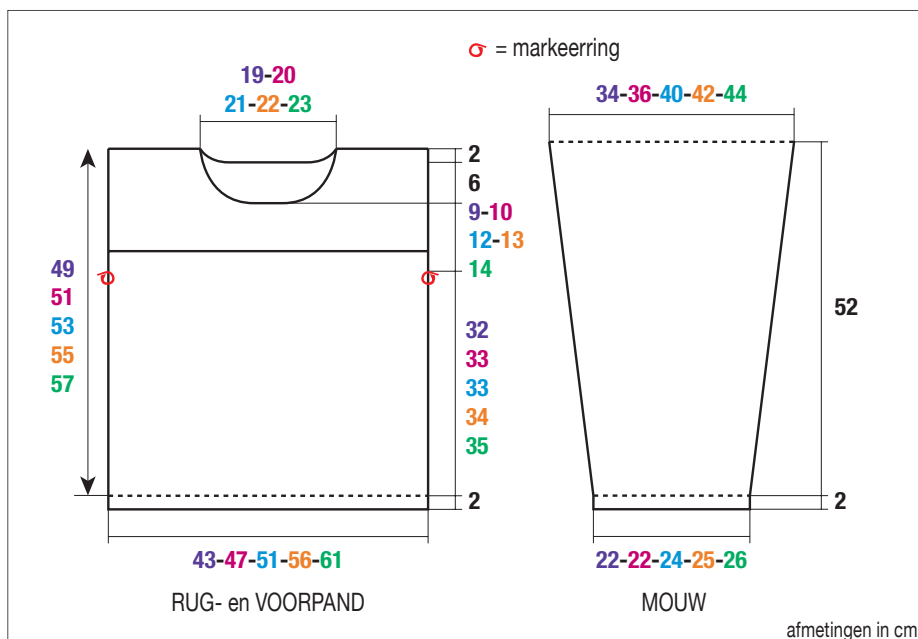

## VOORPAND :

Breien als het rugpand tot de armsgaten.

### Armsgaten :

Merken als voor het rugpand.

Op ongeveer **37-38-38-39-40** cm (**101-105-105-107-109** nld.) totale hoogte, op de achterkant van het werk, minderen als voor het rugpand.

Over de overige **80-86-94-102-112** st. verder breien in **ajoursteek B**.

### Hals :

Op **43-45-47-49-51** cm (**118-126-132-136-142** nld.) totale hoogte de middelste **12-14-16-18-20** st. afkanten, elke kant apart verder breien en hierbij aan de halskant elke 2e nld. 1 x 3 st., 1 x 2 st., 3 x 1 st., dan elke 4e nld. 2 x 1 st. afkanten.

### Schouders :

Afkanten als voor het rugpand.

## MOUWEN :

**42-42-44-46-48** st. opzetten met nld. nr. 3,5 en rechte tricotsteek breien.

Op **2** cm (**6** nld.) hoogte met nld. nr. 4 verder breien in **ajoursteek B**.

Op **6,5** cm (**18** nld.) totale hoogte aan beide kanten meerderen voor :

**S** : 11 x 1 st. elke 12e nld.

**M** : 7 x 1 st. elke 12e nld. en 5 x 1 st. elke 10e nld.

**L** : 7 x 1 st. elke 10e nld. en 8 x 1 st. elke 8e nld.

**XL** : 3 x 1 st. elke 10e nld. en 13 x 1 st. elke 8e nld.

**XXL** : 15 x 1 st. elke 8e nld. en 2 x 1 st. elke 6e nld.

Dan verder breien over de verkregen **64-66-74-78-82** st.

### Bovenkant mouw :

Op **54** cm (**152** nld.) totale hoogte de st. laten wachten.

## HALSBIES :

**120-124-128-132-136** st. met nld. nr. 3,5 opzetten, **6** nld. rechte tricotsteek breien en dan de st. laten wachten.

## AFWERKING :

De schouders aan elkaar naaien.

De bies met de stiksteek langs de hals naaien en dan de zijkantjes aan elkaar naaien (naad zichtbaar op de goede kant van het werk voor het rolboordje).

De bovenkant van de mouwen met de stiksteek langs de armsgaten naaien, aan weerszijden van de schoudernaad en tussen de markeerringen.

De mouw- en zijnaden van de trui sluiten en hierbij de naden over de eerste 6 nld. aan de andere kant maken.

De halsbies en de eerste 6 nld. van de onderkant van de trui en de mouwen om laten rollen. De rolboordjes met een klein steekje vastzetten.

## AANTEKENINGEN

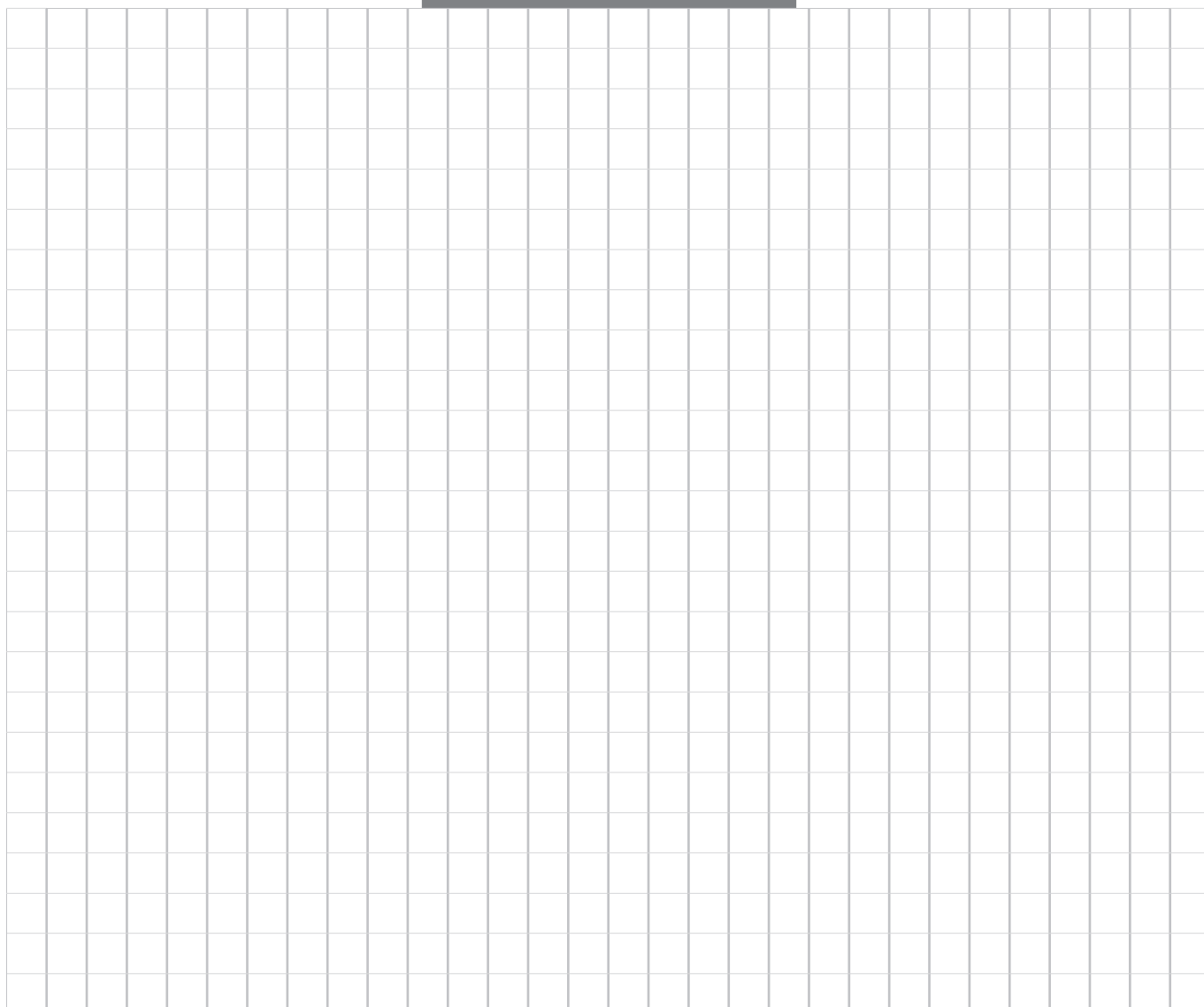

# PONCHO



Kwaliteit :  
**ORILIS**

Haaknaald :  
nr. 3,5

Één maat

Kwaliteit <b>ORILIS</b>		Aantal bollen
Sable	20108	11

## ● Toelichting

**losse** = L.

**vaste** = v.

**half stokje** = hstsk.

**stokje** = stk.

**dubbel stokje** = dstk.

**3 samen gesloten dstk. = 3 samengesl. dstk.:**

\*2 omslagen, de haaknld. op de volgende st. steken,

1 omslag, een lus trekken,

1 omslag, deze door 2 lussen op de haaknld.

halen, 1 omslag, deze door 2 lussen op de haaknld. halen\*,

3 keer van \* tot \* haken,

dan 1 omslag, deze door de 4 lussen op de haaknld. halen.

**15 samen gesloten dstk. = 15 samengesl. dstk.:**

\*2 omslagen, de haaknld. op de volgende st. steken,

1 omslag, een lus trekken,

1 omslag, deze door 2 lussen op de haaknld.

halen, 1 omslag, deze door 2 lussen op de haaknld. halen\*,

15 keer van \* tot \* haken,

dan 1 omslag, deze door de 16 lussen op de haaknld. halen.

## ● Gebruikte steek

**FANTASIESTEK**, haaknld. nr. 3,5. Over een aantal st. deelbaar door 48 + 1 voor de ketting + 4 voor het begin van de 1e rij (deze 4 st. vervangen het 1e dstk.).

**1e rij (goede kant van het werk)** : 7 dstk. in de 5e L., \*7 L. overslaan, 3 dstk. in de volgende L.\*, 5 keer van \* tot \* haken, dan 7 L. overslaan, 15 dstk. in de volgende L., van • tot • herhalen en hierbij eindigen met 8 dstk. in de laatste L. i.p.v. met 15 dstk.

**2e rij** : 2 L. (vervangen het 1e hstsk.), 1 hstsk. op het 2e dstk., dan op elk volgend dstk.

**3e rij** : 2 L. (vervangen het 1e hstsk.), 1 hstsk. op het 2e hstsk., dan op elk volgend hstsk.

**4e rij** : 12 L., de eerste 2 hstsk. overslaan, 3 samengesl. dstk., 7 L., 3 samengesl. dstk., 7 L., 15 samengesl. dstk., 7 L., \*3 samengesl. dstk., 7 L.\*; 5 keer van \* tot \* haken, dan 15 samengesl. dstk., 7 L., van • tot • herhalen, eindigen met 3 samengesl. dstk., 7 L., 3 samengesl. dstk., 7 L., 1 dstk. op de laatste st.

**5e rij** : 6 L., 1 v. in de 1e boog, 7 L., \*1 v. in de volgende boog, 7 L.\*; van \* tot \* herhalen, **maar** in de laatste boog haken : 1 v., 3 L., dan 1 stk. in de 6e L. van het begin van de vorige rij.

**6e rij** : 10 L., de 1e boog overslaan, \*1 v. in de volgende boog, 7 L.\*; van \* tot \* herhalen, dan 1 stk. haken in de 3e L. van het begin van de vorige rij.

**7e rij** : 6 L., 1 v. in de 1e boog, 7 L., \*1 v. in de volgende boog, 7 L.\*; van \* tot \* herhalen, **maar** in de laatste boog haken : 1 v., 3 L., dan 1 stk. in de 3e L. van het begin van de vorige rij.

**8e rij** : 4 L., 7 dstk. op het stk., de 1e boog overslaan, dan haken : \*3 dstk. in de 4e L. van elk van de volgende 5 bogen, dan 15 dstk. in de 4e L. van de volgende boog\*, van \* tot \* herhalen, eindigen met 8 dstk. in de 3e L. van de laatste boog i.p.v. met 15 dstk.

**9e rij** : vanaf de 2e rij herhalen.

**Basissteken van het haken** : zie : «Haken : Steken / Technieken».

## ● Proeflapje

Voor het slagen van uw model is het belangrijk om het proeflapje te haken (zie «Het onmisbare proeflapje» in de eerste bladzijden van de beschrijvingen).

1 motief = 14,5 cm breed.

7 rijen = 12,5 cm hoog.

## ● Uitvoering

### RUGPAND :

Een ketting van **341** L. opzetten en fantasiesteek haken (= **7** motieven).

Op ongeveer **75** cm (**42** rijen) hoogte, na een 7e rij van de beschrijving, afhechten.

### VOORPAND :

Haken als het rugpand.

### AFWERKING :

De bovenkant van het rug- en het voorpand aan elkaar naaien en hierbij de middelste **7** bogen open laten **voor de hals**.

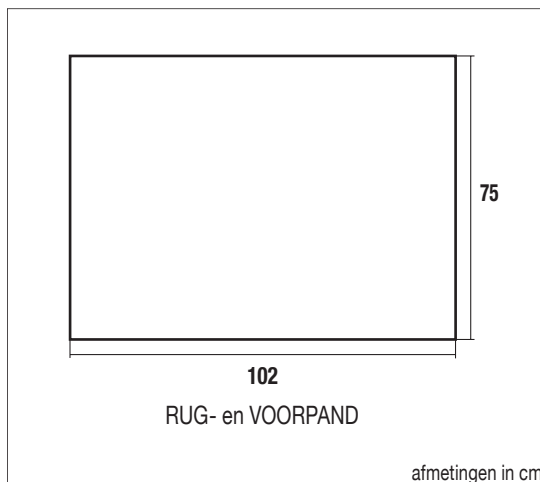

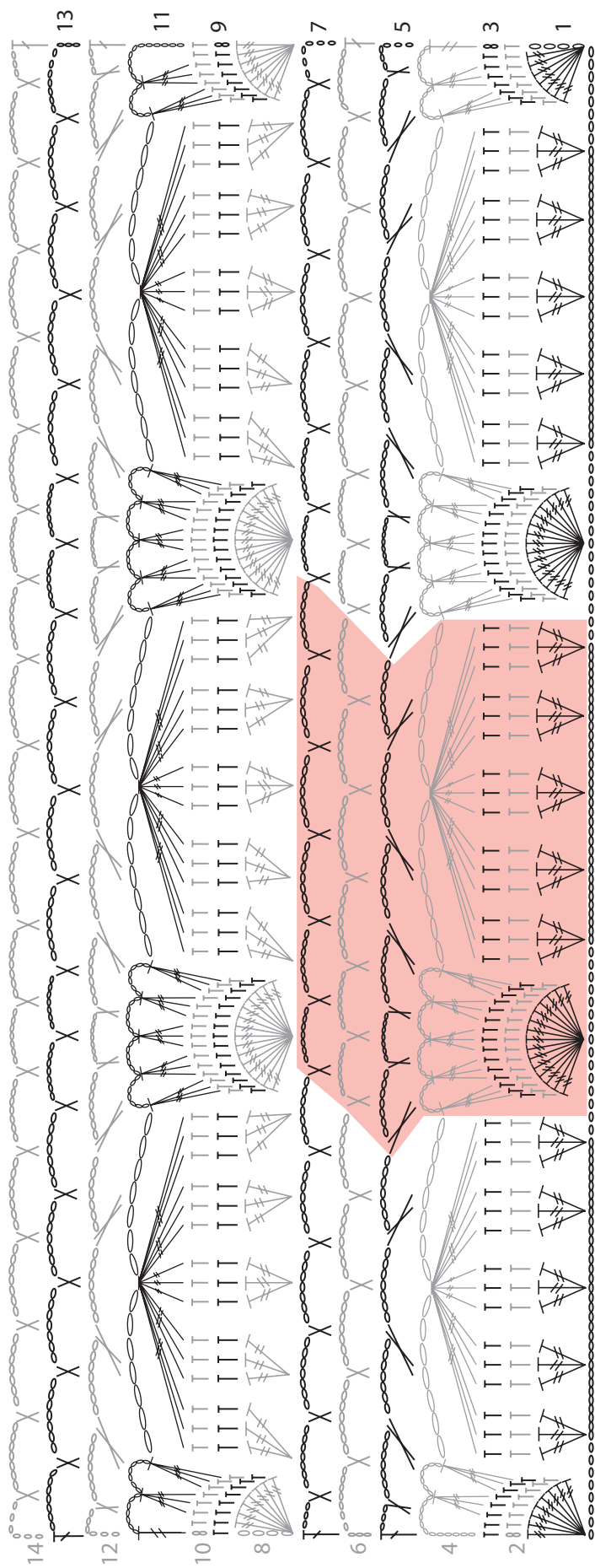

- of ○ = 1 losse
- ⌊ of ⌊ = 1 dubbel stokje
- ┆ of ┆ = 1 half stokje
- ⌋ of ⌋ = 1 stokje
- X of X = 1 vaste

- ⌋ of ⌋ = 3 samen gesloten dubbele stokjes
- or
- ⌋ of ⌋ = 15 samen gesloten dubbele stokjes

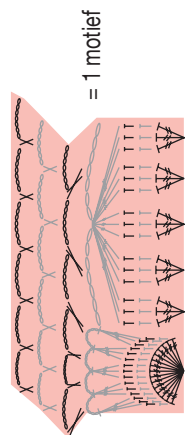

# WIKKELVESTJE



Kwaliteit :  
**ORILIS**

Breinaalden :  
nr. 4

Fournituren :

**90 cm rood band, breedte 10 mm, artikelnr. 30926 (te koop per 1 meter)**  
**4 doorzichtige drukkertjes Ø 13 mm, artikelnr. 60467 (pakje van 59, gemengd)**

Maten		S	M	L	XL	XXL
Kwaliteit <b>ORILIS</b>		Aantal bollen				
Bordeaux	20102	6	6	7	7	8

## ● Gebruikte steken

**RIBBELSTEEK**, nld. nr. 4.

**AJOURSTEEK**, nld. nr. 4. Over een aantal st. deelbaar door 8 + 1. De teltekening volgen.

**RECHTE TRICOTSTEEK**, nld. nr. 4.

## ● Proeflapje

Voor het slagen van uw model is het belangrijk om het proeflapje te breien (zie «Het onmisbare proeflapje» in de eerste bladzijden van de beschrijvingen).

Een vierkant van 10 cm in ajoursteek = 22 st. en 27 nld.

## ● Uitvoering

### RUGPAND :

**97-105-113-125-137** st. opzetten en **2** nld. ribbelsteek breien.

Als volgt verder breien voor :

#### Let op :

- 1 omslag moet vergoed worden door 1 verhaling of door 2 st. samen recht.
- 2 omslagen moeten vergoed worden door 1 dubbele overhaling.

**S – L en XXL** : ajoursteek en hierbij beginnen met st. 1 van de teltekening.

**M** : ajoursteek en hierbij beginnen met st. 5 van de teltekening.

**XL : 2** st. rechte tricotsteek, **121** st. ajoursteek en hierbij beginnen met st. 1 van de teltekening, **2** st. rechte tricotsteek.

### Armsgaten :

Op **36-37-37-38-39** cm (**98-100-100-102-106** nld.) totale hoogte aan beide kanten **5-5-6-7-10** st. afkanten, dan op 1 st. uit de kant elke 2e nld. **6-7-7-10-11** x 1 st. minderen.

**Voor het minderen van 1 st. op 1 st. uit de kant** : 1 st. recht, 1 overhaling breien, de nld. verder breien en als er nog 3 st. op de linkernld. over zijn 2 st. samen recht en 1 st. recht breien.

Dan verder breien in ajoursteek over de overige **75-81-87-91-95** st.

### Hals :

Op **51-53-55-57-59** cm (**138-142-148-154-160** nld.) totale hoogte de middelste **23-25-27-29-31** st. afkanten, elke kant apart verder breien en hierbij aan de halskant elke 2e nld. 1 x 3 st. en 1 x 2 st. afkanten.

### Schouders :

Op **53-55-57-59-61** cm (**144-148-154-160-166** nld.) totale hoogte de overige **21-23-25-26-27** st. laten wachten.

### LINKERVOORPAND :

**Let op**, er wordt géén boord aangebroid, dus niet aan de rand van bol wisselen.

**66-70-74-84-90** st. opzetten en **2** nld. ribbelsteek breien.

Als volgt verder breien voor :

**S – L en XXL** : **65-73-89** st. ajoursteek en hierbij beginnen met st. 1 van de teltekening, **1** st. rechte tricotsteek.

**M : 69** st. ajoursteek en hierbij beginnen met st. 5 van de teltekening, **1** st. rechte tricotsteek.

**XL : 2** st. rechte tricotsteek, **81** st. ajoursteek en hierbij beginnen met st. 1 van de teltekening, **1** st. rechte tricotsteek.

### Hals en armsgat :

Op **27** cm (**74** nld.) totale hoogte, voor de hals links op 1 st. uit de kant elke 2e nld. minderen (**voor het minderen van 2 st.**: de nld. breien en als er nog 4 st. op de linkernld. over zijn 3 st. samen recht en 1 st. recht breien) voor :

**S** : \*2 x 1 st., 1 x 2 st.\*, 8 keer van \* tot \* breien, dan 2 x 1 st.,

**M** : \*2 x 1 st., 1 x 2 st.\*, 8 keer van \* tot \* breien, dan 3 x 1 st.,

**L** : \*2 x 1 st., 1 x 2 st.\*, 8 keer van \* tot \* breien, dan 4 x 1 st.,

**XL** : \*2 x 1 st., 1 x 2 st.\*, 9 keer van \* tot \* breien, dan 5 x 1 st.,

**XXL** : \*2 x 1 st., 1 x 2 st.\*, 10 keer van \* tot \* breien, dan 2 x 1 st.,

**maar ondertussen** op **36-37-37-38-39** cm (**98-100-100-102-106** nld.) totale hoogte, **voor het armsgat rechts** afkanten en dan minderen als voor het rugpand.

Na de laatste halsmindering verder breien over de overige **21-23-25-26-27** st.

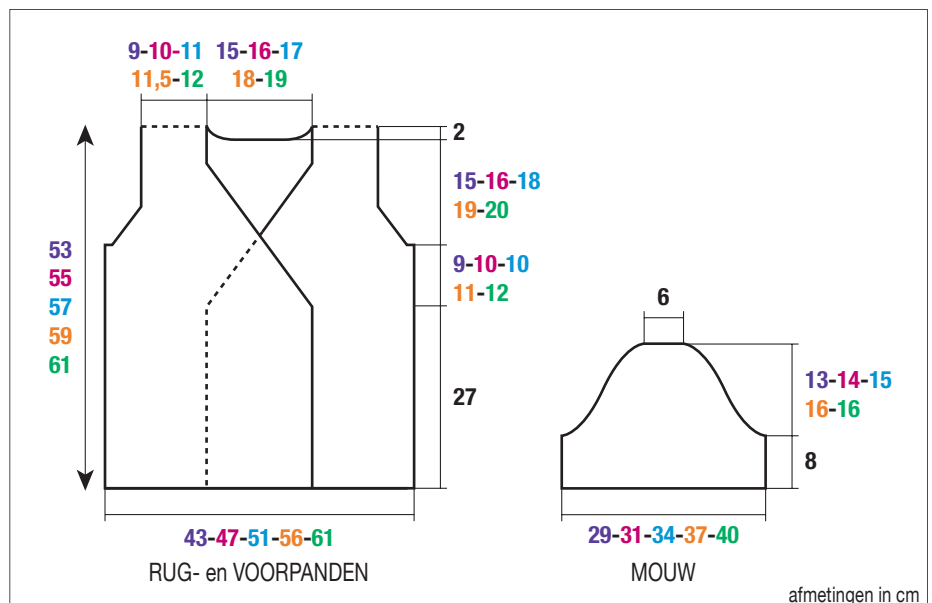

### Schouder :

Op **53-55-57-59-61** cm (**144-148-154-160-166** nld.) totale hoogte de st. laten wachten.

### RECHTERVOORPAND :

**66-70-74-84-90** st. opzetten en **2** nld. ribbelsteek breien.

Als volgt verder breien voor :

**S – M – L en XXL** : **1** st. rechte tricotsteek, **65-69-73-89** st. ajoursteek en hierbij beginnen met st. 1 van de teltekening.

**XL** : **1** st. rechte tricotsteek, **81** st. ajoursteek en hierbij beginnen met st. 1 van de teltekening, **2** st. rechte tricotsteek.

### Hals en armsgat :

Op **27** cm (**74** nld.) totale hoogte, **voor de hals rechts** op minderen als voor het linkervoorpand (**voor het minderen van 2 st.**: **1** st. recht, **1** dubbele overhaling breien en dan de nld. uitbreien) **maar ondertussen** op **36-37-37-38-39** cm (**98-100-100-102-106** nld.) totale hoogte, **voor het armsgat links** afkanten en dan minderen als voor het ruggand.

Na de laatste halsmindering verder breien over de overige **21-23-25-26-27** st.

### Schouder :

Op **53-55-57-59-61** cm (**144-148-154-160-166** nld.) totale hoogte de st. laten wachten.

### MOUWEN :

**65-69-77-83-89** st. opzetten en **2** nld. ribbelsteek breien.

Als volgt verder breien voor :

**S en XXL** : ajoursteek.

**M – L en XL** : **2-2-1** st. rechte tricotsteek, **65-73-81** st. ajoursteek, **2-2-1** st. rechte tricotsteek.

### Mouwkop :

Op **8** cm (**22** nld.) totale hoogte aan beide kanten elke **2e** nld. afkanten voor :

**S** : **1** x **3** st., **1** x **2** st., **13** x **1** st., **2** x **2** st., **1** x **3** st. en de overige **15** st.

**M** : **1** x **3** st., **2** x **2** st., **13** x **1** st., **2** x **2** st., **1** x **3** st. en de overige **15** st.

**L** : **1** x **3** st., **3** x **2** st., **12** x **1** st., **2** x **2** st., **2** x **3** st. en de overige **15** st.

**XL** : **2** x **3** st., **2** x **2** st., **14** x **1** st., **2** x **2** st., **2** x **3** st. en de overige **15** st.

**XXL** : **2** x **3** st., **3** x **2** st., **12** x **1** st., **3** x **2** st., **1** x **3** st., **1** x **4** st. en de overige **15** st.

### AFWERKING :

De schouders met de kettingsteek op de achterkant aan elkaar naaien (zie «Breien : Steken / Technieken / Kneepjes»).

De mouwkoppen langs de armsgaten naaien.

De mouw- en zijnaden van het wikkelveest sluiten.

**Band** : Het band in **4** gelijke stukken knippen. Een uiteinde van elk stuk band **1** cm naar achter vouwen.

### Dan volgens het schema :

- ① Het gevouwen uiteinde van **2** bandjes aan de binnenkant van het rechtervoorpand naaien.
- ② Het gevouwen uiteinde van de andere **2** bandjes aan de binnenkant van het linkervoorpand naaien. Dan de bandjes naar de voorkant halen.
- ③ Het holle deel van de drukkertjes op de binnenkant van het rechtervoorpand naaien.
- ④ Het bolle deel van de drukkertjes op de goede kant van het linkervoorpand naaien.

### AJOURSTEEK

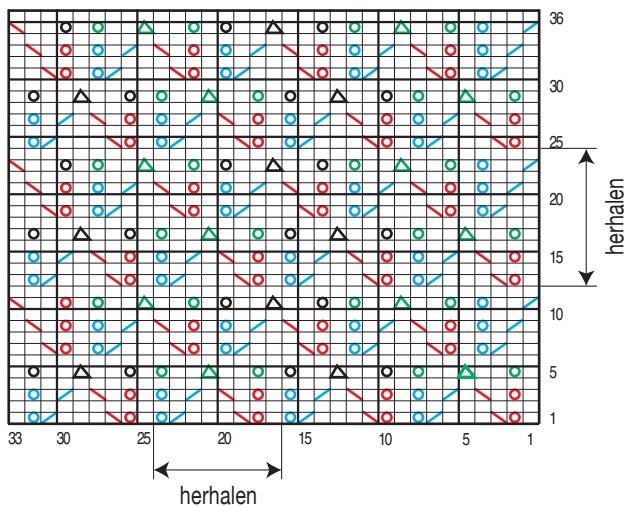

□	= 1 st. rechte tricotsteek
◻ or ◻ or ◻ or ◻	= 1 omslag
◻	= 1 overhaling
◻	= 2 st. samen recht
◻ or ◻	= 1 dubbele overhaling

**SCHEMA**

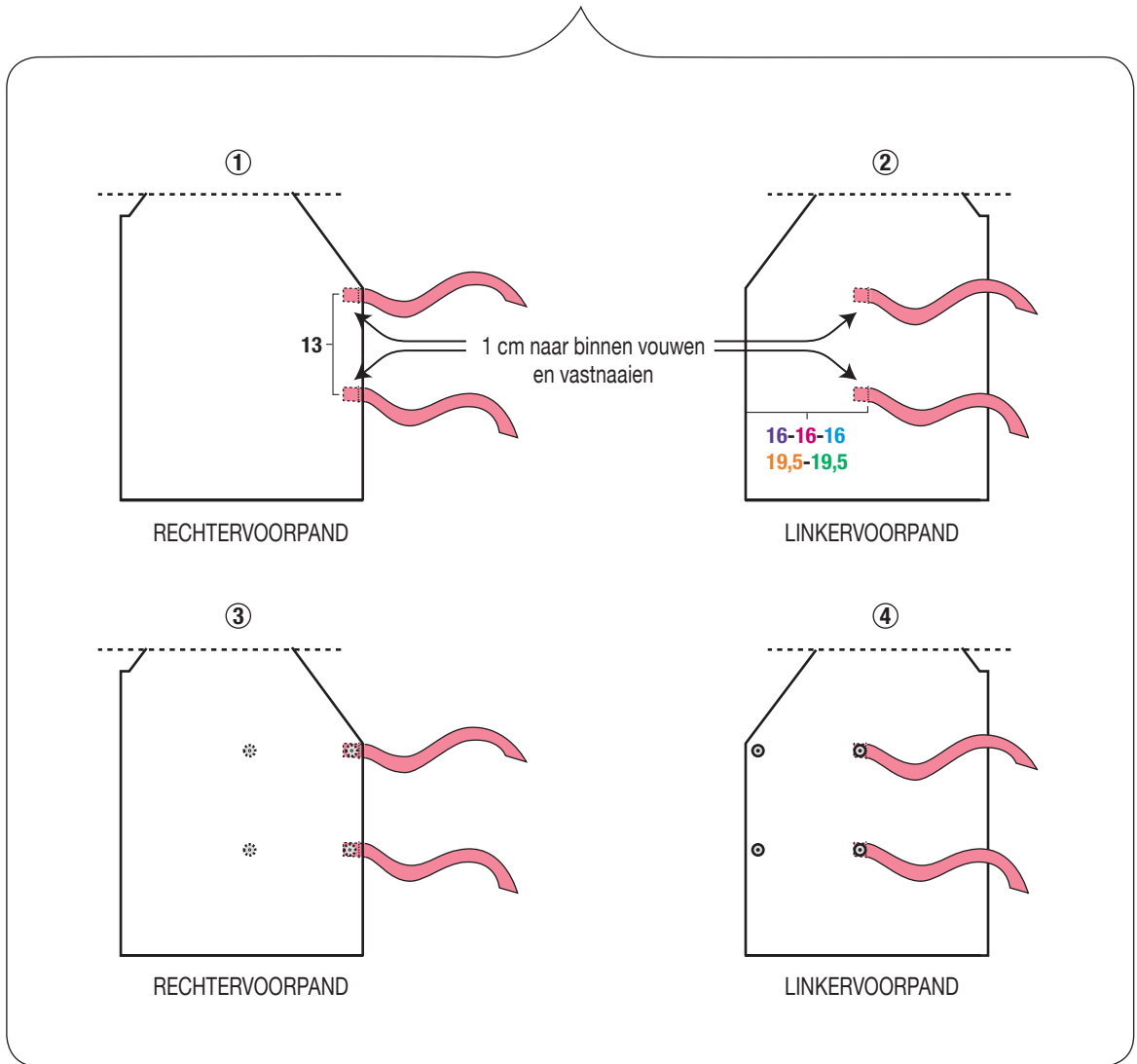
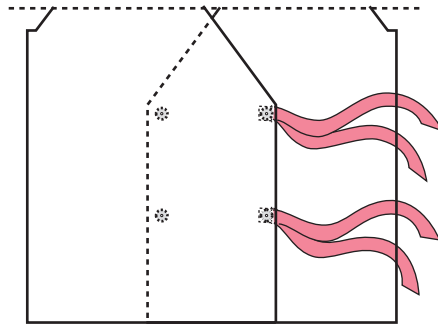

- = band
- \* = holle deel van een drukkertje op de achterkant van het rechtervoorpand
- = bolle deel van een drukkertje op de goede kant van het linkervoorpand



Kwaliteit :  
**ORILIS**

Breinaalden :  
nr. 6



Fournituren :  
**markeerringen, artikelnr. 68395 (pakje van 48 stuks)**  
**3 roze knopen bedrukt met «hartje», Ø 12 mm artikelnr. 67871 (pakje van 6)**

Maten		1 mnd.	3 mnd.	6 mnd.	12 mnd.
Kwaliteit <b>ORILIS</b>		Aantal bollen			
Malabar	20109	3	3	4	4

## ● Gebruikte steek

Dit model wordt geheel gebreid met 2 draden samen.

**RIBBELSTEELK**, nld. nr. 6.

## ● Proeflapje

Voor het slagen van uw model is het belangrijk om het proeflapje te breien (zie «Het onmisbare proeflapje» in de eerste bladzijden van de beschrijvingen).

Een vierkant van 10 cm in ribbelsteek = 14 st. en 26 nld.

## ● Uitvoering

### RUGPAND :

Met 2 draden **30-33-36-38** st. opzetten en ribbelsteek breien.

#### Armsgaten :

Op **14-15-17-19** cm (**38-40-44-50** nld.) hoogte een markeerring op de eerste en de laatste st. plaatsen om het begin van de armsgaten aan te geven (zie tekening) en verder breien in ribbelsteek.

#### Hals en schouders :

Op **22-24-27-30** cm (**58-62-70-78** nld.) totale hoogte **9-10-11-12** st. breien, de volgende **12-13-14-14** st. afkanten voor de hals en dan de nld. uitbreien.

Dan voor de schouders aan beide kanten de overige **9-10-11-12** st. laten wachten.

### LINKERVOORPAND :

Met 2 draden **17-19-20-21** st. opzetten en ribbelsteek breien.

#### Armsgat :

Op **14-15-17-19** cm (**38-40-44-50** nld.) hoogte een markeerring op de eerste st. plaatsen om het begin van het armsgat aan te geven en verder breien in ribbelsteek.

#### Hals :

Op **18-20-23-26** cm (**48-52-60-68** nld.) totale hoogte links **4-5-5-5** st. afkanten, dan op 2 st. uit de kant elke 2e nld. 1 x 2 st. en 2 x 1 st. minderen.

**Voor het minderen van 2 st. links op 2 st. uit de kant :** de nld. breien en als er nog 5 st. op de linker nld. over zijn 1 dubbele overhaling en 2 st. recht breien.

**Voor het minderen van 1 st. links op 2 st. uit de kant :** de nld. breien en als er nog 4 st. op de linker nld. over zijn 1 overhaling en 2 st. recht breien.

#### Schouder :

Op **22-24-27-30** cm (**58-62-70-78** nld.) totale hoogte de overige **9-10-11-12** st. laten wachten.

### RECHTERVOORPAND :

Met 2 draden **17-19-20-21** st. opzetten en ribbelsteek breien.

#### Armsgat :

Op **14-15-17-19** cm (**38-40-44-50** nld.) hoogte een markeerring op de laatste st. plaatsen om het begin van het armsgat aan te geven en verder breien in ribbelsteek.

#### Hals :

Op **18-20-23-26** cm (**48-52-60-68** nld.) totale hoogte rechts **4-5-5-5** st. afkanten, dan op 2 st. uit de kant elke 2e nld. 1 x 2 st. en 2 x 1 st. minderen.

**Voor het minderen van 2 st. rechts op 2 st. uit de kant :** 2 st. recht, 3 st. samen recht breien en de nld. uitbreien.

**Voor het minderen van 1 st. rechts op 2 st. uit de kant :** 2 st. recht, 2 st. samen recht breien en de nld. uitbreien.

#### Schouder :

Op **22-24-27-30** cm (**58-62-70-78** nld.) totale hoogte de overige **9-10-11-12** st. laten wachten.

### MOUWEN :

Met 2 draden **22-23-24-25** st. opzetten, ribbelsteek breien en hierbij aan beide kanten op 2 st. uit de kant meerderen voor :

**1 mnd.:** 1 x 1 st. elke 20e nld.

**3 mnd.:** 2 x 1 st. elke 14e nld.

**6 mnd.:** 3 x 1 st. elke 12e nld.

**12 mnd.:** 4 x 1 st. elke 12e nld.

Dan verder breien over de verkregen **24-27-30-33** st.

#### Bovenkant mouw :

Op **15-17-19-22** cm (**40-44-50-58** nld.) totale hoogte de st. laten wachten.

### AFWERKING :

De schouders met de kettingsteek op de achterkant aan elkaar naaien (zie «Breien : Steken / Technieken / Kneepjes»).

De bovenkant van de mouwen met de stiksteek aan weerszijden van de schoudernaad tussen de markeerringen langs de armsgaten naaien.

De mouw- en zijnaden van het vest sluiten.

De knopen op 1 cm uit de kant langs het linkervoorpand naaien : de 1e op 1 cm van de hals, de andere op **4-5-6-7** cm van elkaar.

Bij het dragen de knopen tussen de st. van het rechtervoorpand doorhalen.

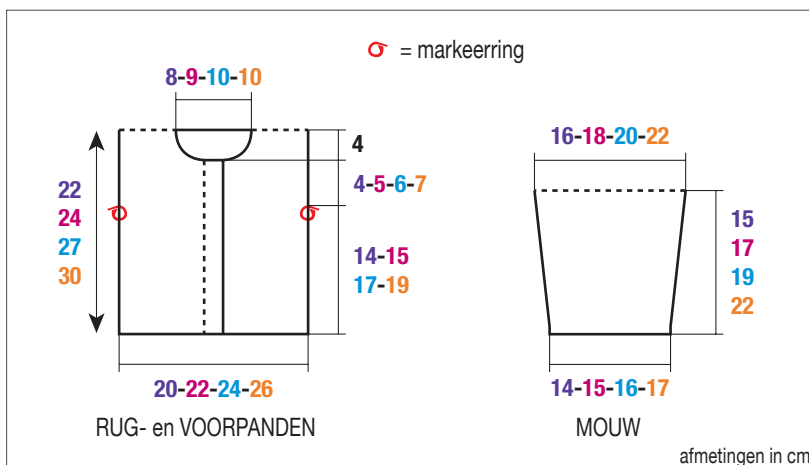

# WIKKELVEST



Kwaliteit :  
**ORILIS**

Haaknaald :  
nr. 4

Fournituren :  
markeerringen, artikelnr. 68395 (pakje van 48 stuks)

1 meter roze, omkeerbaar geweven lint breedte 6 mm, artikelnr. 67859 (te koop per 1 meter)

Maten		4 jaar	6 jaar	8 jaar	10 jaar
Kwaliteit <b>ORILIS</b>		Aantal bollen			
Fraise	20121	4	4	5	6

## ● Toelichting

losse = L.

stokje = stk.

2 samen gesloten stk. = 2 samengesl. stk.: zie : «Haken : Steken / Technieken».

## ● Gebruikte steek

**STOKJESSTEEK**, haaknld. nr. 4.

**1e rij (goede kant van het werk)** : 1 stk. in de 4e L. (= de eerste 2 stk.), dan 1 stk. in elke volgende L.

**2e rij en alle volgende rijen** : 3 L. (vervangt het eerste stk.), 1 stk. op het 2e stk., dan 1 stk. op elk volgend stk.

### STOKJESSTEEK

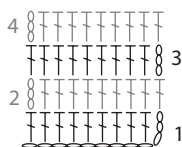

○ of ○ = 1 losse

⊥ of ⊥ = 1 stokje

**Basissteken van het haken** : zie : «Haken : Steken / Technieken».

## ● Proeflapje

Voor het slagen van uw model is het belangrijk om het proeflapje te haken (zie «Het onmisbare proeflapje» in de eerste bladzijden van de beschrijvingen).

Een vierkant van 10 cm in stokjessteek = 19 stk. en 11,5 rijen.

## ● Uitvoering

### RUGPAND :

Een ketting van **53-59-64-70** L. opzetten en stokjessteek haken (= **51-57-62-68** stk.).

### Armsgaten :

Op **20-22-24-26** cm (**23-25-27-30** rijen) totale hoogte een markeerring op de eerste en de laatste st. plaatsen om het begin van de armsgaten aan te geven (zie tekening) en verder haken in stokjessteek.

### Schouders en hals :

Op **31-34-37-40** cm (**36-39-42-46** rijen) totale hoogte afhechten.

### RECHTERVOORPAND :

Een ketting van **52-58-63-69** L. opzetten en stokjessteek haken (= **50-56-61-67** stk.).

### Schuine rand middenvoor en armsgat :

- Voor de schuine rand : aan het eind van de 2e rij (= aan de kant van de schuine rand middenvoor), dan **in elke rij** op 2 stk. uit de kant minderen voor :

**4 jaar** : 33 x 1 stk.,

**6 jaar** : 37 x 1 stk.,

**8 jaar** : 40 x 1 stk.,

**10 jaar** : 44 x 1 stk.,

- **maar ondertussen**, om het begin van het armsgat te merken, op **20-22-24-26** cm (**23-25-27-30** rijen) totale hoogte, tegenover de kant met de schuine rand, een markeerring op het eerste stk. plaatsen.

Voor het minderen van 1 stk. op 2 stk. uit de kant :

**Aan het eind van de rij** : de rij haken en als er aan het eind van de rij nog 4 stk. over zijn, dan 2 samengesl. stk. haken, dan 1 stk. op elk van de laatste 2 stk.

**Aan het begin van de rij** : 3 L. haken (vervangen het 1e stk.), 1 stk. op het 2e stk., dan 2 samengesl. stk. haken en de rij eindigen.

Na de laatste mindering van de schuine rand, verder haken over de overige **17-19-21-23** stk.

### Schouder :

Op **31-34-37-40** cm (**36-39-42-46** rijen) totale hoogte afhechten.

### LINKERVOORPAND :

Een ketting van **52-58-63-69** L. opzetten en stokjessteek haken (= **50-56-61-67** stk.).

### Schuine rand middenvoor en armsgat :

- Voor de schuine rand : in het begin van de 2e rij (= aan de kant van de schuine rand middenvoor), dan in elke rij minderen als voor het rechtervoorpand,

- **maar ondertussen**, om het begin van het armsgat te merken, op **20-22-24-26** cm (**23-25-27-30** rijen) totale hoogte, tegenover de kant met de schuine rand, een markeerring op het eerste stk. plaatsen.

Na de laatste mindering van de schuine rand, verder haken over de overige **17-19-21-23** stk.

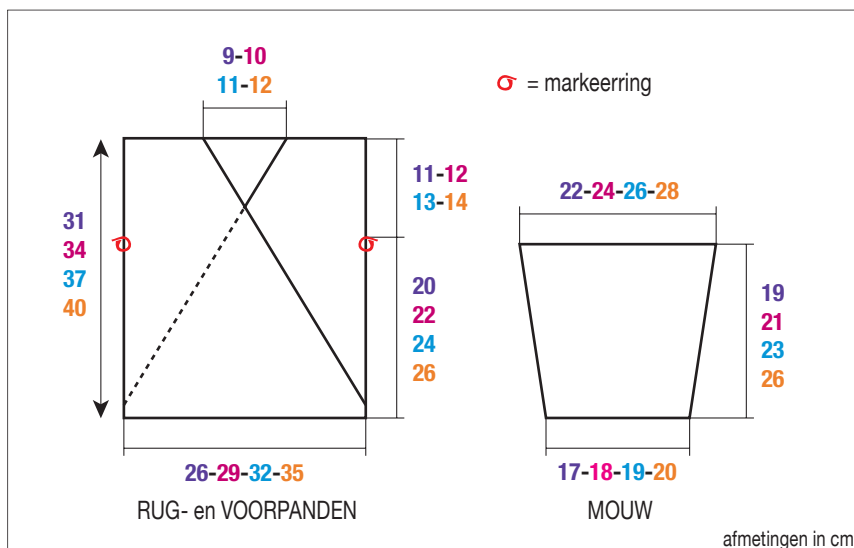





Kwaliteit :  
**ORILIS**

Haaknaald :  
nr. 4

Maten		4 jaar	6 jaar	8 jaar	10 jaar	12 jaar
Kwaliteit <b>ORILIS</b>		Aantal bollen				
Ananas	20104	3	4	5	5	6

**Begin van de mouwen :**

Op **21-25-27-31-33** cm (**15-19-21-23-25** rijen) hoogte volgens diagram nr. 1 aan beide kanten 12 st. meerderen.

Verder haken in fantasiesteek over de verkregen **86-92-98-104-110** st.

**Hals :**

Op **28-32-36-40-44** cm (**20-24-28-30-34** rijen) totale hoogte het werk in 2 delen verdelen door de middelste **8-8-14-14-14** st. te laten staan.

**- 1ste deel :**

Verder haken over de eerste **39-42-42-45-48** st. en hierbij aan de halskant minderen en meerderen volgens **diagram nr. 2**. Afhechten na het haken van de ketting van **20-20-26-26-26** L.

**- 2de deel :**

Verder haken over de laatste **39-42-42-45-48** st. en hierbij aan de halskant minderen en meerderen volgens **diagram nr. 2**, **maar tegelijk** met de meerdering, de hals sluiten door als volgt te haken : 4 L., 1 hv. in de laatste L. van de ketting, dan de rij verder haken.

**FANTASIESTEK**

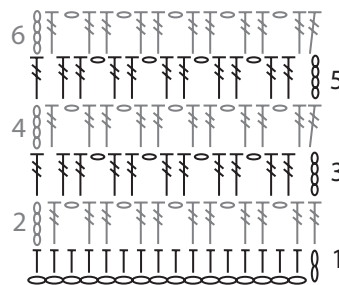

o of o = 1 losse

∩ = 1 half stokje

∩ or ∩ = 1 dubbel stokje

**● Toelichting**

losse = L.

halve vaste = hv.

half stokje = hstk.

dubbel stokje = dstk.

**2 samen gesloten dstk.** = zie : «Haken : Steken / Technieken».

**● Gebruikte steek**

**FANTASIESTEK**, haaknld. nr. 4. Over een aantal st. deelbaar door 3 + 2 voor de ketting + 1 voor het begin van de 1e rij.

**1e rij (goede kant van het werk) :** 1 hstk. in de 3e L. (= de eerste 2 hstk.), dan 1 hstk. in elke volgende L.

**2e rij :** 4 L., 1 dstk. op het 2e hstk., \*1 L., 1 hstk. overslaan, 1 dstk. op elk van de volgende 2 hstk.\*, van \* tot \* herhalen.

**3e rij :** 4 L., 2 dstk. in de 1e boog van 1 L., \*1 L., 2 dstk. in de volgende boog\*, van \* tot \* herhalen, eindigen met 1 dstk. in de 4e L. van de vorige rij.

**4e rij :** 4 L., 1 dstk. tussen de eerste 2 dstk., \*1 L., 2 dstk. in de volgende boog\*, van \* tot \* herhalen, eindigen met 1 L., 2 dstk. tussen het laatste dstk. en de groep van 4 L. van de vorige rij.

**5e rij :** vanaf de 3e rij herhalen.

**Basissteken van het haken :** zie : «Haken : Steken / Technieken».

**● Proeflapje**

Voor het slagen van uw model is het belangrijk om het proeflapje te haken (zie «Het onmisbare proeflapje» in de eerste bladzijden van de beschrijvingen).

Een vierkant van 10 cm in fantasiesteek = 19 st. en 7,5 rijen.

**● Uitvoering**

Wordt aan één stuk gehaakt, te beginnen met het voorpand.

Een ketting van **63-69-75-81-87** L. opzetten en fantasiesteek haken (in de 1e rij = **62-68-74-80-86** hstk.).

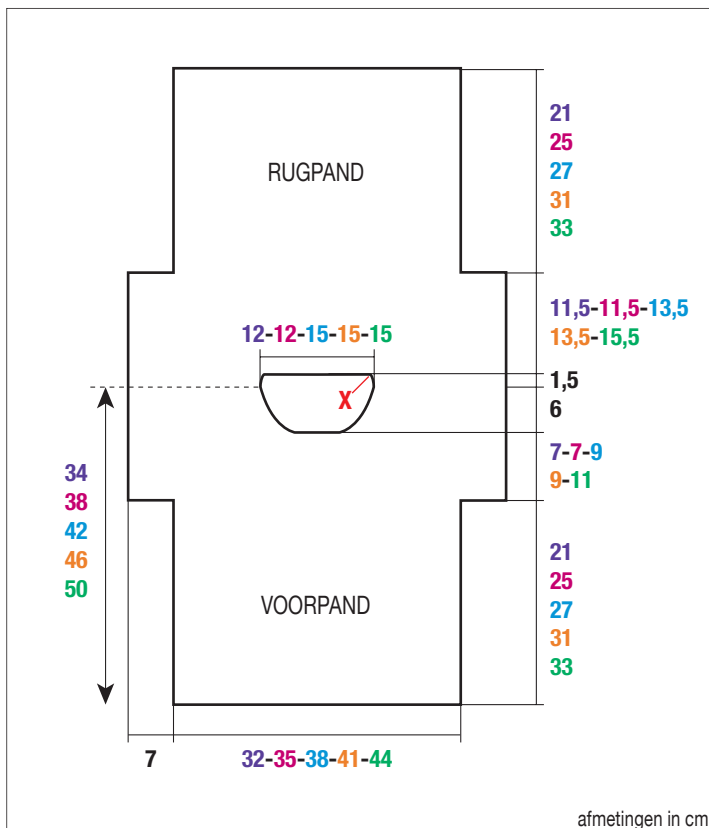

afmetingen in cm

Dan verder haken in fantasiesteek over de verkregen **86-92-98-104-110** st.

**Einde van de mouwen :**

Op **47-51-57-61-67** cm (**35-39-45-47-53** rijen) totale hoogte aan beide kanten **12** st. laten staan.

Dan verder haken over de overige **62-68-74-80-86** st.

Op ongeveer **67-75-83-91-99** cm (**49-57-65-69-77** rijen) totale hoogte haken : 2 L., 1 hstk. op de 2e st., dan 1 hstk. op elke volgende st. en dan afhechten.

**AFWERKING :**

**Halsbies :**

Als volgt 1 toer haken en hierbij beginnen in teken **X** (zie tekening) : 1 hv., 2 L. (= 1 hstk.), dan 1 hstk. op elke st. of 3 hstk. langs elk dstk. In het rond sluiten met 1 hv. in de 2e L. van het begin van de toer.

**Mouwbiezen :**

Als volgt 1 toer haken : 1 hv. in 1 st., 2 L. (= 1 hstk.), dan 3 hstk. langs elk dstk., de rij eindigen met 1 hstk. op de laatste st.

De mouw- en zijnaden van de trui sluiten.

**DIAGRAM nr. 2**

**HALS VOORPAND EN RUGPAND**

**Maat 4 jaar en 6 jaar**

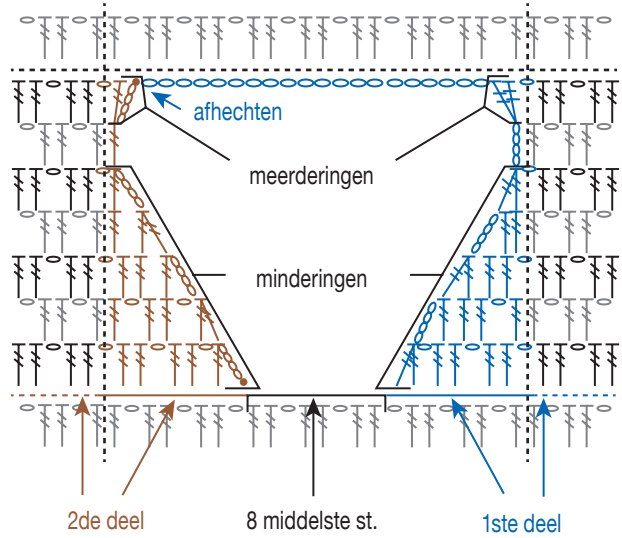

**HALS VOORPAND EN RUGPAND**

**Maat 8 jaar - 10 jaar en 12 jaar**

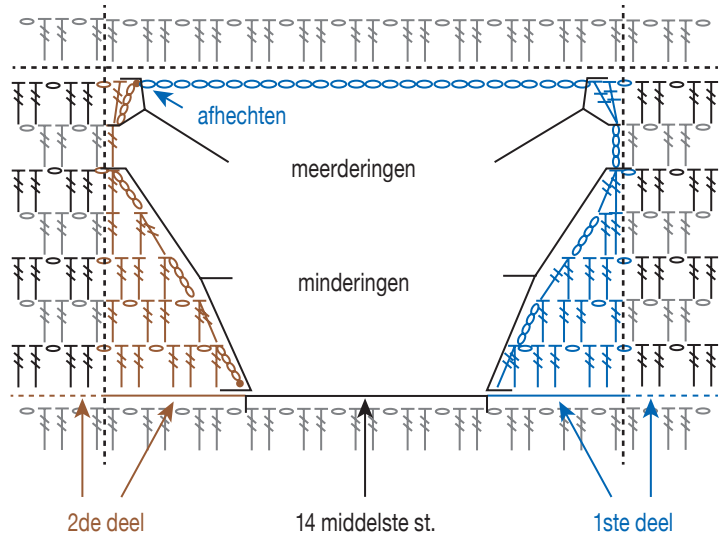

○	of	○	of	○	of	○	= 1 losse
⌈	of	⌈	of	⌈	of	⌈	= 1 dubbel stokje
⌈	of	⌈	of	⌈	of	⌈	= 2samen gesloten dubbele stokjes
•	= 1 halve vaste						

**DIAGRAM nr. 1  
BEGIN VAN DE MOUWEN**

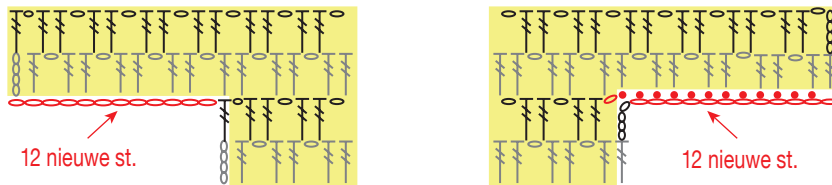

○	of	○	of	○	= 1 losse
⌈	of	⌈	= 1 dubbel stokje		
•	= 1 halve vaste				

# TRUI EN SHORT



Kwaliteit :  
**ORILIS**



Breinaalden :  
nr. 4



Fournituren :  
**Voor de trui :**  
1 doorzichtig drukkertje  
Ø 10 mm, artikelnr. 60467  
(pakje van 59, gemengd)

**Voor de short :**  
wit elastiek artikelnr. 65635 (per 1,75 meter)

Maten	3 mnd.	6 mnd.	12 mnd.	18 mnd.
Kwaliteit <b>ORILIS</b>				
Aantal bollen				
<b>Trui :</b>				
Pistache 20103	1	2	2	2
Tourmaline 20112	1	2	2	2
<b>Short :</b>				
Tourmaline 20112	2	2	2	2

## ● Gebruikte steken

**GERSTEKORREL**, nld. nr. 4.

**Strepen** : 2 nld. Tourmaline, 2 nld. Pistache breien.  
Deze 4 nld. herhalen.

**RECHTE TRICOTSTEEK**, nld. nr. 4.

## ● Proeflapjes

Voor het slagen van uw model is het belangrijk om de proeflapjes te breien (zie «Het onmisbare proeflapje» in de eerste bladzijden van de beschrijvingen).

Een vierkant van 10 cm in gerstekorrel = 21 st. en 40 nld.

Een vierkant van 10 cm in rechte tricotsteek = 22 st. en 27 nld.

## ● Uitvoering

### TRUI

#### VOORPAND :

Met Tourmaline **51-55-59-63** st. opzetten en gestreepte gerstekorrel breien.

#### Armsgaten :

Op **14-16-18-19** cm (**56-64-72-76** nld.) totale hoogte aan beide kanten **3-3-3-4** nieuwe st. opzetten.

Dan verder breien over de verkregen **57-61-65-71** st.

#### Hals :

Op **20-23-26-28** cm (**80-92-104-112** nld.) totale hoogte de middelste **9-11-11-13** st. afkanten, elke kant apart verder breien en hierbij op 2 st. uit de kant elke 2e nld. 1 x 2 st. en elke 4e nld. 2 x 2 st. minderen.

**Voor het minderen van 2 st. op 2 st. uit de kant :**

- **aan het begin van de nld. aan de halskant :**  
2 st. gerstekorrel, 3 st. samen recht breien en de nld. uitbreien.

- **aan het einde van de nld. aan de halskant :** als er nog 5 st. op de linkernld. over zijn 1 dubbele overhaling en 2 st. gerstekorrel breien.

#### Schouder :

Op **24-27-30-32** cm (**96-108-120-128** nld.) totale hoogte de overige **18-19-21-23** st. laten wachten.

#### RUGPAND :

Met Tourmaline **51-55-59-63** st. opzetten en **gestreepte** gerstekorrel breien.

#### Armsgaten :

Op **14-16-18-19** cm (**56-64-72-76** nld.) totale hoogte aan beide kanten **3-3-3-4** nieuwe st. opzetten.

Dan verder breien over de verkregen **57-61-65-71** st.

#### Split :

Het werk gaat verder in 2 delen.

#### 1<sup>STE</sup> DEEL :

Op ongeveer **16-19-22-24** cm (**65-77-89-97** nld.) totale hoogte, op de achterkant van het werk **30-32-34-37** st. breien en de volgende **27-29-31-34** st. laten wachten.

Over de **30-32-34-37** st. verder breien in gerstekorrel.

#### Hals :

Op **23-26-29-31** cm (**92-104-116-124** nld.) totale hoogte aan de splitkant **10-11-11-12** st. afkanten, dan op 2 st. uit de kant 1 x 2 st. minderen.

#### Schouder :

Laten wachten als voor het rugpand.

#### 2<sup>DE</sup> DEEL :

De wachtende **27-29-31-34** st. weer opnemen, 1 st. opnemen achter elk van de eerste 3 st. aan de splitkant van het 1ste deel. Over deze **30-32-34-37** st. verder breien in gerstekorrel.

#### Hals :

Aan de splitkant afkanten en dan minderen als voor het 1ste deel.

#### Schouder :

Laten wachten als voor het rugpand.

#### AFWERKING :

De schouders met de kettingsteek op de achterkant aan elkaar naaien (zie «Breien : Steken / Technieken / Kneepjes»).

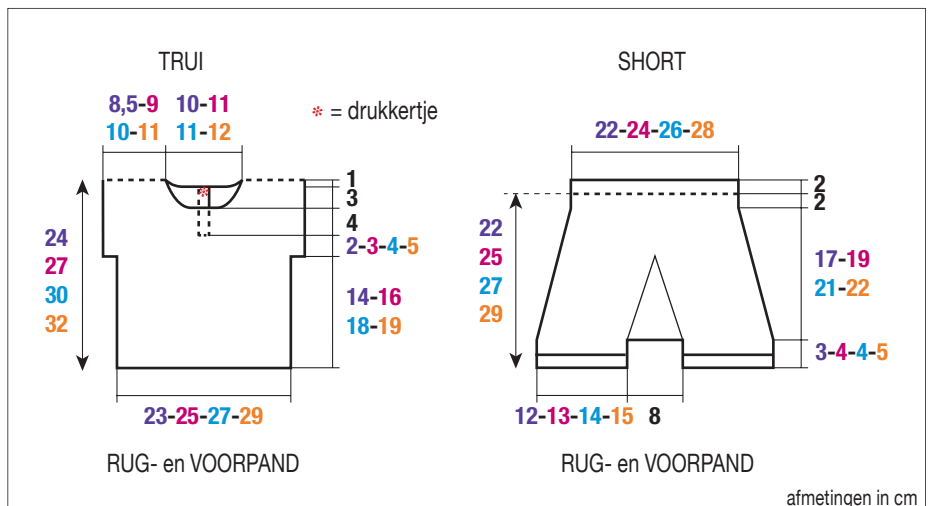

De zijnaden van de trui sluiten.

Het drukkertje aannaaien (zie plaats op de tekening).

## SHORT

### RUGPAND :

#### Rechterpijp :

Met Tourmaline **29-31-33-35** st. opzetten en 6 nld. gerstekorrel breien

Verder breien in rechte tricotsteek.

Op **3-4-4-5** cm (**10-12-12-14** nld.) totale hoogte de st. laten wachten.

#### Linkerpijp :

Breien als de rechterpijp.

#### Kruis :

De st. van de 2 pijpen op eenzelfde breinld. zetten en er 17 nieuwe st. tussen opzetten.

Verder breien in rechte tricotsteek over de verkregen **75-79-83-87** st.

Op **1,5** cm (**4** nld.) hoogte vanaf het begin van het kruis breien : **27-29-31-33** st. recht, 1 overhaling, **17** st. recht, 2 st. samen recht, **27-29-31-33** st. recht.

**3** nld. breien over de overige **73-77-81-85** st.

In de volgende nld. breien : **27-29-31-33** st. recht, 1 overhaling, **15** st. recht, 2 st. samen recht, **27-29-31-33** st. recht.

Deze minderingen nog 5 keer elke 4e nld. herhalen.

Dan verder breien over de overige **61-65-69-73** st.

Op **20-23-25-27** cm (**56-64-68-74** nld.) totale hoogte breien : **2-4-6-8** st. recht, 2 st. samen recht, **\*4** st. recht, 2 st. samen recht\*, van \* tot \* herhalen, eindigen met **3-5-7-9** st. recht (= 10 minderingen).

Dan verder breien over de overige **51-55-59-63** st.

Op **24-27-29-31** cm (**68-76-80-86** nld.) totale hoogte alle st. afkanten.

### VOORPAND :

Breien als het rugpand.

### AFWERKING :

Elk pijp sluiten tot het kruis, dan de zijnaden van de short sluiten.

In de taille 2 cm naar binnen vouwen, vastzomen en hier het elastiek door rijgen.

## AANTEKENINGEN

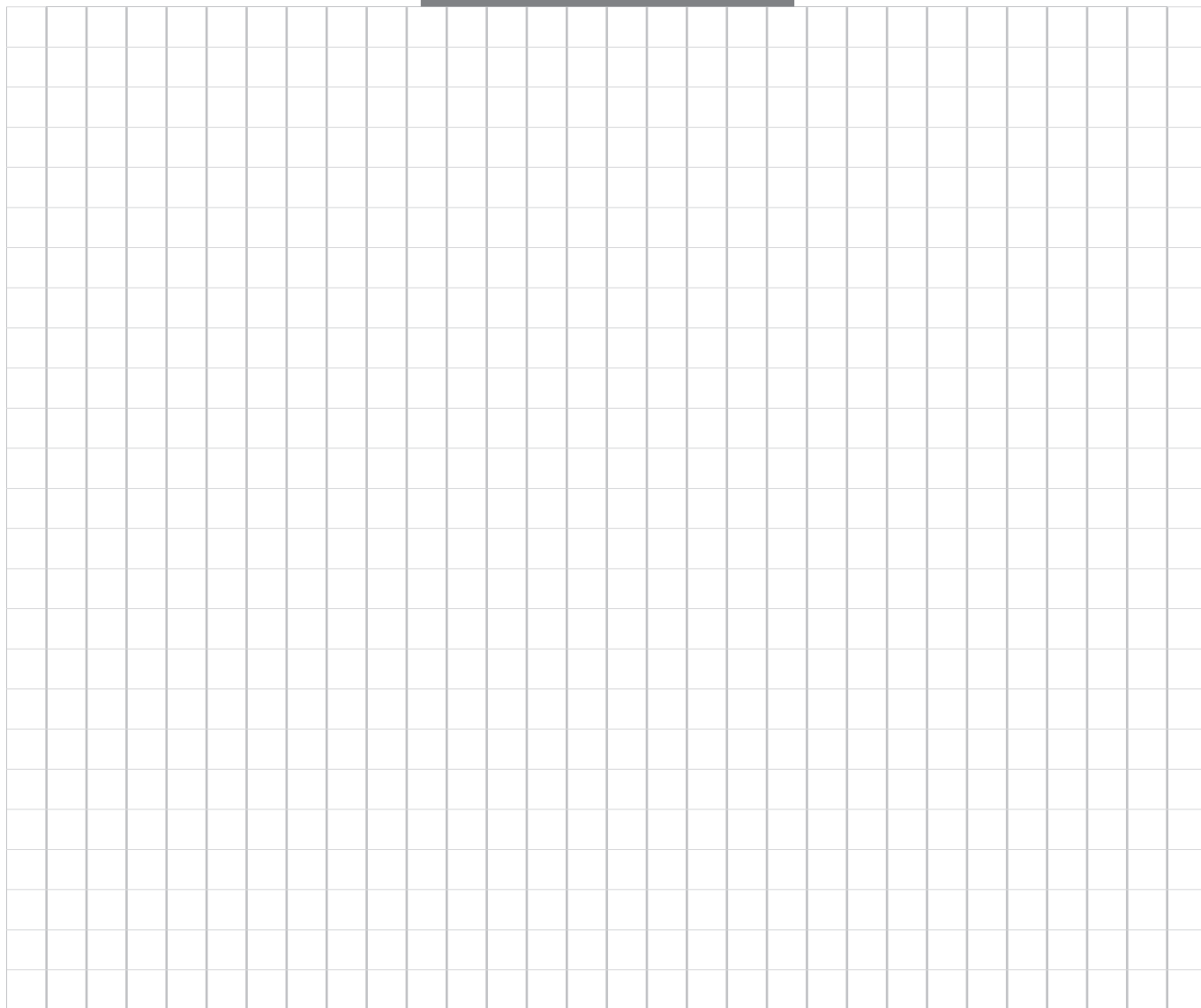

# le Wooling

SPECIALE EDITIE

NIEUW

2  
WOOLING  
SPECIALE  
EDITIE

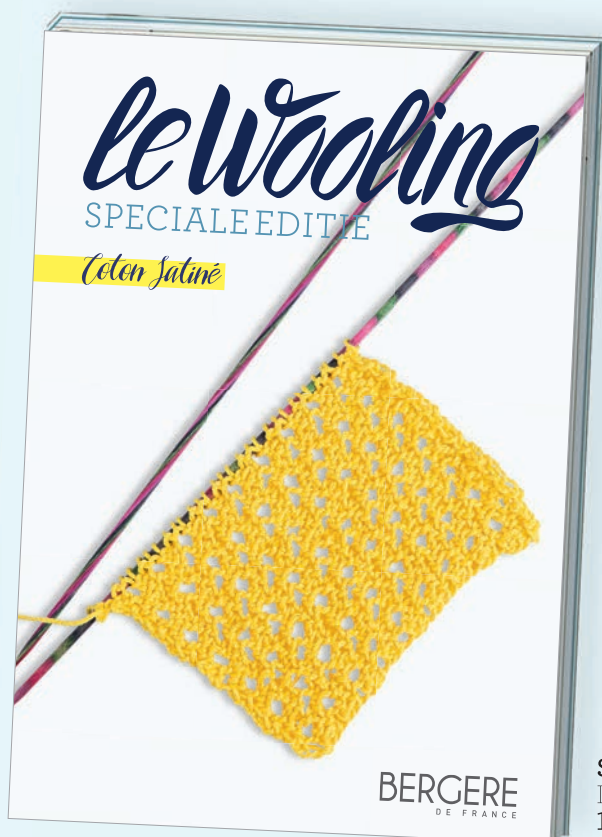

SPECIALE EDITIE - ORILIS  
DAMES - KINDEREN - BABY'S  
10 MODELLEN - ART. NR. 72541

SPECIALE EDITIE - COTON SATINÉ  
DAMES - KINDEREN - BABY'S  
10 MODELLEN - ART. NR. 72524

Online door te  
bladeren

WWW.BERGEREDEFRANCE.NL

ref. 725.41



3 661004 725411