

M 6 0 0 3

Pull épaule boutonnée

Trui met knopen op de schouder — Button shoulder sweater

Un savoir-faire depuis 1946

La fabrication de la laine à tricoter est un savoir-faire chez Bergère de France depuis 1946. Depuis tout ce temps, nous préparons les matières premières et les transformons dans nos ateliers. En choisissant la laine Bergère de France, vous achetez directement chez le fabricant.



Une filature

CERTIFIÉE OEKO-TEX DEPUIS 2023



*“ Vous avez la garantie
d'un produit sain pour
la famille et bébé !*

Depuis 2023, Bergère de France est certifié OEKO-TEX Classe 1. Cela indique que nos fils à tricoter sont fabriqués dans notre filature en l'absence de substances nocives dans des proportions pouvant présenter un risque pour la santé. Vous pouvez être assuré(e) de disposer d'un produit sain pour vous, votre famille et votre bébé.

Flasher-moi !



STANDARD
100



CQ 1317/1
IFTH

Édité par Bergère de France

bergeredefrance.fr

bergere-de-france.be

nl.bergere-de-france.nl

bergeredefrance.co.uk



M 6 0 0 3

Pull épaule boutonnée

Le niveau de difficulté

BBB Facile

Les tailles

S M L XL XXL

Le nombre de pelotes en, MALAU

10 11 12 14 15 Ciel calme 11071

Le matériel

Les aiguilles n° 6 et n° 6,5.

Les anneaux marqueur réf. 68395, les 48.

4 boutons bleu Ø 20 mm réf. 50214, les 6.

Les points employés

CÔTES 1/1, aig. n° 6.

JERSEY ENDROIT, aig. n° 6,5.

L'échantillon

Pour réussir votre modèle, il est important de tricoter l'échantillon (consulter nos astuces et conseils sur bergeredefrance.fr/conseils).

Un carré de 10 cm jersey endroit = 13 m. et 17 rgs.

La réalisation du pull

DOS :

Monter **71-77-83-89-95** m. aig. n° 6. Tricoter **8 cm (14 rgs)** côtes 1/1, **mais** au dernier rg **pour S - M et XXL** augmenter 1 m. (= **72-78-83-89-96** m.).

Continuer jersey endroit aig. n° 6,5.

Emmanchures :

A **40-41-41-42-43** cm (**68-70-70-72-74** rgs) de hauteur

totale, glisser un anneau marqueur dans la première et la dernière m. et continuer le jersey endroit.

Épaules et encolure :

À **60-62-64-66-68** cm (**102-106-110-114-118** rgs) de hauteur totale, **pour les épaules** rabattre de chaque côté tous les 2 rgs :

S : 2 x 8 m., 1 x 9 m.,

M : 3 x 9 m.,

L : 1 x 9 m., 2 x 10 m.,

XL : 2 x 10 m., 1 x 11 m.,

XXL : 2 x 11 m., 1 x 12 m.,

en même temps que la 1ère diminution d'épaule, **pour l'encolure** rabattre les **18-20-21-23-24** m. centrales, continuer chaque côté séparément en rabattant côté encolure 1 x 2 m.

DEVANT :

Tricoter comme au dos jusqu'aux emmanchures.

Emmanchures :

Marquer comme au dos, puis continuer le jersey endroit.

Encolure :

À **52-54-56-58-60** cm (**88-92-96-100-104** rgs) de hauteur totale, rabattre les **10-12-13-15-16** m. centrales, continuer chaque côté séparément en rabattant côté encolure tous les 2 rgs 1 x 3 m., 1 x 2 m., 1 x 1 m.

Épaule gauche :

À **56-58-60-62-64** cm (**96-100-104-108-112** rgs) de hauteur totale, rabattre à droite comme au dos.

Épaule droite :

Rabattre à gauche comme au dos.

MANCHES :

Monter **31-33-33-35-37** m. aig. n° 6. Tricoter **8 cm (14 rgs)** côtes 1/1, **mais** au dernier rg **pour S - L et XL** augmenter 1 m. (= **32-33-34-36-37** m.).

Continuer jersey endroit aig. n° 6,5 en augmentant de chaque côté à 2 m. du bord :

S : 8 x 1 m. tous les 6 rgs, 3 x 1 m. tous les 4 rgs.

M : 6 x 1 m. tous les 6 rgs, 6 x 1 m. tous les 4 rgs.

L et XL : 2 x 1 m. tous les 6 rgs, 12 x 1 m. tous les 4 rgs.

XXL : 15 x 1 m. tous les 4 rgs.

Puis, continuer sur les **54-57-62-64-67** m. obtenues.

Haut de la manche :

A **47 cm (80 rgs)** de hauteur totale, laisser les m. en attente.

BORDURES D'ÉPAULES (2) :

Monter **7 m.** aig. n° 6. Tricoter **18-19-21-23-25** cm côtes 1/1 et rabattre toutes les m.

COL :

Monter **73-75-77-79-81** m. aig. n° 6. Tricoter **4 cm (7 rgs)** côtes 1/1 et laisser les m. en attente.

FINITIONS :

Assembler l'épaule droite.

Poser à points arrière :

– une bordure le long de chaque épaule.

– le col au bord de l'encolure d'un bord de bordure à l'autre.

– le haut des manches au bord des emmanchures entre les anneaux marqueurs en superposant la bordure du devant sur celle du dos.

Faire les coutures des manches et des côtés du pull.

Sur l'épaule gauche du devant à **2 cm** du bord, former **4** boutonnières sans couper les fils (consulter nos astuces et conseils sur bergeredefrance.fr/conseils), la 1ère sur le col à **2 cm** du bord, la 2ème à **2 cm** du bord côté emmanchure.

Coudre les boutons.

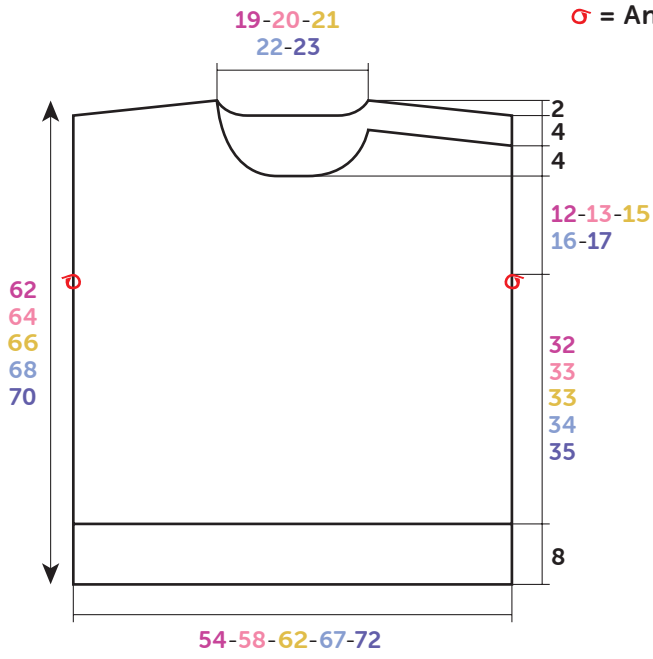

DOS-DEVANT

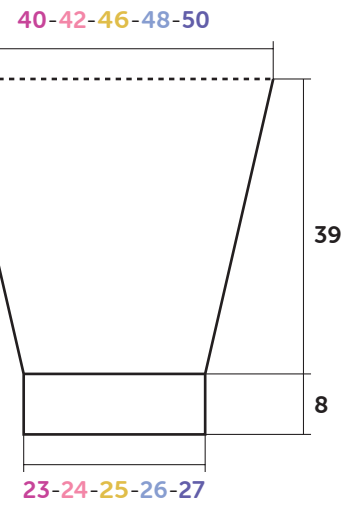

MANCHE

Croquis, mesures en cm



M 6 0 0 3

Trui met knopen op de schouder

Mooiheidsnaam.

Maten

S M L XL XXL

Aantal ballen in Malau

10 11 12 14 15 Ciel calme 11071

Benodigheden

Breinaalden nr. 6 en nr. 6,5.

Markeerringen art. 68395, per 48.

4 blauwe knopen Ø 20 mm art. 50214, per 6.

Gebruikte steken

BOORDSTEEK 1/1, nld. nr. 6.

RECHTE TRICOTSTEEK, nld. nr. 6,5.

Proeflapje

Voor het slagen van je model is het belangrijk om het proeflapje te breien (zie tips en raad op bergeredefrance.nl/conseils).

Een vierkant van 10 cm in rechte tricotsteek = 13 st. en 17 nld.

Uitvoering van de trui

RUGPAND :

71-77-83-89-95 st. met nld. nr. 6 opzetten, 8 cm (14 nld.) boordsteek 1/1 breien, **maar** in de laatste nld. **voor S - M en XXL** 1 st. meerderen (= 72-78-83-89-96 st.).

Met nld. nr. 6,5 verder breien in rechte tricotsteek.

Armsgaten :

Op 40-41-41-42-43 cm (68-70-70-72-74 nld.) totale

hoogte een markeerring op de eerste en de laatste st. plaatsen om het begin van de armsgaten aan te geven (zie tekening) en verder breien in rechte tricotsteek.

Schouders en hals :

OP 60-62-64-66-68 cm (102-106-110-114-118 nld.) totale hoogte **voor de schouders** aan beide kanten elke 2e nld. afkanten voor :

S : 2 x 8 st., 1 x 9 st.,

M : 3 x 9 st.,

L : 1 x 9 st., 2 x 10 st.,

XL : 2 x 10 st., 1 x 11 st.,

XXL : 2 x 11 st., 1 x 12 st.,

tegelijk met de 1e schoudermindering, **voor de hals** de middelste 18-20-21-23-24 st. afkanten, elke kant apart verder breien en hierbij aan de halskant 1 x 2 st. afkanten.

VOORPAND :

Breien als het rugpand tot aan de armsgaten.

Armsgaten :

Merken als voor het rugpand, dan verder breien in rechte tricotsteek.

Hals :

OP 52-54-56-58-60 cm (88-92-96-100-104 nld.) totale hoogte de middelste 10-12-13-15-16 st. afkanten, elke kant apart verder breien en hierbij aan de halskant elke 2e nld. 1 x 3 st., 1 x 2 st., 1 x 1 st. afkanten.

Linkerschouder :

OP 56-58-60-62-64 cm (96-100-104-108-112 nld.) totale hoogte rechts afkanten als voor het rugpand.

Rechterschouder :

Links afkanten als voor het rugpand.

MOUWEN :

31-33-33-35-37 st. met nld. nr. 6 opzetten, 8 cm (14 nld.) boordsteek 1/1 breien, **maar** in de laatste nld. **voor S - L en XL** 1 st. meerderen (= 32-33-34-36-37 st.).

Met nld. nr. 6,5 verder breien in rechte tricotsteek en hierbij aan beide kanten op 2 st. uit de kant meerderen voor :

S : 8 x 1 st. elke 6e nld., 3 x 1 st. elke 4e nld.

M : 6 x 1 st. elke 6e nld., 6 x 1 st. elke 4e nld.

L en XL : 2 x 1 st. elke 6e nld., 12 x 1 st. elke 4e nld.

XXL : 15 x 1 st. elke 4e nld.

Dan verder breien over de verkregen 54-57-62-64-67 st.

Bovenkant mouw :

Op 47 cm (80 nld.) totale hoogte de st. laten wachten.

SCHOUDERBIEZEN (2) :

7 st. met nld. nr. 6 opzetten, 18-19-21-23-25 cm boordsteek 1/1 breien en dan alle st. afkanten.

HALSBIES :

73-75-77-79-81 st. met nld. nr. 6 opzetten, 4 cm (7 nld.) boordsteek 1/1 breien en dan de st. laten wachten.

AFWERKING :

De rechterschouder aan elkaar naaien.

Met de stiksteek aannaaien :

– een bies langs elke schouder.

– de Halsbies langs de hals van de rand van de ene bies tot de andere.

– de bovenkant van de mouwen langs de armsgaten, tussen de markeerringen en hierbij de bies van het voorpand op die van het rugpand plaatsen.

De mouw- en zijnaden van de trui aan elkaar naaien.

In de linkerschouder van het voorpand, op 2 cm uit de kant, 4 knoopsgaten vormen zonder de draden door te knippen (zie tips en raad op bergeredefrance.nl/conseils), het 1e op de Halsbies op 2 cm uit de kant, het 2e op 2 cm uit de kant van het armsgat.

De knopen aannaaien.

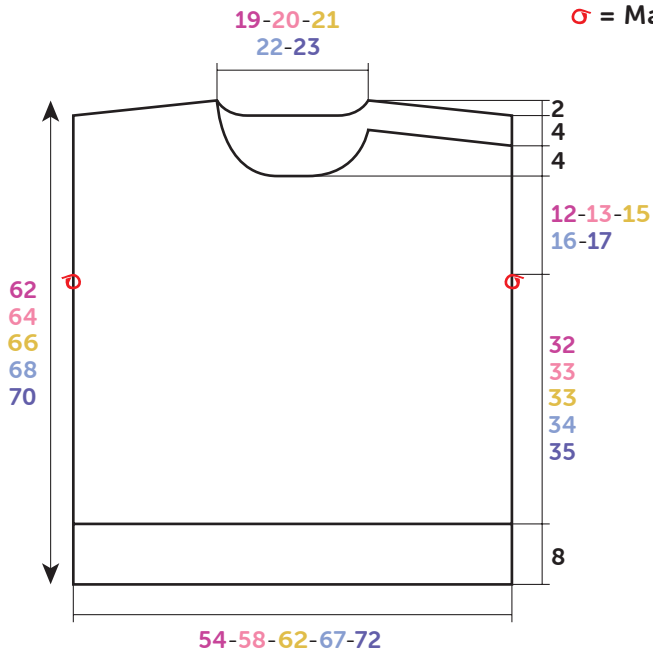

RUG- EN VOORPAND

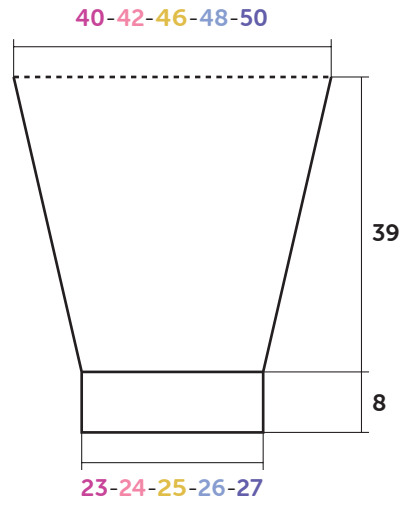

MOUW

Tekening, maten in cm



M 6 0 0 3

Button shoulder sweater

Level of difficulty

BBB Easy

Sizes

S M L XL XXL

The number of balls in, MALAU

10 11 12 14 15 Ciel calme 11071

Materials

6 mm & 6.5 mm needles.

Stitch markers ref. 68395, pk of 48.

4 blue buttons Ø 20 mm ref. 50214, pk of 6.

Stitches used

1/1 RIB, using 6 mm needles.

STOCKING STITCH (ST ST), using 6.5 mm needles.

Tension/gauge

To achieve a good result it is essential to make a tension square (see our hints & tips at bergeredefrance.com/advices). A 10 cm (4 in sq) measured over st st = 13 sts & 17 rows.

To make

BACK :

Using 6 mm needles CO 71-77-83-89-95 sts. Work 8 cm [3 in] (14 rows) 1/1 rib, but on the last row for S - M & XXL inc 1 st (= 72-78-83-89-96 sts). Change to 6.5 mm needles & cont in st st.

Armholes :

When work measures 40-41-41-42-43 cm [15¾-16-16-16½-17 in] (68-70-70-72-74 rows) total, slip a stitch marker

into the first & last st & cont in st st.

Shoulders & neck :

When work measures 60-62-64-66-68 cm [23½-24½-25¼-26-26¾ in] (102-106-110-114-118 rows) total, cont as foll :

Next row (RS) : cast off 8-9-9-10-11 sts, k19-20-22-23-25, cast off the central 18-20-21-23-24 sts, knit to end.

Next row : cast off 8-9-9-10-11 sts, purl to cast-off sts & place rem sts on a spare needle. Each side of neck will now be worked separately.

* Cast off 2 sts at neck edge on next row & cont to cast off at shoulder edge on every alt row : 8-9-10-10-11 sts 1-2-2-1-1 times, 9-0-0-11-12 sts once *. With WS facing rejoin yarn to rem sts & work from * to * as above.

FRONT :

Work the same as for back up to the armholes, place markers in the same way as for back then cont in st st until work measures 52-54-56-58-60 cm [20½-21¼-22-22¾-23½ in] (88-92-96-100-104 rgs) total.

Neck :

Next row (RS) : k31-33-35-37-40, cast off the central 10-12-13-15-16 sts work to end.

Next row : purl to central cast-off sts & place rem sts on a spare needle. Each side of neck will now be worked separately.

* Cast off at neck edge on next & every alt row 3 sts once, 2 sts once, 1 st once *

Left shoulder :

When work measures 56-58-60-62-64 cm [22-22¾-23¾-24½-25¼ in] (96-100-104-108-112 rows) total cast off at beg of WS rows as for back.

With WS of work facing rejoin yarn to rem sts & work neck shaping from * to * as above.

Right shoulder :

When work measures the same as back to shoulder, cast off at beg of RS rows as for back.

SLEEVES :

Using 6 mm needles, CO 31-33-33-35-37 sts. Work 8 cm [3 in] (14 rows) 1/1 rib, but on the final row for S - L & XL inc 1 st. (= 32-33-34-36-37 sts).

Change to 6.5 mm needles & cont in st st for 6-6-6-6-4 rows

Next row (RS - inc) : k2, inc 1, knit until 2 sts rem, inc 1, k2.

Rep the inc row on every foll 6th row 7-5-1-1-0 times, then on every 4th row 3-6-12-12-14 times. Cont on the 54-57-62-64-67 sts obtained.

Top of sleeve :

When work measures 47 cm [18½ in] (80 rows) total, leave the sts on a spare needle.

SHOULDER BORDERS (2) :

Using 6 mm needles CO 7 sts. Work 18-19-21-23-25 cm (7-7½-8¼-9-9¾ in) 1/1 rib & leave the sts on a spare needle.

NECKBAND :

Using 6 mm needles CO 73-75-77-79-81 sts. Work 4 cm [1½ in] (7 rows) 1/1 rib & leave the sts on a spare needle.

FINISHING :

Go to (bergeredefrance.com/advices) for information.

Join the right shoulder seam, then using backstitch graft :

- a border along each shoulder.
- neckband around neck edge from one border to the other.
- top of the sleeves inbetween the stitch markers placing front border over back border

Sew sleeve & side seams. On the front left shoulder 2 cm from the edge make 4 buttonholes without cutting the yarn the 1st on the neckband 2 cm from the edge, the 2nd 2 cm from the armhole edge. Sew on the buttons.

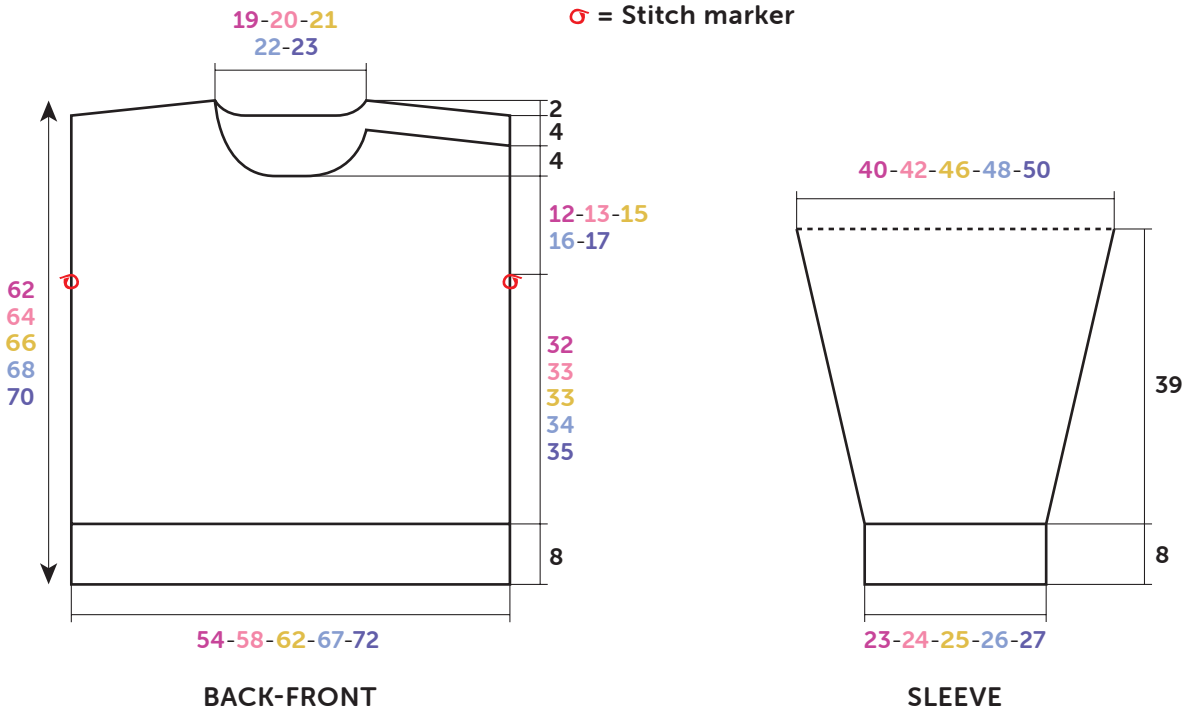

Diagram, measured in cm