

# Débardeur mohair col rond

Round neck mohair vest — Spencer in mohair met ronde hals

## BERGERE DE FRANCE

### *Une laine de qualité fabriquée en France*

ENSEMBLE, FAVORISONS LA FABRICATION FRANÇAISE

Bergère de France est une filature familiale, installée à Bar-le-Duc, au cœur de la Lorraine depuis 1946. De la création des fils à l'expédition des pelotes, de la recherche de style à la réalisation des livres et magazines, toutes ces étapes sont réalisées en France dans nos ateliers. En choisissant la laine Bergère de France, vous favorisez une production locale et encouragez le savoir-faire français.



#### *Une fabrication et une qualité maîtrisée*

En tant que fabricant, nous apportons un grand soin à la qualité de nos fils. Nous maîtrisons et contrôlons ainsi directement toutes les étapes de la production.

Nous assurons dans notre usine les grandes étapes de fabrication du fil à tricoter : la teinture, la préparation, la filature, l'assemblage, le retordage, la finition et la mise en pelote des fils.

#### *Une filature éthique*

Nous avons à cœur de sélectionner des matières premières respectueuses de l'environnement et du bien-être animal. Nos laines proviennent d'élevages d'Uruguay et de Nouvelle-Zélande reconnus pour la qualité de leurs fibres. Nous utilisons du coton d'Égypte issu d'une agriculture biologique. Les matières synthétiques proviennent d'une entreprise Européenne que nous avons sélectionné pour son niveau de qualité.

- La Laine Française -

FABRICANT FRANÇAIS DE LAINE  
DEPUIS 1946

# Débardeur mohair col rond

Round neck mohair vest — Spencer in mohair met ronde hals



ALPAGA MOHAIR

Dragée 10715

TAILLES - SIZES - MATEN			
S	M	L	XL
PELOTES - BALLS - BOLLEN			
3	3	3	3

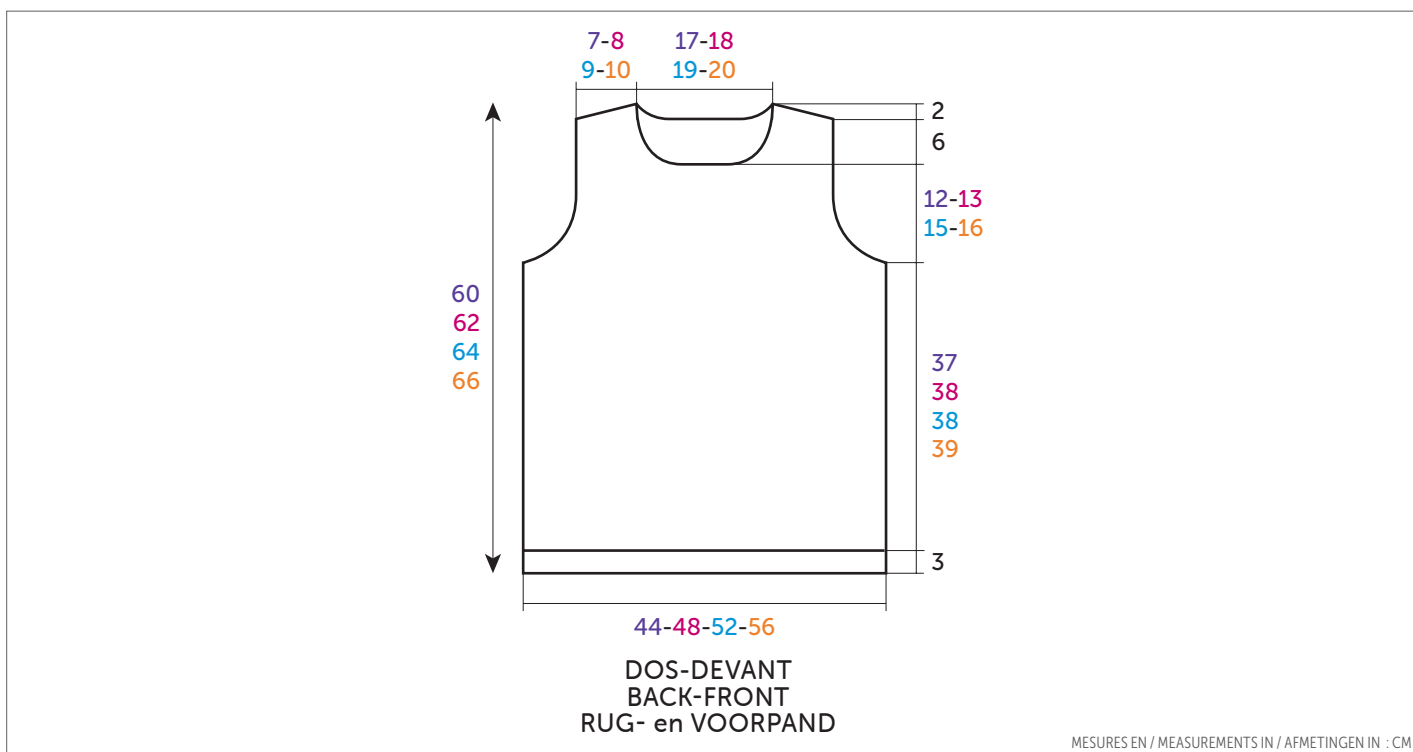

MESURES EN / MEASUREMENTS IN / AFMETINGEN IN : CM

FRANÇAIS

AIGUILLES  
n° 4,5 et 5

## Points employés

CÔTES 1/1, aig. n° 4,5.

JERSEY ENDROIT, aig. n° 5.

## Echantillon

Pour réussir votre modèle, il est important de tricoter l'échantillon (consulter nos astuces et conseils sur [bergeredefrance.fr/conseils](http://bergeredefrance.fr/conseils)).

Un carré de 10 cm jersey endroit = 18 m. et 23 rgs.

## Réalisation

### DOS :

Monter 81-87-95-101 m. aig. n° 4,5.

Tricoter 3 cm (8 rgs) côtes 1/1, mais au dernier rg pour M et XL augmenter 1 m. (= 81-88-95-102 m.).

Continuer jersey endroit aig. n° 5.

### Emmanchures :

A 40-41-41-42 cm (94-96-96-98 rgs) de hauteur totale, de chaque côté rabattre tous les 2 rgs (les diminutions d'1 m. se font à 2 m. du bord) :

S : 1 x 3 m., 2 x 2 m., 5 x 1 m.

M et L : 1 x 3 m., 3 x 2 m., 4 x 1 m.

XL : 1 x 3 m., 3 x 2 m., 5 x 1 m.

Puis, continuer sur les 57-62-69-74 m. restantes.

### Épaules et encolure :

A 58-60-62-64 cm (136-140-144-148 rgs) de hauteur totale, pour les épaules rabattre de chaque côté tous les 2 rgs :

S : 1 x 4 m., 2 x 5 m.,

M : 2 x 5 m., 1 x 6 m.,

L : 3 x 6 m.,

XL : 1 x 6 m., 2 x 7 m.,

en même temps que la 1ère diminution d'épaule, pour l'encolure rabattre les 25-26-29-30 m. centrales, continuer chaque côté séparément en rabattant côté encolure 1 x 2 m.

### DEVANT :

Tricoter comme au dos jusqu'aux emmanchures.

### Emmanchures :

Rabattre comme au dos, puis continuer sur les 57-62-69-74 m. restantes.

### Encolure :

A 52-54-56-58 cm (122-126-130-134 rgs) de hauteur totale, rabattre les 13-14-17-18 m. centrales, continuer chaque côté séparément en rabattant côté encolure tous les 2 rgs 1 x 3 m., 1 x 2 m., 1 x 3 m.

### Épaules :

Rabattre comme au dos.

## COL :

Monter **99-103-107-111** m. aig. n° 4,5.  
Tricotter **7** rgs côtes 1/1 et laisser les m. en attente.

## BORDURES D'EMMANCHURES (2) :

Monter **89-93-97-101** m. aig. n° 4,5.



ENGLISH

NEEDLES

4.5 mm & 5 mm

## • Stitches used

**1/1 RIB**, using 4.5 mm needles.

**STOCKING STITCH (ST ST)**, using 5.0 mm needles.

## • Tension/Gauge

To achieve a good result it is essential to make a tension square (see our hints & tips at [bergeredefrance.com/advices](http://bergeredefrance.com/advices)).

A 10 cm (4 in) square of St St using 5.0 mm needles = 18 sts & 23 rows.

## • To make

### BACK :

Using 4.5 mm needles CO **81-87-95-101** sts. Cont in 1/1 rib for **3** cm [**1¼** in] (**8** rows), **but** on the final row for **M & XL** inc 1 st. (= **81-88-95-102** sts).

Change to 5.0 mm needles & cont in St St.

### Armholes :

When work measures **40-41-41-42** cm [**15¾-16-16-16½** in] (**94-96-96-98** rows) total cast off at the beg of every row as foll: **3** sts twice then **2** sts **4-6-6-6** times. **67-70-77-84** sts



NEDERLANDS

BREINAALDEN

nr. 4,5 en 5

## • Gebruikte steken

**BOORDSTEEK 1/1**, nld. nr. 4,5.

**RECHTE TRICOTSTEEK**, nld. nr. 5.

## • Proeflapje

Voor het slagen van je model is het belangrijk om het proeflapje te breien (zie tips en raad op [bergeredefrance.nl/conseils](http://bergeredefrance.nl/conseils)).

Een vierkant van 10 cm in rechte tricotsteek = 18 st. en 23 nld.

## • Uitvoering

### RUGPAND :

**81-87-95-101** st. met nld. nr. 4,5 opzetten, **3** cm (**8** nld.) boordsteek 1/1 breien, **maar** in de laatste nld. voor **M** en **XL** 1 st. meerderen (= **81-88-95-102** st.).

Verder breien met nld. nr. 5 in rechte tricotsteek.

Tricotter **5** rgs côtes 1/1 et laisser les m. en attente.

## FINITIONS :

Assembler les épaules.

Poser à points arrière le col au bord de l'encolure, puis assembler les petits côtés.

**Next row (RS - dec):** k1, k2tog, work to last 3 sts, sl 1, k1, pssso, k1.

Rep this dec on every foll RS row **4-3-3-4** more times. Then cont on the rem **57-62-69-74** sts.

### Shoulders & neck :

Cont until work measures **58-60-62-64** cm [**22¾-23½-24½-25** in] (**136-140-144-148** rows) total.

**Next row (RS):** Cast off **4-5-6-6** sts, work **12-13-14-16** sts, cast off the central **25-26-29-30** sts for the neck & work to end.

**Next row (WS):** Cast off **4-5-6-6** sts, work to central cast off sts & put rem sts on a spare needle work will now be completed in 2 sections.

**\*Next row (neck edge):** Cast off **2** sts, work to end.

Cont to cast off at shoulder edge on every alt row as foll: **5-5-6-7** sts **2-1-2-2** times then **0-6-0-0** sts **0-1-0-0** times\*.

With WS facing pick up sts left on spare needle & work from \*to\* above.

### FRONT :

Work as for back until after armholes & cont on the rem **57-62-69-74** sts.

### Neck :

Cont until work measures **52-54-56-58** cm [**20½-21¼-22-22¾** in] (**122-126-130-134** rows) total.

**Next row (RS):** Work **22-24-26-28** sts, cast off the central **13-14-17-18** sts for the neck, work to end.

**Next row (WS):** Work to central cast off

### Armsgaten :

Op **40-41-41-42** cm (**94-96-96-98** nld.) totale hoogte aan beide kanten elke 2e nld. afkanten (de minderingen van 1 st. worden op 2 st. uit de kant gemaakt) voor :  
**S** : 1 x 3 st., 2 x 2 st., 5 x 1 st.

**M** en **L** : 1 x 3 st., 3 x 2 st., 4 x 1 st.

**XL** : 1 x 3 st., 3 x 2 st., 5 x 1 st.

Dan verder breien over de overige **57-62-69-74** st.

### Schouders en hals :

Op **58-60-62-64** cm (**136-140-144-148** nld.) totale hoogte voor de **schouders** aan beide kanten elke 2e nld. afkanten voor :

**S** : 1 x 4 st., 2 x 5 st.,

**M** : 2 x 5 st., 1 x 6 st.,

**L** : 3 x 6 st.,

**XL** : 1 x 6 st., 2 x 7 st.,

**tegelijk** met de 1e schoudermindering voor de hals de middelste **25-26-29-30** st. afkanten, elke kant apart verder breien en aan de halskant 1 x 2 st. afkanten.

### VOORPAND :

Breien als voor het rugpand tot aan de armsgaten.

Poser à points arrière une bordure au bord de chaque emmanchure.

Faire les coutures des côtés du débardeur.

sts, put rem sts on a spare needle. Work will now be completed in 2 sections.

\*Cont to cast off at neck edge on every alt row as foll: **3** sts once, **2** sts once, **3** sts once.

### Shoulder :

Cont on the rem **14-16-18-20** sts until work measures **58-60-62-64** cm [**22¾-23½-24½-25** in] (**136-140-144-148** rows) total then cast off at the shoulder edge on every alt row as foll:

**4-5-6-6** sts **1-2-3-1** times, then **5-6-0-7** sts **2-1-0-2** times\*.

With WS facing pick up sts left on spare needle & work from \*to\* above.

### NECKBAND :

Using 4.5 mm needles CO **99-103-107-111** sts & cont in 1/1 rib for **7** rows then leave on a spare needle.

### ARMHOLE BORDERS (2) :

Using 4.5 mm needles CO **89-93-97-101** sts & cont in 1/1 rib for **5** rows then leave on a spare needle.

### FINISHING :

Join shoulder seams.

Using backstitch graft neckband around neck edge (see Grafting a Border in our hints & tips at [bergeredefrance.com/advices](http://bergeredefrance.com/advices)), then join the short edges.

Graft a border around each armhole.

Sew the side seams.

Secure & weave in all ends.

### Armsgaten :

Afkanten als voor het rugpand, dan verder breien over de overige **57-62-69-74** st.

### Hals :

Op **52-54-56-58** cm (**122-126-130-134** nld.) totale hoogte de middelste **13-14-17-18** st. afkanten, elke kant apart verder breien en aan de halskant elke 2e nld. 1 x 3 st., 1 x 2 st., 1 x 3 st. afkanten.

### Schouders :

Afkanten als voor het rugpand.

### HALSBOORD :

**99-103-107-111** st. met nld. nr. 4,5 opzetten, **7** nld. boordsteek 1/1 breien en dan de st. laten wachten.

### ARMSGATBIEZEN (2) :

**89-93-97-101** st. met nld. nr. 4,5 opzetten, **5** nld. boordsteek 1/1 breien en dan de st. laten wachten.

### AFWERKING :

De schouders aan elkaar naaien.

De boord met de stiksteek langs de hals naaien, dan de zijkanten aan elkaar naaien. Een bies met de stiksteek langs elk armsgat naaien. De zijnaden van de spencer aan elkaar naaien.