

M 6 1 6 9

Débardeur coton col rond

Top met ronde hals — Round collar cotton vest

Un savoir-faire depuis 1946

La fabrication de la laine à tricoter est un savoir-faire chez Bergère de France depuis 1946. Depuis tout ce temps, nous préparons les matières premières et les transformons dans nos ateliers. En choisissant la laine Bergère de France, vous achetez directement chez le fabricant.



Une filature

CERTIFIÉE OEKO-TEX DEPUIS 2023



*“ Vous avez la garantie
d'un produit sain pour
la famille et bébé !*

Depuis 2023, Bergère de France est certifié OEKO-TEX Classe 1. Cela indique que nos fils à tricoter sont fabriqués dans notre filature en l'absence de substances nocives dans des proportions pouvant présenter un risque pour la santé. Vous pouvez être assuré(e) de disposer d'un produit sain pour vous, votre famille et votre bébé.

Flasher-moi !



STANDARD
100

CQ 1317/1
IFTH

Édité par Bergère de France

bergeredefrance.fr

bergere-de-france.be

nl.bergere-de-france.nl

bergeredefrance.co.uk



M 6 1 6 9

Débardeur coton col rond

Le niveau de difficulté

BBB Facile

Les tailles

S M L XL

Le nombre de pelotes en, COTON CHANVRE

5 6 6 7 Vert 11089

Le matériel

Les aiguilles n° 3,5 et n° 4.

Les points employés

CÔTES 1/1, aig. n° 3,5.

JERSEY ENDROIT, aig. n° 4.

L'échantillon

Pour réussir votre modèle, il est important de tricoter l'échantillon (consulter nos astuces et conseils sur bergeredefrance.fr/apprendre-tricot-crochet).

Un carré de 10 cm jersey endroit = 21 m. et 26 rgs.

La réalisation

DOS :

Monter **95-103-111-119** m. aig. n° 3,5. Tricoter **6** cm (**18** rgs) côtes 1/1.

Continuer jersey endroit aig. n° 4.

Emmanchures :

A **37-38-38-39** cm (**98-102-102-104** rgs) de hauteur totale, rabattre de chaque côté tous les 2 rgs (les diminutions d'1 m. se font à 2 m. du bord) :

S : 1 x 3 m., 3 x 2 m., 5 x 1 m.

M : 2 x 3 m., 2 x 2 m., 5 x 1 m.

L : 2 x 3 m., 2 x 2 m., 6 x 1 m.

XL : 1 x 4 m., 1 x 3 m., 2 x 2 m., 6 x 1 m.

Pour diminuer 1 m. à 2 m. du bord : tricoter 2 m. endroit, 2 m. ensemble endroit, continuer le rg et lorsqu'il reste 4 m. sur l'aig. gauche, tricoter 1 surjet simple, 2 m. endroit.

Puis, continuer sur les **67-73-79-85** m. restantes.

Épaules et encolure :

A **58-60-62-64** cm (**152-158-162-168** rgs) de hauteur totale, **pour les épaules** rabattre de chaque côté tous les 2 rgs :

S : 3 x 4 m., 1 x 5 m.,

M : 1 x 4 m., 3 x 5 m.,

L : 3 x 5 m., 1 x 6 m.,

XL : 2 x 5 m., 2 x 6 m.,

en même temps que la 1ère diminution d'épaule, **pour l'encolure** rabattre les **23-25-27-31** m. centrales, puis continuer chaque côté séparément en rabattant côté encolure tous les 2 rgs 1 x 3 m., 1 x 2 m.

DEVANT :

Tricoter comme au dos jusqu'aux emmanchures.

Emmanchures :

Rabattre comme au dos, puis continuer sur les **67-73-79-85** m. restantes.

Encolure :

A **52-54-56-58** cm (**138-144-148-154** rgs) de hauteur totale, rabattre les **21-23-25-29** m., puis continuer chaque séparément en rabattant côté encolure tous les 2 rgs 1 x 3 m., 1 x 2 m., 1 x 1 m.

Épaules :

Rabattre comme au dos.

COL :

Monter **91-95-99-105** m. aig. n° 3,5. Tricoter **7** rgs côtes 1/1 et laisser les m. en attente.

BORDURES D'EMMANCHURES (2) :

Monter **117-123-129-135** m. aig. n° 3,5. Tricoter **5** rgs côtes 1/1 et laisser les m. en attente.

FINITIONS :

Assembler les épaules.

Poser à points arrière le col au bord de l'encolure. Puis, assembler les petits côtés.

Poser à points arrière une bordure au bord de chaque emmanchure.

Faire la couture des côtés du débardeur.

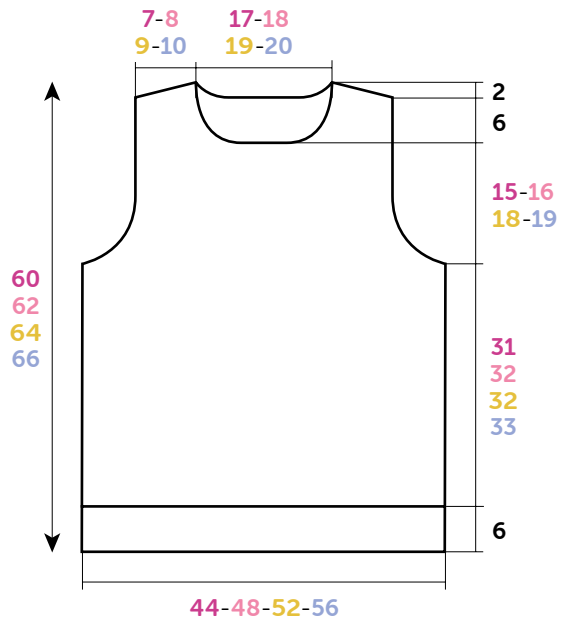

DOS-DEVANT

Croquis, mesures en cm



M 6 1 6 9

Top met ronde hals

Moeilijkheidsgraad

BBB BBBB Makkelijk

Maten

S M L XL

Aantal ballen in COTON CHANVRE

5 6 6 7 Vert 11089

Benodigdheden

Breinaalden nr. 3,5 en nr. 4.

Gebruikte steken

BOORDSTEEK 1/1, nld. nr. 3,5.

RECHTE TRICOTSTEEK, nld. nr. 4.

Proeflapje

Voor het slagen van je model is het belangrijk om het proeflapje te breien (zie tips en raad op bergeredefrance.nl/conseils).

Een vierkant van 10 cm in rechte tricotsteek = 21 st. en 26 nld.

Uitvoering

RUGPAND :

95-103-111-119 st. met nld. nr. 3,5 opzetten en 6 cm (18 nld.) boordsteek 1/1 breien.

Verder breien met nld. nr. 4 in rechte tricotsteek.

Armsgaten :

Op 37-38-38-39 cm (98-102-102-104 nld.) totale hoogte aan beide kanten elke 2e nld. afkanten (de minderingen van 1 st. worden op 2 st. uit de kant gemaakt) voor :

S : 1 x 3 st., 3 x 2 st., 5 x 1 st.

M : 2 x 3 st., 2 x 2 st., 5 x 1 st.

L : 2 x 3 st., 2 x 2 st., 6 x 1 st.

XL : 1 x 4 st., 1 x 3 st., 2 x 2 st., 6 x 1 st.

Voor het minderen van 1 st. op 2 st. uit de kant : 2 st. recht, 2 st. samen recht breien, de nld. verder breien en als er nog 4 st. op de linkernld. over zijn, dan 1 overhaling en 2 st. recht breien.

Dan verder breien over de overige 67-73-79-85 st.

Schouders en hals :

Op 58-60-62-64 cm (152-158-162-168 nld.) totale hoogte voor de schouders aan beide kanten elke 2e nld. afkanten voor :

S : 3 x 4 st., 1 x 5 st.,

M : 1 x 4 st., 3 x 5 st.,

L : 3 x 5 st., 1 x 6 st.,

XL : 2 x 5 st., 2 x 6 st.,

tegelijk met de 1e schoudermindering voor de hals de middelste 23-25-27-31 st. afkanten, elke kant apart verder breien en hierbij aan de halskant elke 2e nld. 1 x 3 st., 1 x 2 st. afkanten.

VOORPAND :

Breien als het rugpand tot aan de armsgaten.

Armsgaten :

Afkanten als voor het rugpand, dan verder breien over de overige 67-73-79-85 st.

Hals :

Op 52-54-56-58 cm (138-144-148-154 nld.) totale hoogte de middelste 21-23-25-29 st. afkanten, elke kant apart verder breien en hierbij aan de halskant elke 2e nld. 1 x 3 st., 1 x 2 st., 1 x 1 st. afkanten.

HALSBIES :

91-95-99-105 st. met nld. nr. 3,5 opzetten, 7 nld. boordsteek 1/1 breien en dan st. laten wachten.

ARMSGATBIEZEN (2) :

117-123-129-135 st. met nld. nr. 3,5 opzetten, 5 nld. boordsteek 1/1 breien en dan st. laten wachten.

AFWERKING :

De schouders aan elkaar naaien.

De bies met de stiksteek langs de hals naaien, dan de zijkantjes aan elkaar naaien.

Een bies met de stiksteek langs elk armsgat naaien.

De zijnaden van de top aan elkaar naaien.

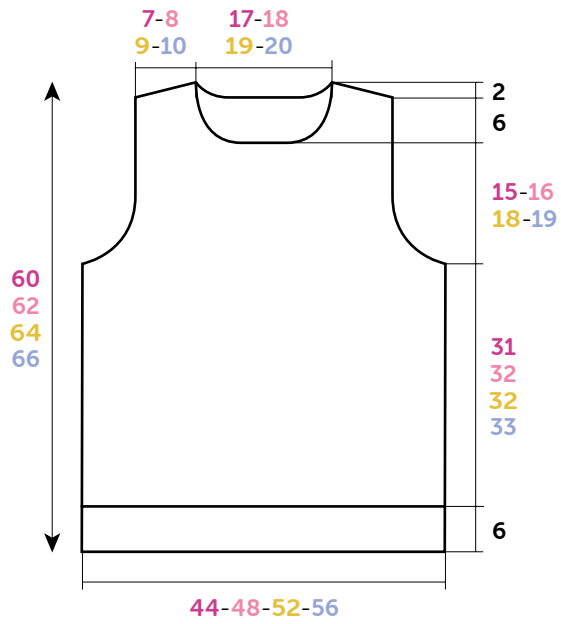

RUG- EN VOORPAND

Tekening, maten in cm



M 6 1 6 9

Round collar cotton vest

Level of difficulty

BBB Easy

Sizes

S M L XL

Number of balls, using Coton CHANVRE

5 6 6 7 Vert 11089

Needles and notions

3.5 mm and 4.0 mm needles.

Stitches used

1/1 RIB, using 3.5 mm needles.

STOCKING STITCH, using 4.0 mm needles.

Tension/Gauge

To achieve a good result, it is essential to make a tension square (see our tips and tricks on bergeredefrance.com/ advices).

21 sts and 26 rows in Stocking stitch = 10 cm (4 in) square.

To make

BACK:

Cast on 95-103-111-119 sts using 3.5 mm needles. Work 6 cm (2¼ in) [18 rows] in 1/1 Rib.

Continue in Stocking stitch using 4.0 mm needles until work measures 37-38-38-39 cm (14½-15-15-15¼ in) [98-102-102-104 rows] total.

Armholes:

Cast off at the beginning of every row (1 st decreases are made 2 sts in from edge):

S: twice 3 sts, 6 times 2 sts, 10 times 1 st

M: 4 times 3 sts, 4 times 2 sts, 10 times 1 st

L: 4 times 3 sts, 4 times 2 sts, 12 times 1 st

XL: twice 4 sts, twice 3 sts, 4 times 2 sts, 12 times 1 st.

To decrease 1 st, 2 sts in from edge: k 2, k 2 sts together, work row to end.

Then continue on the 67-73-79-85 remaining sts until work measures 58-60-62-64 cm (22¾-23½-24½-25¼ in) [152-158-162-168 rows] total.

Shoulders and neck:

For the shoulders cast off at the beginning of every row:

S: 6 times 4 sts, twice 5 sts,

M: twice 4 sts, 6 times 5 sts,

L: 6 times 5 sts, twice 6 sts,

XL: 4 times 5 sts, 4 times 6 sts,

at the same time when working the 1st shoulder decrease, **for neck** cast off the 23-25-27-31 center sts, then continue each side separately and cast off on neck side every 2nd row once 3 sts, once 2 sts.

FRONT:

Work as for back up to armholes.

Armholes:

Cast off as for back, then continue on the 67-73-79-85 remaining sts until work measures 52-54-56-58 cm (20½-21¼-22-22¾ in) [138-144-148-154 rows] total.

Neck:

Cast off the 21-23-25-29 sts, then continue each side separately and cast off on neck side every 2nd row once 3 sts, once 2 sts, once 1 st. 17-19-21-22 sts rem.

Shoulder:

Cast off at beg of every alt row as for back.

COLLAR:

Cast on 91-95-99-105 sts using 3.5 mm needles. Work 7 rows in 1/1 Rib and leave the sts on hold.

BORDERS OF ARMHOLES (2):

Cast on 117-123-129-135 sts using 3.5 mm needles. Work 5 rows in 1/1 Rib and leave the sts on hold.

FINISHING:

Join the shoulder seams.

Graft (see Grafting instructions on bergeredefrance.com/ advices) the collar to edge of neck. Then, join the shorter sides.

Graft one border to edge of each armhole.

Sew side seams of vest.

Secure and weave in ends.

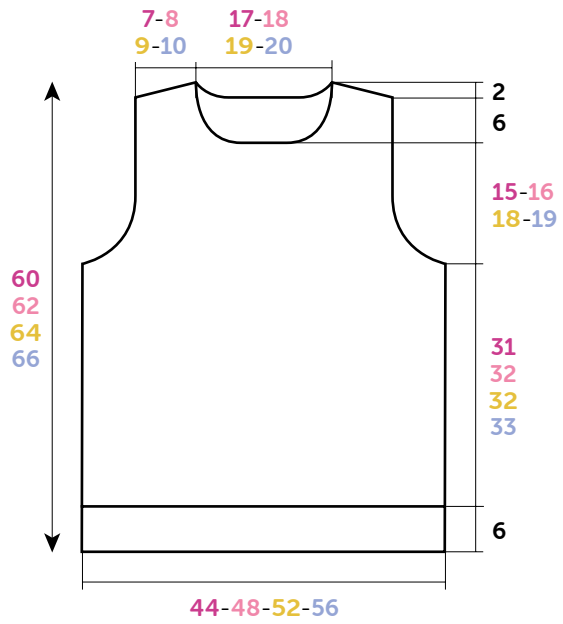

BACK-FRONT

Diagram, measurements in cm