

M 6 1 6 8

Pull col V

V-halstrui – V neck sweater

Un savoir-faire depuis 1946

La fabrication de la laine à tricoter est un savoir-faire chez Bergère de France depuis 1946. Depuis tout ce temps, nous préparons les matières premières et les transformons dans nos ateliers. En choisissant la laine Bergère de France, vous achetez directement chez le fabricant.



Une filature

CERTIFIÉE OEKO-TEX DEPUIS 2023



*“ Vous avez la garantie
d'un produit sain pour
la famille et bébé !*

Depuis 2023, Bergère de France est certifié OEKO-TEX Classe 1. Cela indique que nos fils à tricoter sont fabriqués dans notre filature en l'absence de substances nocives dans des proportions pouvant présenter un risque pour la santé. Vous pouvez être assuré(e) de disposer d'un produit sain pour vous, votre famille et votre bébé.

Flasher-moi !



STANDARD
100

CQ 1317/1
IFTH

Édité par Bergère de France

bergeredefrance.fr

bergere-de-france.be

nl.bergere-de-france.nl

bergeredefrance.co.uk



M 6 1 6 8

Pull col V

Le niveau de difficulté

BBBBB Intermédiaire

Les tailles

S M L XL

Le nombre de pelotes en, COLOMBINE

9 10 11 12 Rubis 11086

Le matériel

Les aiguilles n° 3,5 et n° 4.

Les points employés

CÔTES 1/1, aig. n° 3,5.

JERSEY ENVERS, aig. n° 4.

POINT MOUSSE, aig. n° 3,5.

JERSEY ENDROIT, aig. n° 3,5.

L'échantillon

Pour réussir votre modèle, il est important de tricoter l'échantillon (consulter nos astuces et conseils sur bergeredefrance.fr/apprendre-tricot-crochet).

Un carré de 10 cm jersey envers = 22 m. et 26 rgs.

La réalisation

DEVANT GAUCHE ET DOS GAUCHE :

Devant :

Monter 51-53-57-61 m. aig. n° 3,5. Tricoter 9 cm (24 rgs) côtes 1/1, **mais** au dernier rg **pour M et L** augmenter 1 m. (= 51-54-58-61 m.).

Biais de la manche et encolure :

Continuer jersey envers aig. n° 4 en augmentant **pour le biais de la manche à droite** tous les 2 rgs (les augmentations d'1 m. se font à 2 m. du bord) :

S : 21 x 1 m., 5 x 2 m., 9 x 3 m., 5 x 4 m., 3 x 5 m., 2 x 6 m.

M : 21 x 1 m., 5 x 2 m., 9 x 3 m., 6 x 4 m., 2 x 5 m., 3 x 6 m.

L : 21 x 1 m., 5 x 2 m., 9 x 3 m., 6 x 4 m., 3 x 5 m., 3 x 6 m.

XL : 20 x 1 m., 6 x 2 m., 11 x 3 m., 6 x 4 m., 3 x 5 m., 3 x 6 m.

mais entre-temps, à 37-38-39-40 cm (98-100-102-106 rgs) de hauteur totale **pour l'encolure** diminuer à gauche à 2 m. du bord tous les 2 rgs :

S : 22 x 1 m.

M : 23 x 1 m.

L : 24 x 1 m.

XL : 25 x 1 m.

Pour diminuer 1 m. à 2 m. du bord : tricoter le rg et lorsqu'il reste 4 m. sur l'aig. gauche, tricoter 2 m. ensemble envers, 2 m. envers.

On obtient 134-141-149-158 m.

Début du dos :

A 55-57-59-61 cm (144-150-154-160 rgs) de hauteur totale, à gauche monter 22-23-24-25 nouvelles m. **pour l'encolure dos**, puis continuer sur les 156-164-173-183 m. obtenues.

Biais de la manche :

A 12-13-14-15 cm (30-34-36-38 rgs) de hauteur depuis le début du dos, rabattre à droite tous les 2 rgs (les diminutions d'1 m. se font à 2 m. du bord) :

S : 2 x 6 m., 3 x 5 m., 5 x 4 m., 9 x 3 m., 5 x 2 m., 21 x 1 m.

M : 3 x 6 m., 2 x 5 m., 6 x 4 m., 9 x 3 m., 5 x 2 m., 21 x 1 m.

L : 3 x 6 m., 3 x 5 m., 6 x 4 m., 9 x 3 m., 5 x 2 m., 21 x 1 m.

XL : 3 x 6 m., 3 x 5 m., 6 x 4 m., 11 x 3 m., 6 x 2 m., 20 x 1 m.

Pour diminuer 1 m. à 2 m. du bord : tricoter 2 m. envers, 2 m. ensemble envers et terminer le rg.

Après la dernière diminution, tricoter 1 rg sur les 51-54-58-61 m. restantes.

Fin du dos :

Puis, continuer côtes 1/1 aig. n° 3,5 **mais** au 1er rg **pour M et L** diminuer 1 m. (= 51-53-57-61 m.).

A 9 cm (24 rgs) de hauteur de côtes 1/1, rabattre toutes les m.

DEVANT DROIT ET DOS DROIT :

Devant :

Monter 51-53-57-61 m. aig. n° 3,5. Tricoter 9 cm (24 rgs) côtes 1/1, **mais** au dernier rg **pour M et L** augmenter 1 m. (= 51-54-58-61 m.).

Biais de la manche et encolure :

Continuer jersey envers aig. n° 4 en augmentant **pour le biais de la manche à gauche** comme au devant gauche, **mais entre-temps**, à 37-38-39-40 cm (98-100-102-106 rgs) de hauteur totale **pour l'encolure** diminuer à droite comme au devant gauche.

on obtient 134-141-149-158 m.

Début du dos :

A 55-57-59-61 cm (144-150-154-160 rgs) de hauteur totale, à droite monter 22-23-24-25 nouvelles m. **pour l'encolure dos**, puis continuer sur les 156-164-173-183 m. obtenues.

Biais de la manche :

A 12-13-14-15 cm (30-34-36-38 rgs) de hauteur depuis le début du dos, rabattre à droite comme au dos gauche.

Après la dernière diminution, tricoter 1 rg sur les 51-54-58-61 m. restantes.

Fin du dos :

Puis, continuer côtes 1/1 aig. n° 3,5, **mais** au 1er rg **pour M et L** diminuer 1 m. (= 51-53-57-61 m.).

A 9 cm (24 rgs) de hauteur de côtes 1/1, rabattre toutes les m.

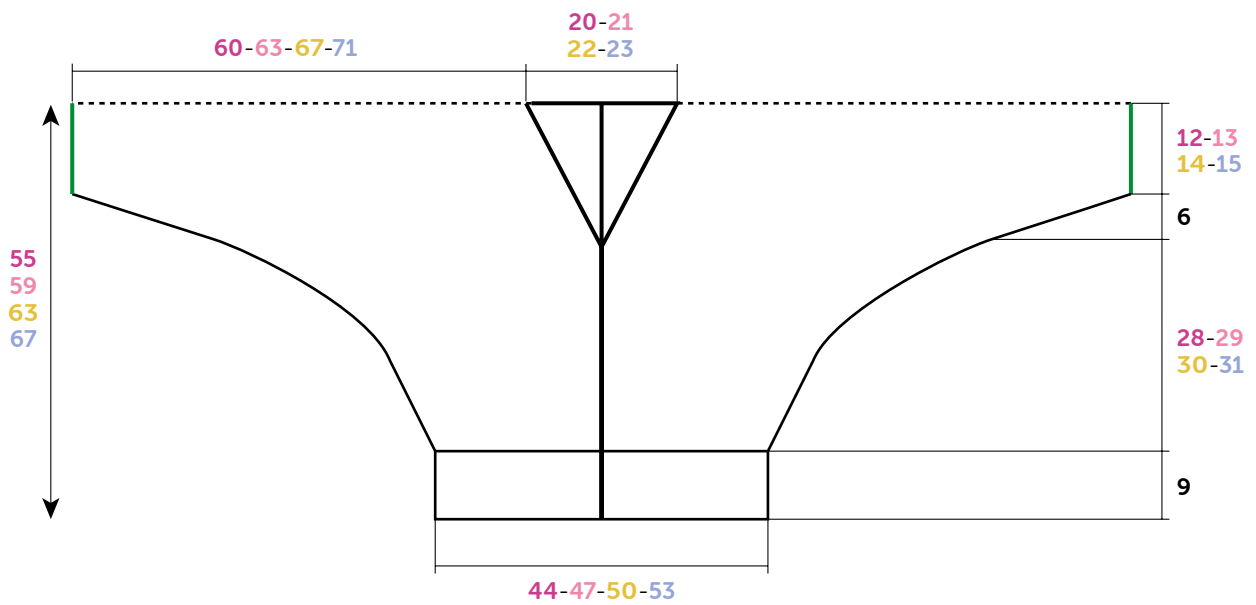

DOS-DEVANTS

Croquis, mesures en cm

POIGNETS (2) :

Monter 59-63-67-71 m. aig. n° 3,5. Tricoter :

10 rgs côtes 1/1,

2 rgs point mousse,

2 rgs jersey endroit et laisser les m. en attente.

FINITIONS :

Assembler les dos, puis les devants par une couture invisible sur l'envers du travail à 2 m. du bord.

Poser à points arrière un poignet au bas de chaque manche (= traits verts sur le croquis).

Au bord de l'encolure, relever 125-131-139-145 m. aig. n° 3,5 et les rabattre en les tricotant endroit sur l'envers du travail.

Faire les coutures des manches et des côtés du pull.



M 6 1 6 8

V-halstrui

Moeilijkheidsgraad

BBBBB Intermediair

Maten

S M L XL

Aantal ballen in COLOMBINE

9 10 11 12 Rubis 11086

Benodigdheden

Breinaalden nr. 3,5 en nr. 4.

Gebruikte steken

BOORDSTEEK 1/1, nld. nr. 3,5.

AVERECHTE TRICOTSTEEK, nld. nr. 4.

RIBBELSTEEK, nld. nr. 3,5.

RECHTE TRICOTSTEEK, nld. nr. 3,5.

Proeflapje

Voor het slagen van je model is het belangrijk om het proeflapje te breien (zie tips en raad op bergerdefrance.nl/conseils).

Een vierkant van 10 cm in averechte tricotsteek = 22 st. en 26 nld.

Uitvoering

LINKERVOORPAND EN LINKERRUGPAND :

Voorpand :

51-53-57-61 st. met nld. nr. 3,5 opzetten, **9** cm (**24** nld.) boordsteek 1/1 breien, **maar** in de laatste nld. **voor M en L** 1 st. meerderen (= **51-54-58-61** st.).

Schuine mouwrand en hals :

Verder breien met nld. nr. 4 in averechte tricotsteek en hierbij **voor de schuine mouwrand rechts** elke 2e nld. meerderen (de meerderingen van 1 st. worden op 2 st. uit de kant gemaakt) voor :

S : 21 x 1 st., 5 x 2 st., 9 x 3 st., 5 x 4 st., 3 x 5 st., 2 x 6 st.

M : 21 x 1 st., 5 x 2 st., 9 x 3 st., 6 x 4 st., 2 x 5 st., 3 x 6 st.

L : 21 x 1 st., 5 x 2 st., 9 x 3 st., 6 x 4 st., 3 x 5 st., 3 x 6 st.

XL : 20 x 1 st., 6 x 2 st., 11 x 3 st., 6 x 4 st., 3 x 5 st., 3 x 6 st.

maar ondertussen, op **37-38-39-40** cm (**98-100-102-106** nld.) totale hoogte **voor de hals links** op 2 st. uit de kant elke 2e nld. minderen voor :

S : 22 x 1 st.

M : 23 x 1 st.

L : 24 x 1 st.

XL : 25 x 1 st.

Voor het minderen van 1 st. op 2 st. uit de kant : de nld. breien en als er nog 4 st. op de linkernld. over zijn, dan 2 st. samen averecht en 2 st. averecht breien.

Je krijgt **134-141-149-158** st.

Begin rugpand :

Op **55-57-59-61** cm (**144-150-154-160** nld.) totale hoogte links **22-23-24-25** nieuwe st. opzetten **voor de hals van het rugpand**, dan verder breien over de verkregen **156-164-173-183** st.

Schuine mouwrand :

Op **12-13-14-15** cm (**30-34-36-38** nld.) hoogte vanaf het begin van het rugpand rechts elke 2e nld. afkanten (de minderingen van 1 st. worden op 2 st. uit de kant gemaakt) voor :

S : 2 x 6 st., 3 x 5 st., 5 x 4 st., 9 x 3 st., 5 x 2 st., 21 x 1 st.

M : 3 x 6 st., 2 x 5 st., 6 x 4 st., 9 x 3 st., 5 x 2 st., 21 x 1 st.

L : 3 x 6 st., 3 x 5 st., 6 x 4 st., 9 x 3 st., 5 x 2 st., 21 x 1 st.

XL : 3 x 6 st., 3 x 5 st., 6 x 4 st., 11 x 3 st., 6 x 2 st., 20 x 1 st.

Voor het minderen van 1 st. op 2 st. uit de kant : 2 st. averecht, 2 st. samen averecht breien en de nld. uitbreien.

Na de laatste mindering **1** nld. breien over de overige **51-54-58-61** st.

Einde rugpand :

Dan met nld. nr. 3,5 verder breien in boordsteek 1/1, **maar** in de 1e nld. **voor M en L** 1 st. minderen (= **51-53-57-61** st.).

Op **9** cm (**24** nld.) hoogte van de boordsteek 1/1 alle st. afkanten.

RECHTERVOORPAND EN RECHTERRUGPAND :

Voorpand :

51-53-57-61 st. met nld. nr. 3,5 opzetten, **9** cm (**24** nld.) boordsteek 1/1 breien, **maar** in de laatste nld. **voor M en L** 1 st. meerderen (= **51-54-58-61** st.).

Schuine mouwrand en hals :

Verder breien met nld. nr. 4 in averechte tricotsteek en hierbij **voor de schuine mouwrand links** meerderen als voor het linkervoorpand, **maar ondertussen**, op **37-38-39-40** cm (**98-100-102-106** nld.) totale hoogte **voor de hals rechts** minderen als voor het linkervoorpand.

Je krijgt **134-141-149-158** st.

Begin rugpand :

Op **55-57-59-61** cm (**144-150-154-160** nld.) totale hoogte rechts **22-23-24-25** nieuwe st. opzetten **voor de hals van het rugpand**, dan verder breien over de verkregen **156-164-173-183** st.

Schuine mouwrand :

Op **12-13-14-15** cm (**30-34-36-38** nld.) hoogte vanaf het begin van het rugpand rechts afkanten als voor het linkerrugpand.

Na de laatste mindering **1** nld. breien over de overige **51-54-**

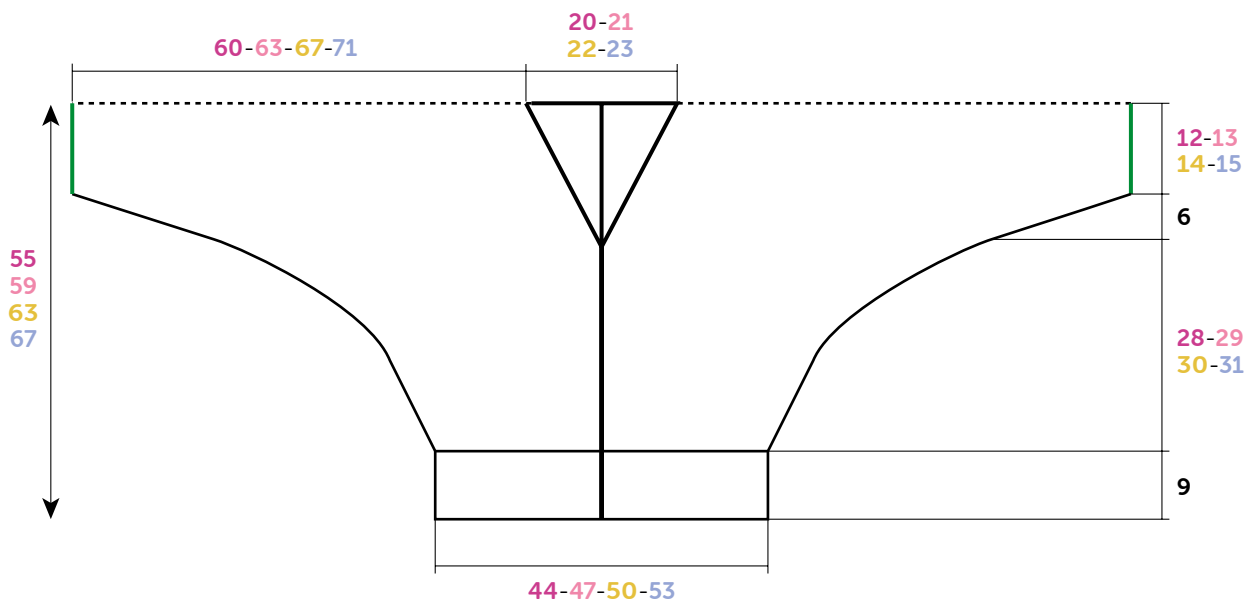

RUG- EN VOORPANDEN

Tekening, maten in cm

58-61 st.

Einde rugpand :

Dan met nld. nr. 3,5 verder breien in boordsteek 1/1, **maar** in de 1e nld. **voor M en L** 1 st. minderen (= 51-53-57-61 st.)

Op 9 cm (24 nld.) hoogte van de boordsteek 1/1 alle st. afkanten.

MANCHETTEN (2) :

59-63-67-71 st. met nld. nr. 3,5 opzetten en breien :

10 nld. boordsteek 1/1,

2 nld. ribbelsteek,

2 nld. rechte tricotsteek en dan de st. laten wachten.

AFWERKING :

De rugpanden, dan de voorpanden met een onzichtbare naad **op de achterkant** van het werk op 2 st. uit de kant aan elkaar naaien.

Met de stiksteek een manchet langs de onderkant van elke mouw naaien (= groene lijnen op de tekening).

Met nld. nr. 3,5 langs de hals 125-131-139-145 st. opnemen, ze afkanten en ze hierbij recht breien op de achterkant van het werk.

De mouw- en zijnaden van de trui aan elkaar naaien.



M 6 1 6 8

V neck sweater

Level of difficulty

BBBBB Intermediate

Sizes

S M L XL

Number of balls, using, COLOMBINE

9 10 11 12 Rubis 11086

Needles and notions

3.5 mm & 4.0 mm needles.

Stitches used

1/1 RIB, using 3.5 mm needles.

REVERSE STOCKING STITCH (REV ST ST), using 4.0 mm needles.

GARTER STITCH (G. ST), using 3.5 mm needles.

STOCKING STITCH (ST ST), using 3.5 mm needles.

Tension/Gauge

To achieve a good result, it is essential to make a tension square (see our tips and tricks on bergeredefrance.com/advice).

22 sts and 26 rows in Rev St st = 10 cm (4 in) square.

To make

LEFT FRONT AND LEFT BACK:

Front:

Cast on **51-53-57-61** sts using 3.5 mm needles. Work **9** cm (**3½** in) [**24** rows] in 1/1 Rib, **but** on last row **for M and L** inc 1 st (= **51-54-58-61** sts).

Sleeve slant and neck:

Continue in Rev St st using 4.0 mm needles and inc **for the sleeve slant on right edge** every 2nd row (1 st inc are made 2 sts in from edge):

S: 21 times 1 st, 5 times 2 sts, 9 times 3 sts, 5 times 4 sts, 3 times 5 sts, twice 6 sts.

M: 21 times 1 st, 5 times 2 sts, 9 times 3 sts, 6 times 4 sts, twice 5 sts, 3 times 6 sts.

L: 21 times 1 st, 5 times 2 sts, 9 times 3 sts, 6 times 4 sts, 3 times 5 sts, 3 times 6 sts.

XL: 20 times 1 st, 6 times 2 sts, 11 times 3 sts, 6 times 4 sts, 3 times 5 sts, 3 times 6 sts.

but meanwhile, when work measures **37-38-39-40** cm (**14½-15-15¼-15¾** in) [**98-100-102-106** rows] total, **for neck dec on left edge**, 2 sts in from edge every 2nd row:

S: 22 times 1 st

M: 23 times 1 st

L: 24 times 1 st

XL: 25 times 1 st.

To decrease 1 st, 2 sts in from edge: work row until 4 rem on left needle, p2 tog, p2.

You have **134-141-149-158** sts.

Start the back:

When work measures **55-57-59-61** cm (**21¾-22½-23¼-24** in) [**144-150-154-160** rows] total, on left edge cast on **22-23-24-25** new sts **for the back neck**.

Then cont on the **156-164-173-183** sts obtained until work measures **12-13-14-15** cm (**4¾-5-5½-6** in) [**30-34-36-38** rows] since starting the back.

Sleeve slant:

Cast off on right edge every 2nd row (1 st dec are made 2 sts in from edge):

S: twice 6 sts, 3 times 5 sts, 5 times 4 sts, 9 times 3 sts, 5 times 2 sts, 21 times 1 st.

M: 3 times 6 sts, twice 5 sts, 6 times 4 sts, 9 times 3 sts, 5 times 2 sts, 21 times 1 st.

L: 3 times 6 sts, 3 times 5 sts, 6 times 4 sts, 9 times 3 sts, 5 times 2 sts, 21 times 1 st.

XL: 3 times 6 sts, 3 times 5 sts, 6 times 4 sts, 11 times 3 sts, 6 times 2 sts, 20 times 1 st.

To decrease 1 st, 2 sts in from edge: p 2, p2 tog and work row to end.

After the last decrease, work **1** row on the **51-54-58-61** rem sts.

End of back:

Then cont in 1/1 Rib using 3.5 mm needles **but** on 1st row **for M and L** dec 1 st (= **51-53-57-61** sts).

Cont as set until 1/1 Rib section measures **9** cm (**3½** in) [**24** rows] high.

Cast off all sts.

RIGHT FRONT AND RIGHT BACK:

Front:

Cast on **51-53-57-61** sts using 3.5 mm needles. Work **9** cm (**3½** in) [**24** rows] in 1/1 Rib, **but** on last row **for M and L** inc 1 st (= **51-54-58-61** sts).

Sleeve slant and neck:

Continue in Rev St st using 4.0 mm needles and inc **for sleeve slant on left edge** as for left front, **but meanwhile**, when work measures **37-38-39-40** cm (**14½-15-15¼-15¾** in) [**98-100-102-106** rows] total **for neck dec on right edge** as for left front.

You have **134-141-149-158** sts.

Start the back:

When work measures **55-57-59-61** cm (**21¾-22½-23¼-24** in) [**144-150-154-160** rows] total, on right edge cast on **22-**

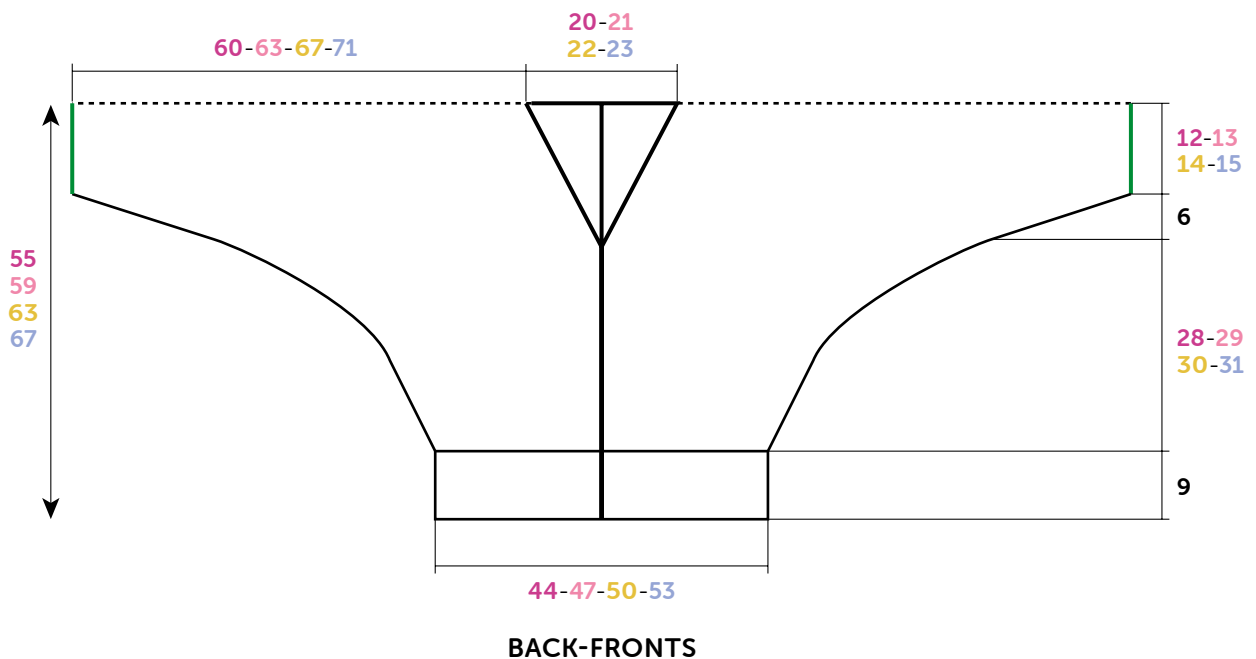

Diagram, measurements in cm

23-24-25 new sts **for back neck**, then cont on the 156-164-173-183 sts obtained until back measures 12-13-14-15 cm ($4\frac{3}{4}$ -5-5½-6 in) [30-34-36-38 rows] high.

Sleeve slant:

Cast off on right edge as for left back.

After the last dec, work 1 row on the 51-54-58-61 rem sts.

End of back:

Then cont in 1/1 Rib using 3.5 mm needles, **but** on 1st row **for M and L** dec 1 st (= 51-53-57-61 sts).

Cont as set until 1/1 Rib section measures 9 cm (3½ in) [24 rows] high.

Cast off all sts.

WRISTS (2):

Cast on 59-63-67-71 sts using 3.5 mm needles. Work:

10 rows in 1/1 Rib,

2 rows in G. st,

2 rows in St st and leave the sts on hold.

FINISHING:

Join both backs, then the fronts, with an invisible seam on **WS** of work, 2 sts in from edge.

Graft (see Grafting instructions on bergeredefrance.com/advice) open wrist to lower edge of each sleeve (= green lines on diagram).

Using 3.5 mm needles, pick up 125-131-139-145 sts along the edge of neck and cast them off kwise on **WS**.

Sew sleeve seams and sides of sweater. Secure and weave in ends.