

M 6 1 6 5

Pull manches courtes

Trui met korte mouwen — Short sleeves sweater

Un savoir-faire depuis 1946

La fabrication de la laine à tricoter est un savoir-faire chez Bergère de France depuis 1946. Depuis tout ce temps, nous préparons les matières premières et les transformons dans nos ateliers. En choisissant la laine Bergère de France, vous achetez directement chez le fabricant.



Une filature

CERTIFIÉE OEKO-TEX DEPUIS 2023



*“ Vous avez la garantie
d’un produit sain pour
la famille et bébé !*

Depuis 2023, Bergère de France est certifié OEKO-TEX Classe 1. Cela indique que nos fils à tricoter sont fabriqués dans notre filature en l’absence de substances nocives dans des proportions pouvant présenter un risque pour la santé. Vous pouvez être assuré(e) de disposer d’un produit sain pour vous, votre famille et votre bébé.

Flasher-moi !



STANDARD
100

CQ 1317/1
IFTH

Édité par Bergère de France

bergeredefrance.fr

bergere-de-france.be

nl.bergere-de-france.nl

bergeredefrance.co.uk



M 6 1 6 5

Pull manches courtes

Le niveau de difficulté

BBB Facile

Les tailles

S M L XL XXL

Le nombre de pelotes en, COLOMBINE

8 9 9 10 11 Fraise 11080

Le nombre de pelotes en, 100% COTON BIO

2 2 2 2 2 Ecrû 10659

1 1 1 1 1 Azalée 10670

Le matériel

Les aiguilles n° 3,5 et n° 4.

Les points employés

CÔTES 1/1, aig. n° 3,5.

POINT FANTAISIE, aig. n° 4. Sur un nombre de m. impair.

1er rg (endroit du travail) : 1 m. endroit, 1 m. envers, 1 m. endroit, 1 m. envers, 1 m. endroit et ainsi de suite...

2ème rg : 1 m. envers, 1 m. endroit, 1 m. envers, 1 m. endroit, 1 m. envers et ainsi de suite...

3ème et 4ème rgs : endroit.

5ème rg : reprendre au 1er rg.

L'échantillon

Pour réussir votre modèle, il est important de tricoter l'échantillon (consulter nos astuces et conseils sur bergeredefrance.fr/apprendre-tricot-crochet).

Un carré de 10 cm point fantaisie = 27 m. et 35 rgs.

La réalisation

DOS :

Monter **115-127-137-151-165** m. **Azalée** aig. n° 3,5. Tricoter **2 cm (6 rgs)** côtes 1/1 **Ecrû**.

Continuer point fantaisie **Fraise** aig. n° 4.

Emmanchures :

A **35-36-36-37-38** cm (**122-126-126-128-132** rgs) de hauteur totale, rabattre de chaque côté tous les 2 rgs :

S : 2 x 3 m., 2 x 2 m., 3 x 1 m.

M : 1 x 4 m., 1 x 3 m., 2 x 2 m., 4 x 1 m.

L : 1 x 4 m., 1 x 3 m., 3 x 2 m., 3 x 1 m.

XL : 2 x 4 m., 1 x 3 m., 2 x 2 m., 5 x 1 m.

XXL : 1 x 5 m., 1 x 4 m., 2 x 3 m., 2 x 2 m., 6 x 1 m.

Puis, continuer sur les **89-97-105-111-115** m. restantes.

Épaules et encolure :

A **52-54-56-58-60** cm (**180-188-196-200-208** rgs) de hauteur totale, **pour les épaules** rabattre de chaque côté tous les 2 rgs :

S : 4 x 3 m., 1 x 4 m.,

M : 2 x 3 m., 3 x 4 m.,

L : 4 x 4 m., 1 x 5 m.,

XL : 2 x 4 m., 3 x 5 m.,

XXL : 1 x 4 m., 4 x 5 m.,

en même temps que la 1ère diminution d'épaule, **pour l'encolure** rabattre les **45-49-51-53-55** m. centrales, puis continuer chaque côté séparément en rabattant côté encolure tous les 2 rgs 1 x 3 m., 1 x 2 m., 1 x 1 m.

DEVANT :

Tricoter comme le dos jusqu'aux emmanchures.

Emmanchures :

Rabattre comme au dos, puis continuer sur les **89-97-105-111-115** m. restantes.

Encolure :

A **42-44-46-48-50** cm (**146-154-162-166-174** rgs) de hauteur totale, rabattre les **31-35-37-39-41** m. centrales, puis continuer chaque côté séparément en rabattant côté encolure tous les 2 rgs 1 x 3 m., 1 x 2 m., 4 x 1 m. ; puis tous les 4 rgs 4 x 1 m.

Épaules :

Rabattre comme au dos.

MANCHES :

Monter **71-77-83-89-93** m. **Azalée** aig. n° 3,5. Tricoter **2 cm (6 rgs)** côtes 1/1 **Ecrû**.

Continuer point fantaisie **Fraise** aig. n° 4 en augmentant de chaque côté à 2 m. du bord :

S et M : 6 x 1 m. tous les 8 rgs.

L : 5 x 1 m. tous les 8 rgs, 2 x 1 m. tous les 6 rgs.

XL : 2 x 1 m. tous les 8 rgs, 6 x 1 m. tous les 6 rgs.

XXL : 7 x 1 m. tous les 6 rgs, 3 x 1 m. tous les 4 rgs.

Puis, continuer sur les **83-89-97-105-113** m. obtenues.

Tête de manche :

A **18-18-19-19-19** cm (**62-62-66-66-66** rgs) de hauteur totale, rabattre de chaque côté :

S : tous les 2 rgs 1 x 4 m., 1 x 3 m., 3 x 2 m., 3 x 1 m. ; tous les 4 rgs 4 x 1 m. ; puis tous les 2 rgs 3 x 1 m., 2 x 2 m., 2 x 3 m. et les 17 m. restantes.

M : tous les 2 rgs 1 x 4 m., 1 x 3 m., 3 x 2 m., 4 x 1 m. ; tous les 4 rgs 4 x 1 m. ; puis tous les 2 rgs 3 x 1 m., 3 x 2 m., 2 x 3 m. et les 17 m. restantes.

L : tous les 2 rgs 1 x 4 m., 2 x 3 m., 3 x 2 m., 4 x 1 m. ; tous les 4 rgs 3 x 1 m. ; puis tous les 2 rgs 5 x 1 m., 3 x 2 m., 2 x 3 m. et les 17 m. restantes.

XL : tous les 2 rgs 2 x 4 m., 1 x 3 m., 4 x 2 m., 3 x 1 m. ; tous les

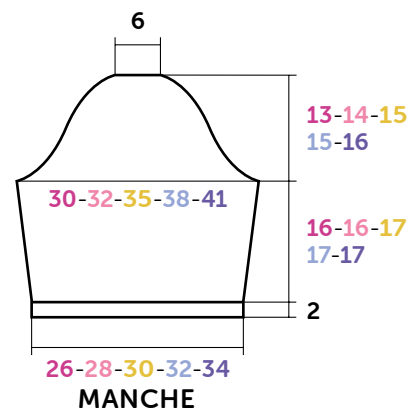
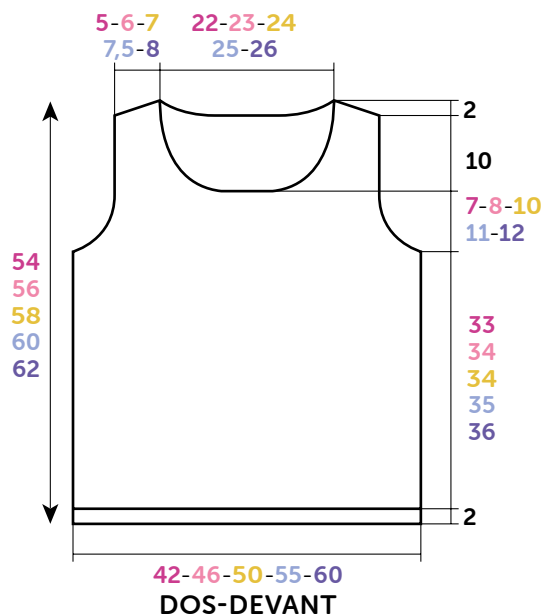

Croquis, mesures en cm

4 rgs 3 x 1 m. ; puis tous les 2 rgs 4 x 1 m., 4 x 2 m., 1 x 3 m., 1 x 4 m. et les 17 m. restantes.

XXL : tous les 2 rgs 1 x 5 m., 1 x 4 m., 1 x 3 m., 4 x 2 m., 4 x 1 m. ; tous les 4 rgs 4 x 1 m. ; puis tous les 2 rgs 3 x 1 m., 2 x 2 m., 3 x 3 m., 1 x 4 m. et les 17 m. restantes.

COL :

Monter **189-193-197-201-205** m. *Azalée* aig. n° 3,5. Tricoter **2** cm (**6** rgs) côtes 1/1 *Ecrû* et laisser les m. en attente.

FINITIONS :

Assembler les épaules.

Poser à points arrière le col au bord de l'encolure. Puis, assembler les petits côtés.

Coudre la tête des manches au bord des emmanchures.

Faire la couture des manches et des côtés du pull.



M 6 1 6 5

Trui met korte mouwen

Moeilijkheidsgraad

BBB Makkelijk

Maten

S M L XL XXL

Aantal ballen in COLOMBINE

8 9 9 10 11 Fraise 11080

Aantal ballen in 100% COTON BIO

2 2 2 2 2 Ecrú 10659

1 1 1 1 1 Azalée 10670

Benodigheden

Breinaalden nr. 3,5 en nr. 4.

Gebruikte steken

BOORDSTEEK 1/1, nld. nr. 3,5.

FANTASIESTEEK, nld. nr. 4. Over een oneven aantal st.

1e nld. (goede kant van het werk) : 1 st. recht, 1 st. averecht, 1 st. recht, 1 st. averecht, 1 st. recht en zo verder...

2e nld. : 1 st. averecht, 1 st. recht, 1 st. averecht, 1 st. recht, 1 st. averecht en zo verder...

3e en 4e nld. : recht.

5e nld. : herhalen vanaf de 1e nld.

Proeflapje

Voor het slagen van je model is het belangrijk om het proeflapje te breien (zie tips en raad op bergeredefrance.nl/conseils).

Een vierkant van 10 cm in fantasiesteek = 27 st. en 35 nld.

Uitvoering

RUGPAND :

Met nld. nr. 3,5 en **Azalée 115-127-137-151-165** st. opzetten en 2 cm (6 nld.) boordsteek 1/1 met **Ecrú** breien.

Verder breien met nld. nr. 4 en **Fraise** in fantasiesteek.

Armsgaten :

Op **35-36-36-37-38** cm (**122-126-126-128-132** nld.) totale hoogte aan beide kanten elke 2e nld. afkanten voor :

S : 2 x 3 st., 2 x 2 st., 3 x 1 st.

M : 1 x 4 st., 1 x 3 st., 2 x 2 st., 4 x 1 st.

L : 1 x 4 st., 1 x 3 st., 3 x 2 st., 3 x 1 st.

XL : 2 x 4 st., 1 x 3 st., 2 x 2 st., 5 x 1 st.

XXL : 1 x 5 st., 1 x 4 st., 2 x 3 st., 2 x 2 st., 6 x 1 st.

Dan verder breien over de overige **89-97-105-111-115** st.

Schouders en hals :

Op **52-54-56-58-60** cm (**180-188-196-200-208** nld.) totale hoogte **voor de schouders** aan beide kanten elke 2e nld. afkanten voor :

S : 4 x 3 st., 1 x 4 st.,

M : 2 x 3 st., 3 x 4 st.,

L : 4 x 4 st., 1 x 5 st.,

XL : 2 x 4 st., 3 x 5 st.,

XXL : 1 x 4 st., 4 x 5 st.,

tegelijk met de 1e schoudermindering **voor de hals** de middelste **45-49-51-53-55** st. afkanten, elke kant apart verder breien en hierbij aan de halskant elke 2e nld. 1 x 3 st., 1 x 2 st., 1 x 1 st. afkanten.

VOORPAND :

Breien als het rugpand tot aan de armsgaten.

Armsgaten :

Afkanten als voor het rugpand, dan verder breien over de overige **89-97-105-111-115** st.

Hals :

Op **42-44-46-48-50** cm (**146-154-162-166-174** nld.) totale hoogte de middelste **31-35-37-39-41** st. afkanten, elke kant apart verder breien en hierbij aan de halskant elke 2e nld. 1 x 3 st., 1 x 2 st., 4 x 1 st. ; dan elke 4e nld. 4 x 1 st. afkanten.

MOUWEN :

Met nld. nr. 3,5 en **Azalée 71-77-83-89-93** st. opzetten en 2 cm (6 nld.) boordsteek 1/1 met **Ecrú** breien.

Verder breien met nld. nr. 4 en **Fraise** in fantasiesteek en hierbij aan beide kanten op 2 st. uit de kant meerderen voor :

S en M : 6 x 1 st. elke 8e nld.

L : 5 x 1 st. elke 8e nld., 2 x 1 st. elke 6e nld.

XL : 2 x 1 st. elke 8e nld., 6 x 1 st. elke 6e nld.

XXL : 7 x 1 st. elke 6e nld., 3 x 1 st. elke 4e nld.

Dan verder breien over de verkregen **83-89-97-105-113** st.

Mouwkop :

Op **18-18-19-19-19** cm (**62-62-66-66-66** nld.) totale hoogte aan beide kanten afkanten voor :

S : elke 2e nld. 1 x 4 st., 1 x 3 st., 3 x 2 st., 3 x 1 st. ; elke 4e nld. 4 x 1 st. ; dan elke 2e nld. 3 x 1 st., 2 x 2 st., 2 x 3 st. en de overige 17 st.

M : elke 2e nld. 1 x 4 st., 1 x 3 st., 3 x 2 st., 4 x 1 st. ; elke 4e nld. 4 x 1 st. ; dan elke 2e nld. 3 x 1 st., 3 x 2 st., 2 x 3 st. en de overige 17 st.

L : elke 2e nld. 1 x 4 st., 2 x 3 st., 3 x 2 st., 4 x 1 st. ; elke 4e nld. 3 x 1 st. ; dan elke 2e nld. 5 x 1 st., 3 x 2 st., 2 x 3 st. en de overige 17 st.

XL : elke 2e nld. 2 x 4 st., 1 x 3 st., 4 x 2 st., 3 x 1 st. ; elke 4e nld. 3 x 1 st. ; dan elke 2e nld. 4 x 1 st., 4 x 2 st., 1 x 3 st., 1 x 4 st. en de overige 17 st.

XXL : elke 2e nld. 1 x 5 st., 1 x 4 st., 1 x 3 st., 4 x 2 st., 4 x 1 st. ;

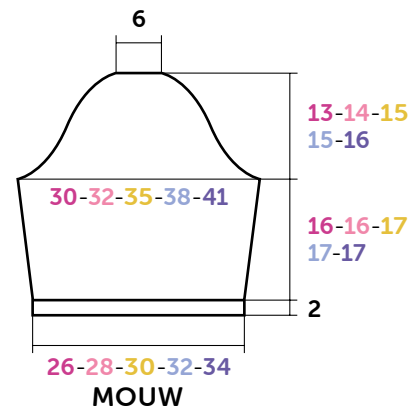
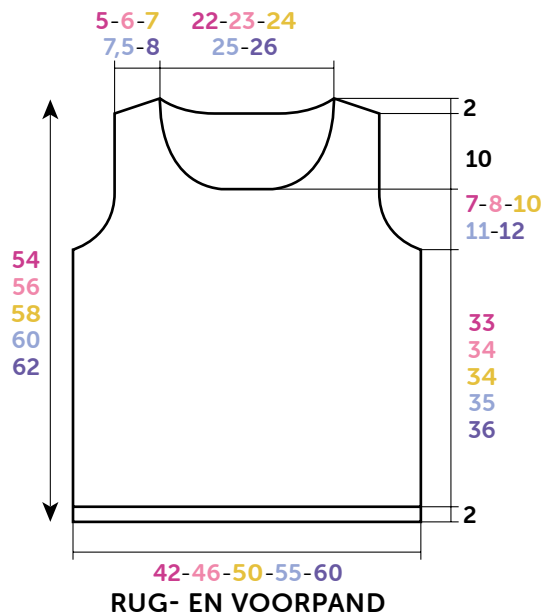

Tekening, maten in cm

elke 4e nld. 4 x 1 st. ; dan elke 2e nld. 3 x 1 st., 2 x 2 st., 3 x 3 st., 1 x 4 st. en de overige 17 st.

HALSBIES :

Met nld. nr. 3,5 en **Azalée 189-193-197-201-205** st. opzetten, 2 cm (6 nld.) boordsteek 1/1 met **Ecrú** breien en dan de st. laten wachten.

AFWERKING :

De schouders aan elkaar naaien.

De bies met de stiksteek langs de hals naaien, dan de zijkantjes aan elkaar naaien.

De mouwkoppen langs de armsgaten naaien.

De mouw- en zijnaden van de trui aan elkaar naaien.



M 6 1 6 5

Short sleeves sweater

Level of difficulty

BBB Easy

Sizes

S M L XL XXL

Number of balls, using COLOMBINE

8 9 9 10 11 Fraise 11080 (A)

Number of balls, using 100% COTON BIO

2 2 2 2 2 Ecru 10659 (B)

1 1 1 1 1 Azalée 10670 (C)

Needles and notions

3.5 mm and 4.0 mm needles.

Stitches used

1/1 RIB, using 3.5 mm needles.

PATTERN STITCH, using 4.0 mm needles. Worked on an uneven number of sts.

Row 1 (Right side): k 1, p 1, k 1, p 1, k 1 and so on...

Row 2: p 1, k 1, p 1, k 1, p 1 and so on...

Row 3 and 4: knit.

Row 5: repeat from row 1.

Tension/Gauge

To achieve a good result, it is essential to make a tension square (see our tips and tricks on bergeredefrance.com/ advices).

27 sts and 35 rows in Pattern stitch = 10 cm (4 in) square.

To make

BACK:

Cast on **115-127-137-151-165** sts using 3.5 mm needles and **C**. Work **2 cm (3/4 in) [6 rows]** in 1/1 Rib with **B**.

Continue in Pattern stitch with **A** using 4.0 mm needles until work measures **35-36-36-37-38 cm (13 3/4-14 1/4-14 1/4-14 1/2-15 in) [122-126-126-128-132 rows]** total.

Armholes:

Cast off at the beginning of every row:

S: 4 times 3 sts, 4 times 2 sts, 6 times 1 st

M: twice 4 sts, twice 3 sts, 4 times 2 sts, 8 times 1 st

L: twice 4 sts, twice 3 sts, 6 times 2 sts, 6 times 1 st

XL: 4 times 4 sts, twice 3 sts, 4 times 2 sts, 10 times 1 st

XXL: twice 5 sts, twice 4 sts, 4 times 3 sts, 4 times 2 sts, 12 times 1 st.

Then continue on the **89-97-105-111-115** remaining sts until work measures **52-54-56-58-60 cm (20 1/2-21 1/4-22-22 3/4-23 1/2 in) [180-188-196-200-208 rows]** total.

Shoulders and neck:

For the shoulders cast off at the beginning of every row:

S: 8 times 3 sts, twice 4 sts,

M: 4 times 3 sts, 6 times 4 sts,

L: 8 times 4 sts, twice 5 sts,

XL: 4 times 4 sts, 6 times 5 sts,

XXL: twice 4 sts, 8 times 5 sts,

at the same time when working the 1st shoulder decrease, **for neck** cast off the **45-49-51-53-55** center sts, then continue each side separately and cast off on neck side every 2nd row once 3 sts, once 2 sts, once 1 st.

FRONT:

Work as for back up to armholes.

Armholes:

Cast off as for back, then continue on the **89-97-105-111-115** remaining sts until work measures **42-44-46-48-50 cm (16 1/2-17 1/4-18-19-19 3/4 in) [146-154-162-166-174 rows]** total.

Neck:

Cast off the **31-35-37-39-41** sts, then continue each side separately and cast off on neck side every 2nd row once 3 sts, once 2 sts, 4 times 1 st; then every 4th row 4 times 1 st.

Shoulder:

Cast off at beg of every alt row as for Back.

SLEEVES:

Cast on **71-77-83-89-93** sts using 3.5 mm needles and **C**. Work **2 cm (3/4 in) [6 rows]** in 1/1 Rib with **B**.

Continue in Pattern stitch using 4.0 mm needles and **A** and increase at each end, 2 sts in from edge:

S and M: 6 times 1 st every 8th row.

L: 5 times 1 st every 8th row, twice 1 st every 6th row.

XL: twice 1 st every 8th row, 6 times 1 st every 6th row.

XXL: 7 times 1 st every 6th row, 3 times 1 st every 4th row.

Then continue on the **83-89-97-105-113** sts obtained until work measures **18-18-19-19-19 cm (7-7-7 1/2-7 1/2-7 1/2 in) [62-62-66-66-66 rows]** total.

Top of sleeve:

Cast off at the beg of every row as foll: **5 sts 0-0-0-0-2** times, **4 sts 2-2-2-4-2** times, **3 sts 2-2-4-2-2** times, **2 sts 6-6-6-8-8** times. **57-63-65-67-73** sts rem.

Next row (RS - dec): k2, k2 tog, work to last 4 sts, sl 1, k1, pssso, k2. Rep this dec on every foll RS row **2-3-3-2-3** more times, then on every foll 4th row **4-4-3-3-4** times, then on every foll RS row **3-3-5-4-3** times. **37-41-41-47-51** sts rem.

Then cast off at the beg of every row as foll: **2 sts 4-6-6-8-4** times, then **3 sts 4-4-4-2-6** times, **4 sts 0-0-0-2-2** times & the rem **17** sts.

COLLAR:

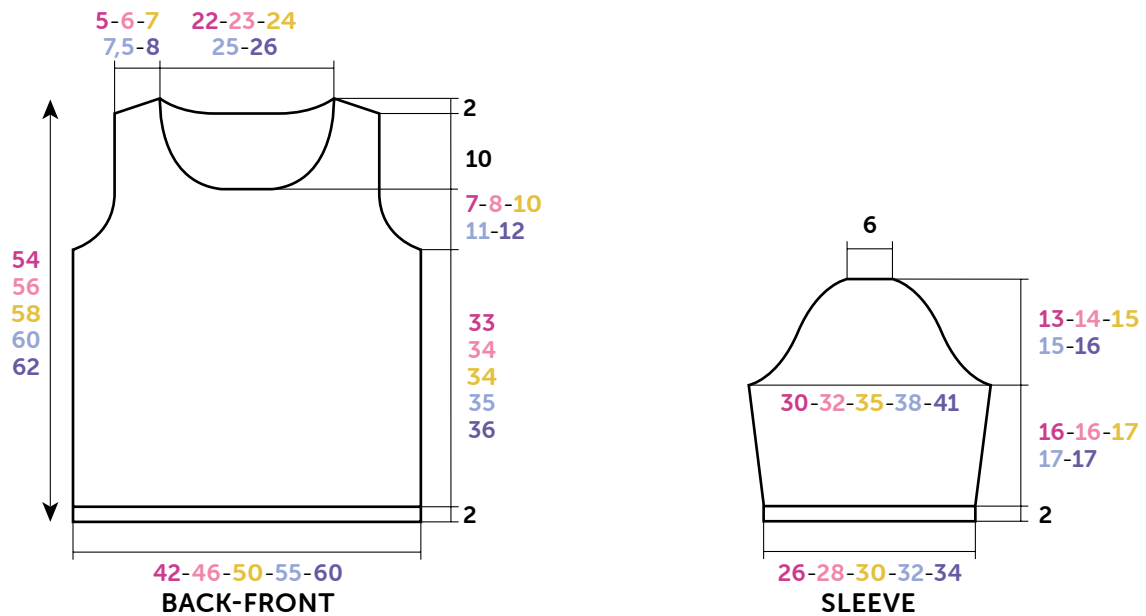

Diagram, measurements in cm

Cast on **189-193-197-201-205** sts using 3.5 mm needles and **C**. Work **2 cm** ($\frac{3}{4}$ in) [**6** rows] in 1/1 Rib with **B** and leave the sts on hold.

FINISHING:

Join the shoulder seams.

Graft (see Grafting instructions on bergeredefrance.com/advice) the collar to edge of neck. Then, join the shorter sides. Sew top of sleeves to edge of armholes.

Sew sleeve seams and sides of sweater.

Secure and weave in ends.