

M 2 8 8 5

Pull rayé manches à volants

Gestreepte trui — Striped sweater with frilled sleeves

Un savoir-faire depuis 1946

La fabrication de la laine à tricoter est un savoir-faire chez Bergère de France depuis 1946. Depuis tout ce temps, nous préparons les matières premières et les transformons dans nos ateliers. En choisissant la laine Bergère de France, vous achetez directement chez le fabricant.



Une filature

CERTIFIÉE OEKO-TEX DEPUIS 2023



*“ Vous avez la garantie
d’un produit sain pour
la famille et bébé !*

Depuis 2023, Bergère de France est certifié OEKO-TEX Classe 1. Cela indique que nos fils à tricoter sont fabriqués dans notre filature en l’absence de substances nocives dans des proportions pouvant présenter un risque pour la santé. Vous pouvez être assuré(e) de disposer d’un produit sain pour vous, votre famille et votre bébé.

Flasher-moi !



Édité par Bergère de France

bergeredefrance.fr

bergere-de-france.be

nl.bergere-de-france.nl

bergeredefrance.co.uk



M 2 8 8 5

Pull rayé manches à volants

Le niveau de difficulté

BBBBBB Facile

Les tailles

S M L XL XXL

Le nombre de pelotes en, 100% COTON BIO

6 6 7 8 8 Blanc 10658

2 2 2 2 2 Gazon 10674

Le matériel

Les aiguilles n° 2,5 et n° 3.

Du fil élastique rond réf. 31223.

Les points employés

CÔTES 1/1, aig. n° 2,5.

JERSEY ENDROIT, aig. n° 3.

Rayures : Tricoter 6 rgs Blanc, 2 rgs Gazon. Répéter ces 8 rgs.

CÔTES 5/3, aig. n° 2,5. Sur un nombre de m. divisible par 8 + 7.

1er rg (endroit du travail) : 6 m. endroit, * 3 m. envers, 5 m. endroit *, répéter de * à * en terminant par 6 m. endroit au lieu de 5.

2ème rg : 6 m. envers, * 3 m. endroit, 5 m. envers *, répéter de * à * en terminant par 6 m. envers au lieu de 5.

Répéter ces 2 rgs.

POINT MOUSSE, aig. n° 2,5.

L'échantillon

Pour réussir votre modèle, il est important de tricoter l'échantillon (consulter nos astuces et conseils sur

bergeredefrance.fr/conseils).

Un carré de 10 cm jersey endroit rayé = 26 m. et 32 rgs.

La réalisation du pull

DOS :

Monter 115-127-137-149-165 m. Blanc aig. n° 2,5. Tricoter 4 cm (18 rgs) côtes 1/1, mais au dernier rg pour S - XL et XXL augmenter 1 m. (= 116-127-137-150-166 m.).

Continuer jersey endroit rayé aig. n° 3 en commençant :

S et XL : comme l'explication.

M et L : par 2 rgs Blanc au lieu de 6.

XXL : par 2 rgs Gazon, puis l'explication.

Raglan et changement de point :

À 33-34-34-35-36 cm (110-114-114-118-120 rgs) de hauteur totale, pour le raglan de chaque côté rabattre 4-5-5-6-8 m., puis diminuer à 2 m. du bord :

S : * 2 x 1 m. tous les 2 rgs, 1 x 1 m. tous les 4 rgs *, tricoter 8 fois de * à *, 7 x 1 m. tous les 2 rgs,

M : * 2 x 1 m. tous les 2 rgs, 1 x 1 m. tous les 4 rgs *, tricoter 7 fois de * à *, 13 x 1 m. tous les 2 rgs,

L : * 3 x 1 m. tous les 2 rgs, 1 x 1 m. tous les 4 rgs *, tricoter 6 fois de * à *, 14 x 1 m. tous les 2 rgs,

XL : * 4 x 1 m. tous les 2 rgs, 1 x 1 m. tous les 4 rgs *, tricoter 3 fois de * à *, 27 x 1 m. tous les 2 rgs,

XXL : 47 x 1 m. tous les 2 rgs,

mais entre-temps, pour le changement de point à 39-40-40-41-42 cm (130-134-134-138-140 rgs) de hauteur totale, après 2 rgs Gazon continuer jersey endroit Blanc.

Pour diminuer 1 m. à 2 m. du bord : Tricoter 2 m. endroit, 2 m. ensemble endroit, continuer le rg et lorsqu'il reste 4 m. sur l'aig. gauche, tricoter 1 surjet simple, 2 m. endroit.

Après la dernière diminution de raglan, tricoter 1 rg sur les 46-49-51-54-56 m. restantes et les rabattre pour l'encolure.

DEVANT :

Tricoter comme au dos jusqu'au raglan.

Raglan, changement de point et encolure :

À 33-34-34-35-36 cm (110-114-114-118-120 rgs) de hauteur totale, pour le raglan de chaque côté rabattre 4-5-5-6-8 m., puis diminuer à 2 m. du bord :

S : * 2 x 1 m. tous les 2 rgs, 1 x 1 m. tous les 4 rgs *, tricoter 8 fois de * à *, 2 x 1 m. tous les 2 rgs,

M : * 2 x 1 m. tous les 2 rgs, 1 x 1 m. tous les 4 rgs *, tricoter 7 fois de * à *, 8 x 1 m. tous les 2 rgs,

L : * 3 x 1 m. tous les 2 rgs, 1 x 1 m. tous les 4 rgs *, tricoter 6 fois de * à *, 9 x 1 m. tous les 2 rgs,

XL : * 4 x 1 m. tous les 2 rgs, 1 x 1 m. tous les 4 rgs *, tricoter 3 fois de * à *, 22 x 1 m. tous les 2 rgs,

XXL : 42 x 1 m. tous les 2 rgs,

mais entre-temps :

– pour le changement de point, à 39-40-40-41-42 cm (130-134-134-138-140 rgs) de hauteur totale, après 2 rgs Gazon continuer jersey endroit Blanc,

– pour l'encolure, à 48-50-52-54-56 cm (158-166-172-178-184 rgs) de hauteur totale, rabattre les 20-23-25-28-30 m. centrales, continuer chaque côté séparément en rabattant côté encolure tous les 2 rgs 2 x 3 m., 1 x 2 m., 6 x 1 m. et les 4 m. restantes.

MANCHE GAUCHE :

Monter 151-167-183-207-239 m. Blanc aig. n° 2,5. Tricoter 6 rgs côtes 5/3.

Au rg suivant, tricoter 1 m. endroit, 2 m. ensemble endroit, 1 m. endroit, 1 surjet simple, * 3 m. envers, 2 m. ensemble endroit, 1 m. endroit, 1 surjet simple *, répéter de * à *, terminer par 1 m. endroit.

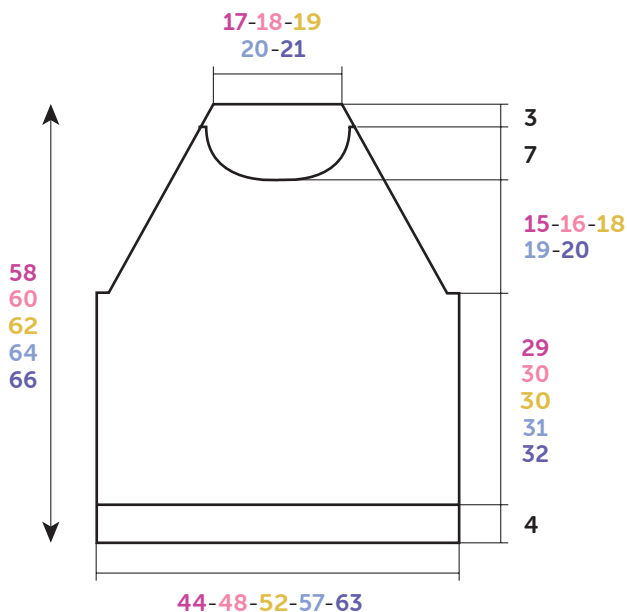

**DOS-DEVANT
RUG-EN VOORPAND**

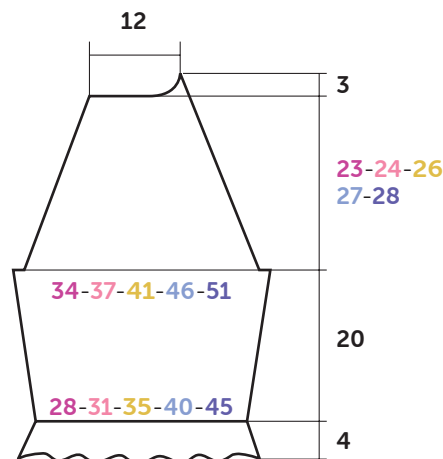

**MANCHE GAUCHE
LINKERMOUW**

Croquis, mesures en cm / Tekening, maten in cm

Tricoter **1** rg dans les différents points sur les **113-125-137-155-179** m. restantes.

Au rg suivant, tricoter **1** m. endroit, **3** m. ensemble endroit, *** 3** m. envers, **3** m. ensemble endroit *****, répéter de *** à ***, terminer par **1** m. endroit.

Tricoter **7** rgs côtes 1/1 sur les **75-83-91-103-119** m. restantes, **mais** au dernier rg **pour L et XL** augmenter **1** m. de chaque côté (= **75-83-93-105-119** m.).

Continuer jersey endroit rayé aig. n° **3** en commençant par **2** rgs Blanc au lieu de **6** et en augmentant de chaque côté à **2** m. du bord **3** x **1** m. tous les **8** rgs, **5** x **1** m. tous les **6** rgs.

Puis, continuer sur les **91-99-109-121-135** m. obtenues.

Raglan et changement de point :

A **24** cm (**82** rgs) de hauteur totale, **pour le raglan** de chaque côté rabattre **4-5-5-6-8** m., puis diminuer à droite à **2** m. du bord :

S : tous les **4** rgs **6** x **1** m., ***** tous les **2** rgs **1** x **1** m., tous les **4** rgs **1** x **1** m. *****, tricoter **8** fois de *** à ***, tous les **2** rgs **5** x **1** m.,

M : ***** tous les **2** rgs **1** x **1** m., tous les **4** rgs **1** x **1** m. *****, tricoter **12** fois de *** à ***, tous les **2** rgs **6** x **1** m.,

L : ***** tous les **2** rgs **2** x **1** m., tous les **4** rgs **1** x **1** m. *****, tricoter **8** fois de *** à ***, **•** tous les **2** rgs **1** x **1** m., tous les **4** rgs **1** x **1** m. **•**, tricoter **3** fois de **• à •**, tous les **2** rgs **5** x **1** m.,

XL : ***** tous les **2** rgs **2** x **1** m., tous les **4** rgs **1** x **1** m. *****, tricoter **7** fois de *** à ***, tous les **2** rgs **19** x **1** m.,

XXL : ***** tous les **2** rgs **3** x **1** m., tous les **4** rgs **1** x **1** m. *****, tricoter **4** fois de *** à ***, tous les **2** rgs **29** x **1** m.,

en même temps, diminuer à gauche à **2** m. du bord :

S : tous les **4** rgs **6** x **1** m., ***** tous les **2** rgs **1** x **1** m., tous les **4** rgs **1** x **1** m. *****, tricoter **8** fois de *** à ***; tous les **2** rgs **1** x **19** m., **1** x **4** m., **1** x **3** m., **1** x **2** m., **1** x **1** m. et les **5** m. restantes,

M : ***** tous les **2** rgs **1** x **1** m. tous les **4** rgs **1** x **1** m. *****, tricoter **12** fois de *** à ***, tous les **2** rgs **1** x **1** m., **1** x **19** m., **1** x **4** m., **1** x **3** m., **1** x **2** m., **1** x **1** m. et les **5** m. restantes,

L : ***** tous les **2** rgs **2** x **1** m., tous les **4** rgs **1** x **1** m. *****, tricoter **8** fois de *** à ***, **•** tous les **2** rgs **1** x **1** m., tous les **4** rgs **1** x **1** m. **•**, tricoter **3** fois de **• à •**, tous les **2** rgs **1** x **19** m., **1** x **4** m., **1** x **3** m., **1** x **2** m., **1** x **1** m. et les **5** m. restantes,

XL : ***** tous les **2** rgs **2** x **1** m., tous les **4** rgs **1** x **1** m. *****, tricoter **7** fois de *** à ***, tous les **2** rgs **14** x **1** m., **1** x **19** m., **1** x **4** m., **1** x **3** m., **1** x **2** m., **1** x **1** m. et les **5** m. restantes,

XXL : ***** tous les **2** rgs **3** x **1** m., tous les **4** rgs **1** x **1** m. *****, tricoter **4** fois de *** à ***, tous les **2** rgs **24** x **1** m., **1** x **19** m., **1** x **4** m., **1** x **3** m., **1** x **2** m., **1** x **1** m. et les **5** m. restantes, **mais entre-temps**, à **30** cm (**102** rgs) de hauteur totale **pour le changement de point**, après **2** rgs Gazon continuer jersey endroit Blanc.

MANCHE DROITE :

Comme la manche gauche en tricotant le raglan en sens inverse.

FINITIONS :

Assembler les raglans en laissant libre le raglan entre le dos et la manche droite.

Bordure d'encolure :

Au bord de l'encolure, en tricotant relever **176-181-186-191-196** m. Blanc aig. n° **2,5**. Tricoter **2** rgs point mousse et rabattre toutes les m. en les tricotant endroit sur l'envers du travail.

Assembler le dernier raglan.

Faire la couture des manches et des côtés du pull.

Au bas de chaque manche, dans le **5ème** rg côtes 1/1, glisser du fil élastique afin de resserrer les poignets.

Gestreepte trui

Gebruikte steken

BOORDSTEEK 1/1, nld. nr. 2,5.

RECHTE TRICOTSTEEK, nld. nr. 3.

Strepen : 6 nld. Blanc, 2 nld. Gazon. Deze 8 nld. herhalen.

BOORDSTEEK 5/3, nld. nr. 2,5. Over een aantal st. deelbaar door 8 + 7.

1e nld. (goede kant van het werk) : 6 st. recht, * 3 st. averecht, 5 st. recht *, herhalen van * tot * en eindigen met 6 st. recht i.p.v. met 5.

2e nld. : 6 st. averecht, * 3 st. recht, 5 st. averecht *, herhalen van * tot * en eindigen met 6 st. recht i.p.v. met 5.

Deze 2 nld. herhalen.

RIBBELSTEEK, nld. nr. 2,5.

Proeflapje

Voor het slagen van je model is het belangrijk om het proeflapje te breien (zie tips en raad op bergeredefrance.nl/conseils).

Een vierkant van 10 cm in gestreepte rechte tricotsteek = 26 st. en 32 nld.

Uitvoering van de trui

RUGPAND :

Met nld. nr. 2,5 en Blanc **115-127-137-149-165** st. opzetten, 4 cm (18 nld.) boordsteek 1/1 breien, **maar** in de laatste nld. **voor S - XL en XXL** 1 st. meerderen (= **116-127-137-150-166** st.).

Met nld. nr. 3 verder breien in gestreepte rechte tricotsteek en hierbij beginnen voor :

S en XL : volgens de beschrijving.

M en L : met 2 nld. Blanc i.p.v. met 6.

XXL : met 2 nld. Gazon, dan volgens de beschrijving.

Raglan en veranderen van steek :

Op **33-34-34-35-36** cm (**110-114-114-118-120** nld.) totale hoogte **voor de raglan** aan beide kanten **4-5-5-6-8** st. afkanten, dan op 2 st. uit de kant minderen voor :

S : * 2 x 1 st. elke 2e nld., 1 x 1 st. elke 4e nld. *, 8 keer breien van * tot *, 7 x 1 st. elke 2e nld.,

M : * 2 x 1 st. elke 2e nld., 1 x 1 st. elke 4e nld. *, 7 keer breien van * tot *, 13 x 1 st. elke 2e nld.,

L : * 3 x 1 st. elke 2e nld., 1 x 1 st. elke 4e nld. *, 6 keer breien van * tot *, 14 x 1 st. elke 2e nld.,

XL : * 4 x 1 st. elke 2e nld., 1 x 1 st. elke 4e nld. *, 3 keer breien van * tot *, 27 x 1 st. elke 2e nld.,

XXL : 47 x 1 st. elke 2e nld.,

maar ondertussen voor het veranderen van de steek op **39-40-40-41-42** cm (**130-134-134-138-140** nld.) totale hoogte na **2** nld. Gazon verder breien in rechte tricotsteek Blanc.

Voor het minderen van 1 st. op 2 st. uit de kant : 2 st. recht, 2 st. samen recht breien, de nld. verder breien en als er nog 4 st. op de linkernld. over zijn, dan 1 overhaling en 2 st. recht breien.

Na de laatste raglanmindering **1** nld. breien over de overige **46-49-51-54-56** st. en ze dan afkanten **voor de hals**.

VOORPAND :

Breien als het rugpand tot aan de raglan.

Raglan, veranderen van steek en hals :

Op **33-34-34-35-36** cm (**110-114-114-118-120** nld.) totale hoogte **voor de raglan** aan beide kanten **4-5-5-6-8** st. afkanten, dan op 2 st. uit de kant minderen voor :

S : * 2 x 1 st. elke 2e nld., 1 x 1 st. elke 4e nld. *, 8 keer breien van * tot *, 2 x 1 st. elke 2e nld.,

M : * 2 x 1 st. elke 2e nld., 1 x 1 st. elke 4e nld. *, 7 keer breien van * tot *, 8 x 1 st. elke 2e nld.,

L : * 3 x 1 st. elke 2e nld., 1 x 1 st. elke 4e nld. *, 6 keer breien van * tot *, 9 x 1 st. elke 2e nld.,

XL : * 4 x 1 st. elke 2e nld., 1 x 1 st. elke 4e nld. *, 3 keer breien van * tot *, 22 x 1 st. elke 2e nld.,

XXL : 42 x 1 st. elke 2e nld.,

maar ondertussen :

– **voor het veranderen van steek**, op **39-40-40-41-42** cm (**130-134-134-138-140** nld.) totale hoogte na **2** nld. Gazon verder breien in rechte tricotsteek Blanc,

– **voor de hals**, op **48-50-52-54-56** cm (**158-166-172-178-184** nld.) totale hoogte de middelste **20-23-25-28-30** st. afkanten, elke kant apart verder breien en hierbij aan de halskant elke 2e nld. 2 x 3 st., 1 x 2 st., 6 x 1 st. en de overige 4 st. afkanten.

LINKERMOUW :

Met nld. nr. 2,5 en Blanc **151-167-183-207-239** st. opzetten en **6** nld. boordsteek 5/3 breien.

In de volgende nld. breien : 1 st. recht, 2 st. samen recht, 1 st. recht, 1 overhaling, * 3 st. averecht, 2 st. samen recht, 1 st. recht, 1 overhaling *, herhalen van * tot *, eindigen met 1 st. recht.

1 nld. breien in de verschillende steken over de overige **113-125-137-155-179** st.

In de volgende nld. breien : 1 st. recht, 3 st. samen recht, * 3 st. averecht, 3 st. samen recht *, herhalen van * tot *, eindigen met 1 st. recht.

7 nld. boordsteek 1/1 breien over de overige **75-83-91-103-119** st., **maar** in de laatste nld. **voor L en XL** aan beide kanten 1 st. meerderen (= **75-83-93-105-119** st.).

Verder breien met nld. nr. **3** in gestreepte rechte tricotsteek en hierbij beginnen met **2** nld. Blanc i.p.v. met 6 en aan beide kanten op 2 st. uit de kant 3 x 1 st. elke 8e nld., 5 x 1 st. elke 6e nld. meerderen.

Dan verder breien over de verkregen **91-99-109-121-135** st.

Raglan en veranderen van steek :

Op **24** cm (**82** nld.) totale hoogte **voor de raglan** aan beide kanten **4-5-5-6-8** st. afkanten, dan rechts op 2 st. uit de kant minderen voor :

S : elke 4e nld. 6 x 1 st., * elke 2e nld. 1 x 1 st., elke 4e nld. 1 x 1 st. *, 8 keer breien van * tot *, elke 2e nld. 5 x 1 st.,

M : * elke 2e nld. 1 x 1 st., elke 4e nld. 1 x 1 st. *, 12 keer breien van * tot *, elke 2e nld. 6 x 1 st.,

L : * elke 2e nld. 2 x 1 st., elke 4e nld. 1 x 1 st. *, 8 keer breien van * tot *, • elke 2e nld. 1 x 1 st., elke 4e nld. 1 x 1 st. •, 3 keer breien van • tot •, elke 2e nld. 5 x 1 st.,

XL : * elke 2e nld. 2 x 1 st., elke 4e nld. 1 x 1 st. *, 7 keer breien van * tot *, elke 2e nld. 19 x 1 st.,

XXL : * elke 2e nld. 3 x 1 st., elke 4e nld. 1 x 1 st. *, 4 keer breien van * tot *, elke 2e nld. 29 x 1 st.,

tegelijk links op 2 st. uit de kant minderen voor :

S : elke 4e nld. 6 x 1 st., * elke 2e nld. 1 x 1 st., elke 4e nld. 1 x 1 st. *, 8 keer breien van * tot *; elke 2e nld. 1 x 19 st., 1 x 4 st., 1 x 3 st., 1 x 2 st., 1 x 1 st. en de overige 5 st.,

M : * elke 2e nld. 1 x 1 st., elke 4e nld. 1 x 1 st. *, 12 keer breien van * tot *, elke 2e nld. 1 x 1 st., 1 x 19 st., 1 x 4 st., 1 x 3 st., 1 x 2 st., 1 x 1 st. en de overige 5 st.,

L : * elke 2e nld. 2 x 1 st., elke 4e nld. 1 x 1 st. *, 8 keer breien van * tot *, • elke 2e nld. 1 x 1 st., elke 4e nld. 1 x 1 st. •, 3 keer breien van • tot •, elke 2e nld. 1 x 19 st., 1 x 4 st., 1 x 3 st., 1 x 2 st., 1 x 1 st. en de overige 5 st.,

XL : * elke 2e nld. 2 x 1 st., elke 4e nld. 1 x 1 st. *, 7 keer breien van * tot *, elke 2e nld. 14 x 1 st., 1 x 19 st., 1 x 4 st., 1 x 3 st., 1 x 2 st., 1 x 1 st. en de overige 5 st.,

XXL : * elke 2e nld. 3 x 1 st., elke 4e nld. 1 x 1 st. *, 4 keer breien van *, tot *, elke 2e nld. 24 x 1 st., 1 x 19 st., 1 x 4 st., 1 x 3 st., 1 x 2 st., 1 x 1 st. en de overige 5 st.,
maar ondertussen op **30** cm (**102** nld.) totale hoogte **voor het veranderen van steek**, na **2** nld. Gazon verder breien in rechte tricotsteek Blanc.

RECHTERMOUW :

Als de linkermouw, maar de raglan in spiegelbeeld breien.

AFWERKING :

De ragnannaden aan elkaar naaien en hierbij de raglan tussen het rugpand en de rechtermouw open laten.

Halsbies :

Langs de hals al breiend met nld. nr. 2,5 en Blanc **176-181-186-191-196** st. opnemen, **2** nld. ribbelsteek breien, dan alle st. afkanten en ze hierbij recht breien op de achterkant van het werk.

De laatste raglannaad aan elkaar naaien.

De mouw- en zijnaden van de trui aan elkaar naaien.

Onderaan elke mouw, door de **5e nld.** boordsteek 1/1, elastiek rijgen om de manchetten in te nemen.



M 2 8 8 5

Striped sweater with frilled sleeves

Difficulty level

BBBBBB Easy

Sizes

S M L XL XXL

The number of balls in, 100% COTON BIO

6 6 7 8 8 Blanc 10658 (A)

2 2 2 2 2 Gazon 10674 (B)

Equipment needed

2.5 mm & 3.0 mm needles.

Round elastic ref. 31223.

Stitches used

1/1 RIB, using 2.5 mm needles.

STOCKING STITCH (ST ST), using 3.0 mm needles.

Stripes : Work 6 rows Col A, 2 rows Col B. Rep these 8 rows.

5/3 RIB, using 2.5 mm needles. Over a number of sts divisible by 8 + 7.

Row 1 (RS) : k6, * p3, k5 *, rep from * to * ending with k6 instead of 5.

Row 2 : p6, * k3, p5 *, rep from * to * ending with p6 instead of 5.

Rep these 2 rows.

GARTER STITCH (G ST) using 2.5 mm needles

Tension/Gauge

To achieve a good result it is essential to make a tension square (see our hints & tips at bergeredefrance.com/advices).

A 10 cm (4 in) square of striped St St using 3.0 mm needles = 26 sts & 32 rows.

To make the sweater

BACK :

Using 2.5 mm needles & Col A CO 115-127-137-149-165 sts. Work 4 cm (1½ in) (18 rgs) 1/1 rib, but on the last row for S - XL & XXL inc 1 st. (= 116-127-137-150-166 sts).

Change to 3.0 mm needles & cont in striped St St starting as foll :

S & XL : as explanation.

M & L : with 2 rows Col A instead of 6.

XXL : with 2 rows Col B, then as explanation.

Raglan & change of pattern :

When work measures 33-34-34-35-36 cm [13-13¼-13¼-13¼-14 in] (110-114-114-118-120 rows) total, for the raglan cast off 4-5-5-6-8 sts at beg of next 2 rows.

Then, dec (2 sts in from edge) as foll:

(To Dec 2 sts in from edge: k2, k2tog, work to last 4 sts, sl 1, k1, pssso, k2).

S : * 1 st at each edge of every RS row twice, then 1 st at each edge of foll 4th row *, work from * to * 8 times, then 1 st at each edge of every RS row 7 times,

M : * 1 st at each edge of every RS row twice, then 1 st at each edge of foll 4th row *, work from * to * 7 times, then 1 st at each edge of every RS row 13 times,

L : * 1 st at each edge of every RS row 3 times, then 1 st at each edge of foll 4th row *, work from * to * 6 times, then 1 st at each edge of every RS row 14 times,

XL : * 1 st at each edge of every RS row 4 times, then 1 st at each edge of foll 4th row *, work from * to * 3 times, then 1 st at each edge of every RS row 27 times,

XXL : 1 st at each edge of every RS row 47 times,

but at the same time, for the change of pattern when work measures 39-40-40-41-42 cm [15¼-15¾-15¾-16-16½ in] (130-134-134-138-140 rows) total, after 2 rows Col B cont in St St using Col A.

After the final dec work 1 row on the rem 46-49-51-54-56 sts then cast off for the neck.

FRONT :

Work as for back until the raglan.

Raglan, change of pattern & neck :

When work measures 33-34-34-35-36 cm [13-13¼-13¼-13¼-14 in] (110-114-114-118-120 rows) total, for the raglan cast off 4-5-5-6-8 sts at beg of next 2 rows.

Then, dec (2 sts in from edge) as foll:

S : * 1 st at each edge of every RS row twice, then 1 st at each edge of foll 4th row *, work from * to * 8 times, then 1 st at each edge of every RS row 2 times,

M : * 1 st at each edge of every RS row twice, then 1 st at each edge of foll 4th row *, work from * to * 7 times, then 1 st at each edge of every RS row 8 times,

L : * 1 st at each edge of every RS row 3 times, then 1 st at each edge of foll 4th row *, work from * to * 6 times, then 1 st at each edge of every RS row 9 times,

XL : * 1 st at each edge of every RS row 4 times, then 1 st at each edge of foll 4th row *, work from * to * 3 times, then 1 st at each edge of every RS row 22 times,

XXL : 1 st at each edge of every RS row 42 times,

but at the same time :

– for the change of pattern, when work measures 39-40-40-41-42 cm [15¼-15¾-15¾-16-16½ in] (130-134-134-138-140 rows) total, after 2 rows Col B cont in St St using Col A,

– for the neck, when work measures 48-50-52-54-56 cm [18¾-19¾-20½-21¼-22 in] (158-166-172-178-184 rows)

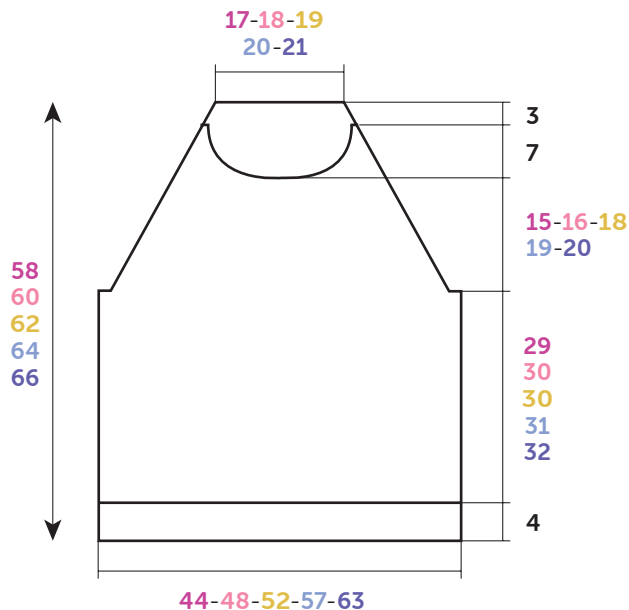

BACK-FRONT

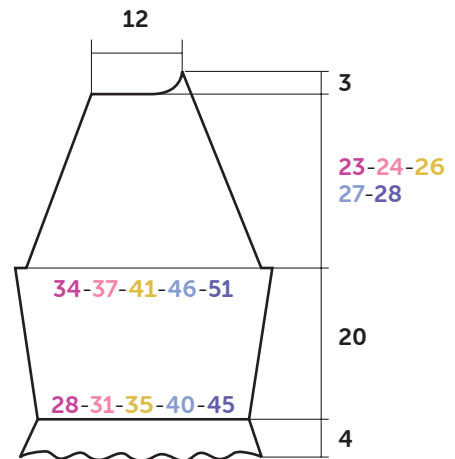

LEFT SLEEVE

Diagram, measurements in cm

total, cast off the central 20-23-25-28-30 sts, then cont each side separately casting off at the neck edge on every alt row as foll: 3 sts twice, 2 sts once, 1 st 6 times & the rem 4 sts.

LEFT SLEEVE :

Using 2.5 mm needles & Col A CO 151-167-183-207-239 sts. Work 6 rows 5/3 rib.

Next row, k1, k2tog, k1, sl 1, k1, p3, k2tog, k1, sl 1, k1, p3, rep from * to *, ending with k1.

Work 1 row as the stitches present (k over k, p over p) on the rem 113-125-137-155-179 sts.

Next row, k1, k3tog, * p3, p3tog *, rep from * to *, ending with k1.

Work 7 rows 1/1 rib on the rem 75-83-91-103-119 sts, **but** on the last row **for L & XL** inc 1 st at each edge (= 75-83-93-105-119 sts).

Change to 3.0 mm needles & striped St St starting with 2 rows Col A instead of 6, increasing 1 st at each edge (2 sts in from edge) of every foll 8th row 3 times, then 1 st at each edge of every foll 6th row 5 times.

Then cont on the 91-99-109-121-135 sts obtained.

Raglan & change of pattern :

When work measures 24 cm [9½ in] (82 rows) total, **for the raglan** cast off 4-5-5-6-8 sts at beg of next 2 rows. Then dec 1 st, 2 sts in from the edge, at the beg of RS rows as foll:

S : on every 4th row 6 times, * then on foll RS row, then on foll 4th row *, rep from * to * 8 times, then on every foll RS row 5 times,

M : * on foll RS row, then on foll 4th row *, rep from * to * 12 times, then on every foll RS row 6 times,

L : * on every RS row twice, then on foll 4th row *, rep from * to * 8 times, • then on foll RS row, then on foll 4th row, •, work from • to • 3 times, then on every foll RS row 5 times,

XL : * on every RS row twice, then on foll 4th row *, rep from * to * 7 times, then on every foll RS row 19 times,

XXL : * on every RS row 3 times, then on foll 4th row *, work from * to * 4 times, then on every RS row 29 times, **at the same time**, dec 1 st at the end of RS rows, 2 sts in from edge, as foll :

S : on every 4th row 6 times, * then on foll RS row, then on foll 4th row *, work from * to * 8 times, then cast off at the beg of every WS row as foll: 19 sts once, 4 sts once, 3 sts once, 2 sts once, 1 st once & the rem 5 sts,

M : * on foll RS row, on foll 4th row *, work from * to * 12 times, then on foll RS row once, then cast off at the beg of every WS row as foll: 19 sts once, 4 sts once, 3 sts once, 2 sts once, 1 st once & the rem 5 sts,

L : * on every foll RS row twice, then on foll 4th row *, work from * to * 8 times, • then on foll RS row, then on foll 4th row •, work from • to • 3 times, then cast off at the beg of every WS row as foll: 19 sts once, 4 sts once, 3 sts once, 2 sts once, 1 st once & the rem 5 sts,

XL : * on every foll RS row twice, then on foll 4th row *, then work from * to * 7 times, then on every foll RS row 14 times, then cast off at the beg of every WS row as foll: 19 sts once, 4 sts once, 3 sts once, 2 sts once, 1 st once & the rem 5 sts,

XXL : * on every foll RS row 3 times, then on foll 4th row *, work from * to * 4 times, then on every foll RS row 24 times, then cast off at the beg of every RS row as foll: 19 sts once, 4 sts once, 3 sts once, 2 sts once, 1 st once & the rem 5 sts,

but at the same time, when work measures 30 cm [12 in] (102 rows) total **for the change of pattern**, after 2 rows Col B cont in St St using Col A.

RIGHT SLEEVE :

Work as for left sleeve working the raglan in reverse.

FINISHING :

Join the raglans, leave open the raglan between the back & right sleeve.

Neck border :

Using 2.5 mm needles & Col A pick up 176-181-186-191-196 sts around neck edge. Work 2 rows G St then cast off all sts knitwise on WS of work.

Join the final raglan.

Sew the sleeve & side seams.

At the base of each sleeve, in the 5th row of 1/1 rib, slip the elastic through and pull tight to form cuffs. Secure & weave in all ends.